

**FR HARNAIS D'ANTICHUTE (conforme EN361).- RAH33: HARNAIS TÊTE EN BAS AVEC SANGLE DE SAUVETAGE 3 POINTS D'ANCRAGE**

**Instructions d'emploi:** Cette notice doit être traduite (selon la réglementation en vigueur), par le revendeur, dans la langue du pays où l'équipement est utilisé. Cette notice doit être lue et comprise par l'utilisateur avant d'utiliser l'EPI. Les méthodes d'essais décrites dans les normes ne représentent pas les conditions réelles d'utilisation. Il est alors important d'étudier chaque situation de travail et que chaque utilisateur soit parfaitement formé aux différentes techniques afin de connaître les limites des différents dispositifs. L'utilisation de cet EPI est réservée à des personnes compétentes ayant suivi une formation appropriée ou opérant sous la responsabilité immédiate d'un supérieur compétent. La sécurité de l'utilisateur dépend de l'efficacité constante de l'EPI, de sa résistance et de la bonne compréhension des consignes de cette notice d'utilisation. L'utilisateur est personnellement responsable de toute utilisation de cet EPI qui ne serait pas conforme aux prescriptions de cette notice et en cas de non-respect des mesures de sécurité applicables à l'EPI énoncées par cette notice. L'utilisation de cet EPI est réservée à des personnes en bonne santé, certaines conditions médicales pouvant affecter la sécurité de l'utilisateur, en cas de doute contacter un médecin. Pour votre sécurité, respecter strictement les consignes d'utilisation, de vérification, d'entretien et de stockages, décrits dans cette notice. Si l'utilisateur se trouve en zone de risque de chute, ce produit ne peut pas être utilisé seul, il devient indissociable d'un système antichute global (EN363), dont la fonction est de minimiser le risque de blessure corporelle lors de chutes. Avant toute utilisation, se reporter aux recommandations d'utilisation de chaque composant du système. Dans ces cas, respecter les consignes décrites dans la notice d'utilisation qui leur sont propres. La documentation fournie avec chaque produit doit être conservée indéfiniment par l'utilisateur. Le harnais d'antichute (EN361) est le seul dispositif de préhension du corps qu'il soit permis d'utiliser dans un système d'arrêt de chute. Il doit être relié au système antichute par l'intermédiaire de connecteurs (EN362). Le harnais peut être équipé de : 1 point d'accrochage de l'antichute : dorsal, / 2 points d'accrochage de l'antichute : dorsal + sternal, / Ces points d'accrochage sont les seuls à pouvoir accueillir un dispositif antichute (absorbeur d'énergie (EN355), antichute à rappel automatique (EN360), système antichute mobile (EN353-1 / EN353-2)) conformément à la norme EN363. Le harnais peut être équipé de connecteurs (EN362), d'une ceinture de maintien au travail (EN358), d'une longe (EN354), d'un anti chute absorbeur d'énergie (EN355). Dans ce cas, respecter les consignes décrites dans la notice d'utilisation qui lui est propre. Le harnais peut être équipé de sangles de sauvetages. Ces sangles de sauvetage peuvent être un équipement de protection destiné au sauvetage (EN1498). Le sauveteur ou la personne secourue selon le cas (EN1498) doivent respecter les consignes décrites dans la notice d'utilisation qui lui est propre. En cas de risque de chute, il est nécessaire de compléter ce système avec un dispositif de retenue ou de protection contre les chutes de hauteur de type collectif ou individuel (EN363). **MISE EN PLACE ET/OU REGLAGES :** ①②③④⑤⑥⑦ Il est recommandé d'attribuer un harnais à chaque utilisateur. Cet EPI ne peut être utilisé que par une seule personne à la fois. Pendant toutes ces opérations, veiller à ne pas faire vriller les sangles. Déployer le harnais pour le mettre dans le sens correct (1). Harnais: Faire passer le harnais dans le dos, passer la tête dans la partie supérieure (2). Harnais équipés d'un gilet : Enfiler le harnais gilet (2). Fermer la sangle bavaroise sternale (3). Remonter entre les jambes la partie inférieure. Assembler la partie inférieure et supérieure par l'intermédiaire des boucles (4). Fermeture et ouverture des différents types de boucles : ⑤⑥⑦⑧. Un harnais doit être ajusté à la taille de l'utilisateur : régler les sangles en les faisant coulisser dans les boucles et les passages prévus à cet effet, de telle sorte que la sangle sous-fessière soit en place et que la plaque dorsale soit située entre les omoplates ; ajuster les boucles de réglages. Le harnais (et/ou la ceinture à cuissardes) doit être sangle au plus près du corps, sans excès, afin de laisser libres les mouvements de l'utilisateur. Ces réglages doivent être faits en une seule fois et avant que l'utilisateur ne soit en zone de risque de chute. Le point d'ancrage du harnais doit être situé au-dessus de l'utilisateur (résistance minimum : 12 kN (EN795)). Le harnais doit être relié au système antichute par le point d'accrochage dorsal ou sternal signalé par la lettre A. Le point d'accrochage sternal peut être de 2 types : type A/2 (2 boucles à relier par un connecteur) OU type A (2 points d'accrochage indépendants). **POINTS D'ACCROCHAGE :** (voir étiquette de marquage sur le produit) Le harnais peut être équipé de : A-EN361 : ■ 1 point d'accrochage dorsal qui peut être connecté avec un système antichute. L'accrochage dorsal est constitué par un dé acier. ■ 1 point d'accrochage sternal qui peut être connecté avec un système antichute. L'accrochage sternal est constitué par deux boucles en sangle qui doivent être reliées ensemble par un connecteur. Ces points d'accrochage sont les seuls à pouvoir accueillir un dispositif antichute (absorbeur d'énergie (EN355), antichute à rappel automatique (EN360), système antichute mobile (EN353-1 / EN353-2)) conformément à la norme EN363. Pendant l'utilisation, l'ensemble du dispositif ne doit pas être en contact avec : des éléments tranchants, arêtes vives et structures de faible diamètre, huiles, produits chimiques agressifs, flammes, métal chaud, tous types de conducteurs électriques ... Pendant l'utilisation, vérifier régulièrement les éléments de bouclage et de réglage et/ou de fixation. Pour des raisons de sécurité et avant chaque utilisation, vérifier : que les connecteurs (EN362) sont fermés et verrouillés / que les consignes d'utilisation décrites pour chacun des éléments du système soient respectées / que la disposition générale de la situation de travail limite le risque de chute, la hauteur de chute et le mouvement pendulaire en cas de chute. / que le tirant d'air soit suffisant (espace libre sous les pieds de l'utilisateur) et qu'aucun obstacle ne vienne perturber le fonctionnement normal du système d'arrêt de chute. Le tirant d'air est la distance d'arrêt H + une distance supplémentaire de sécurité de 1 m. La distance H est mesurée depuis la position initiale sous pieds jusqu'à la position finale (équilibre de l'utilisateur après l'arrêt de sa chute). Le tirant d'air dépend de plusieurs facteurs, mais sans s'y limiter, il comprend : - La déflexion maximale du dispositif d'ancrage. - La déflexion maximale des connecteurs. - L'élongation du système de liaison. - L'étirement maximal du dispositif de préhension du corps. - L'emplacement du point d'ancrage par rapport à l'endroit où l'utilisateur est positionné au moment de la chute. - La taille de l'utilisateur. De plus, une distance de sécurité de 1 m est ajoutée pour obtenir la valeur du tirant d'air. Pour les différents facteurs, se reporter aux recommandations d'utilisation de chaque composant du système. Assurez-vous que le tirant d'air approprié subsiste afin d'éviter toute collision au sol ou sur d'autres objets dans le cas d'une chute. Prévoir une distance de sécurité par rapport au sol et aux lignes électriques ou zones présentant un risque électrique. **ATTENTION ! RAH33 (EN1498) (voir schémas).** (PART 1) **AVERTISSEMENTS :** Le harnais peut être équipé de sangles de sauvetages. Ces sangles de sauvetage sont destinées uniquement au sauvetage (EN1498). Le sauveteur doit s'assurer que la personne secourue ne soit pas mise en danger par le déplacement des sangles, de la sangle de sauvetage, ou par le contact avec les éléments d'accrochage (par exemple, un connecteur heurtant la tête de la personne secourue lors d'un incident inattendu, tel qu'un décrochement sur une courte distance). En cas de suspension prolongé, il y a un risque de traumatisme due à l'arrêt de la circulation sanguine dans les jambes pouvant entraîner une perte de connaissance qui, si elle n'est pas prise en compte rapidement, peut entraîner une issue dramatique. Pour les sangles de classe A et C (EN1498), il est recommandé au sauveteur de s'assurer que la durée d'intervention soit la plus courte possible, pendant laquelle la personne secourue sera maintenue dans la sangle de sauvetage. Ceci afin de réduire au maximum les risques pour la respiration et la

circulation de la personne secourue. ■ CARACTERISTIQUES TECHNIQUES (voir tableau des références) : - Matières : (PART 4).- **Limites d'utilisation:** Avant toute opération mettant en œuvre un EPI, mettre en place un plan de sauvetage afin de faire face à toute urgence susceptible de survenir pendant l'opération. DURÉE DE VIE: Produits en textile ou contenant des éléments en textile (harnais, ceintures, absorbeurs d'énergie etc...) : durée de vie maximale 10 ans à partir de la date de fabrication. La durée de vie est donnée à titre indicatif. Les facteurs suivants peuvent la faire varier fortement : Non-respect des instructions du fabricant pour le transport, le stockage et l'utilisation / Environnement de travail « agressif » : atmosphère marine, chimique, températures extrêmes, arêtes coupantes ... / Usage particulièrement intensif / Choc ou contrainte importants / Méconnaissance du passé du produit. Attention : ces facteurs peuvent causer des dégradations invisibles à l'œil nu. Attention : certaines conditions extrêmes peuvent réduire la durée de vie à quelques jours. En cas de doute, écarter systématiquement le produit pour lui faire subir soit : une révision / une destruction. En cas de doute ou si le dispositif a servi à arrêter une chute, il doit être immédiatement retiré de la circulation et doit être retourné au fabricant ou à toute personne compétente et mandaté par celui-ci. La durée de vie ne se substitue pas à la vérification périodique (à minima annuelle) qui permettra de juger de l'état du produit. POUR CONNAITRE VOTRE CENTRE DE REVISION ANNUELLE, CONSULTER WWW.DELTAPLUS.EU. Toute modification ou adjonction ou réparation de l'EPI ne peut être faite sans accord préalable du fabricant et sans utilisation de ses modes opératoires. Ne pas utiliser hors du domaine d'utilisation défini dans les instructions d'emploi. Le fabricant ne peut être tenu responsable de tout accident direct ou indirect survenu à la suite d'une modification ou d'une utilisation autre que celle prévue dans cette notice. Ne pas utiliser cet équipement au-delà de ses limites. Afin de s'assurer de son état de fonctionnement et donc de la sécurité de l'utilisateur, le produit doit être systématiquement vérifié : \*1/ en inspectant visuellement les points suivants : Etat de la sangle ou de la corde : pas d'effilochage, pas d'amorce de coupure, pas de dommage visible aux coutures, pas de brûlure et pas de rétrécissement inhabituel. / Etat des coutures et des fixations : pas de dommage visible. / Etat des parties métalliques : pas d'usure, pas de déformation, pas de corrosion ni d'oxydation. / Etat général : rechercher toute dégradation éventuelle due aux rayons ultra-violet et autres conditions climatiques. / Fonctionnement et verrouillage corrects des connecteurs. / Les conditions particulières telles que l'humidité, la neige, la glace, la boue, la saleté, la peinture, les huiles, la colle, la corrosion, l'usure de la sangle ou de la corde, etc..., peuvent réduire considérablement le fonctionnement du dispositif d'arrêt de chute. \*2/ dans les cas suivants : avant et pendant utilisation / en cas de doute / en cas de contact avec des produits chimiques, solvants ou combustibles qui pourraient affecter le fonctionnement. / s'il a été soumis à des contraintes lors d'une chute précédente. / au minimum tous les douze mois par le fabricant ou une organisation compétente, mandatée par celui-ci. \*EXAMEN PÉRIODIQUE de l'EPI : Un examen doit être réalisé au minimum tous les douze mois par le fabricant ou une organisation compétente, mandatée par celui-ci. Cette vérification très importante est liée au maintien et à l'efficacité de l'EPI et donc à la sécurité de l'utilisateur. Cette vérification doit être réalisée dans le respect strict des modes opératoires d'examen périodique du fabricant. Un document écrit autorisant la réutilisation doit être obtenu lors de cette vérification pour pouvoir réutiliser l'EPI. Ce document précisera que la sécurité de l'utilisateur est liée au maintien de l'efficacité et à la résistance de l'équipement. Remplacer l'EPI si nécessaire. Conformément à la réglementation européenne, la fiche d'identification doit être remplie avant la première utilisation du produit puis mise à jour et conservée avec le produit ainsi que le mode d'emploi par l'utilisateur. La lisibilité des marquages doit être vérifiée périodiquement. \*AVERTISSEMENTS : La sécurité de l'utilisateur dépend de l'efficacité constante de l'EPI, de sa résistance et de la bonne compréhension des consignes de cette notice d'utilisation. Toute surcharge statique ou dynamique est susceptible d'endommager l'EPI. Le poids de l'utilisateur incluant ses vêtements et son équipement ne doit pas dépasser le poids maximum indiqué sur l'antichute. Il est dangereux de créer son propre système antichute car chaque fonction de sécurité peut interférer sur une autre fonction de sécurité. Toute modification ou adjonction ou réparation de l'EPI ne peut être faite sans accord par écrit préalable du fabricant et sans utilisation de ses modes opératoires. Ne pas utiliser hors du domaine d'utilisation défini dans les instructions d'emploi, ni au-delà de ses limites. Le fabricant ne peut être tenu responsable de tout accident direct ou indirect survenu à la suite d'une modification ou d'une utilisation autre que celle prévue dans cette notice. \*Température de l'environnement de travail: >-20°C / <+50°C. Cet EPI a été testé avec une contrainte de masse supérieure de 50 % aux exigences normatives (à 150 kg) \*PART 2: RECORD CARD : EXAMEN PÉRIODIQUE de l'EPI : 1) Référence du produit 2) Entreprise 3) Nom de l'utilisateur 4) N° de lot / N° de série 5) Date de production 6) Date de 1ère utilisation 7) Date d'achat 8) Date d'inspection 9) Commentaires 10) Date de prochaine inspection 11) Nom & Tampon & Signature 12) Type Equipements de protection individuelle 13) HARNAIS D'ANTICHUTE 14) La fiche d'identification doit être remplie avant la première utilisation du produit, puis mise à jour et conservée par l'utilisateur. Toutes utilisations autres que celles décrites dans la notice sont à exclure. 15) La périodicité des contrôles doit respecter les réglementations nationales et en tout cas un contrôle doit être effectué au moins une fois par an. **Instructions stockage/nettoyage:** Pendant le transport et le stockage : conserver le produit dans son emballage / éloigner le produit de tout objet coupant, abrasif, etc... / tenir le produit éloigné de : rayons du soleil, la chaleur, flammes, métal chaud, huiles, produits pétroliers, produits chimiques agressifs, acides, colorants, solvants, arêtes vives et structures de faible diamètre. Stockage au sec et au propre, dans l'emballage d'origine à l'abri de la lumière, du froid, de la chaleur et de l'humidité et à température ambiante. ENTRETIEN ET STOCKAGE : Nettoyer à l'eau et au savon, essuyer avec un chiffon et suspendre dans un local aéré afin de laisser sécher naturellement et à distance de tout feu direct ou source de chaleur, de même pour les éléments ayant pris l'humidité lors de leur utilisation. Ne pas utiliser d'eau de javel, de détergents agressifs, de solvants, d'essence ou de colorants, ces substances pouvant affecter les performances du produit. \*Les parties métalliques seront essuyées avec un chiffon imbibé d'huile de vaseline. L'eau de javel et les détergents sont rigoureusement prohibés. \*Nettoyer la sangle uniquement avec un détergent doux. \*Stocker après nettoyage, à l'abri de la lumière dans un endroit sec et aéré. Cette notice doit être gardée tout au long de la vie du produit. ANALYSE DE RISQUES : EN361 : Ces produits sont conçus pour la protection individuelle contre les chutes de hauteur. L'utilisation de ces EPIs est réservée à des personnes compétentes ayant suivi une formation appropriée ou opérant sous la responsabilité immédiate d'un supérieur compétent, par conséquent les mauvaises utilisations sont réduites au minima. Pas de risque de montage à l'envers car : 1) sur le harnais il y a une étiquette expliquant comment s'habiller.- **EN FALL ARREST HARNESS (according to EN361).- RAH33: HEAD DOWN HARNESS WITH RESCUE STRAP 3 ATTACHMENT POINTS Use instructions:** This manual must be translated (according to regulations) by the dealer, in the language of the country where the equipment is used. This manual must be read and understood by the user before using the PPE. The test methods described in the standards do not represent actual usage conditions. It is therefore important to study each work situation and that each user is fully trained in different techniques in order to know the limits of the various devices. The use of this PPE is restricted to qualified persons properly trained or working under the direct responsibility of a competent superior. The user's safety depends on the continuing efficacy of the PPE, its strength and the proper understanding of the instructions in this manual. The user is personally responsible for any use of this PPE which does not comply with the requirements of this manual and in the case of non-compliance with the security measures applicable to PPE specified by this manual. The use of this PPE is restricted to persons in good health, certain medical conditions may affect the safety of the user, in case of doubt contact a physician. For your safety, carefully follow the instructions for use, verification, maintenance and storage, described in this leaflet. If the user is in a fall risk area, this product cannot be used alone, it becomes inseparable from a comprehensive fall protection system (EN363), whose function is to minimize the risk of injury from falls. Before any use, refer to the recommendations for use for each component of the system. In these cases, follow the instructions described in their own manual. The documentation supplied with each product must be kept indefinitely by the user. The fall arrest harness (EN361) is the only body grip to be allowed for use with a fall arrest system. It must be connected to the fall arrest system by connectors (EN362). The harness can be equipped with: 1 fall arrest attachment point: back / 2 fall arrest attachment points: back + sternal / These attachment points are the only ones to be able to accommodate a fall arrester device (energy absorber (EN355), retractable type fall arresters (EN360), mobile fall arrester system (EN353-1 / EN353-2) in accordance with EN363. The harness can be fitted with connectors (EN362), a work support belt (EN358), a lanyard (EN354) and a fall arrest shock absorber (EN355). In these cases, follow the instructions described in their own manual. The harness may be equipped with the rescue straps. The rescue straps can be a protective equipment used for rescue (EN1498). The rescuer or the rescued person must follow the informations described in its own manual in the situation (EN1498). In case of a fall risk, it is necessary to supplement this system with a collective or personal restraint or protection device against falls from a height (EN363). DONNING

AND/ OR ADJUSTMENTS: ①②③④⑤⑥⑦ It is recommended to assign each user a harness. This PPE can only be used by one person at a time. During all these operations, be careful not to twist the straps. Unfold the harness to put it in the correct direction (1). Harness: Put the harness over the back, pass the head through the upper part (2). Harness equipped with a vest: Thread the vest harness (2). Close the Bavarian sternum strap (3). Pass the lower part between the legs. Assemble the lower and upper part through the loops (4). Closing and opening of the different types of loops: ⑤⑥⑦⑧. A harness must be adjusted to the size of the user: adjust the straps by sliding them in the loops and openings provided for this purpose, so that the seat strap is in place and the back plate is located between the shoulder blades, adjust the adjustable buckles. The harness (and/or the sit harness) must be strapped as close to the body as possible, without excess, to allow the user free movement. These settings must be made at once only and before the user is in the fall risk area. The harness anchor point must be located above the user (minimum resistance: 12 kN (EN795). The harness must be connected to the fall protection system through the dorsal or sternal attachment point indicated by the letter A. The sternal attachment point can be of 2 types: type A / 2 (2 loops connected via a connector) OR type A (two independent attachment points). ATTACHMENT POINTS: (cf. marking label on the product) The harness can be equipped with: A-EN361 : ■ 1 attachment point on the back, which can be connected to a fall arrester system. A steel D-ring provides the attachment point on the back. ■ 1 attachment point on the chest, which can be connected to a fall arrester system. The attachment point on the chest comprises two strap loops, which must be connected together by a connector. These attachment points are the only ones to be able to accommodate a fall arrester device (energy absorber (EN355), retractable type fall arresters (EN360), mobile fall arrester system (EN353-1 / EN353-2) in accordance with EN363. During use, the overall system must not be in contact with: cutting elements, sharp edges and structures of small diameter, oils, harsh chemicals, fire, hot metal, all types of electrical conductors... During operation, regularly check the closing and adjustment and/ or fastening elements. For safety reasons and before each use, check: that the connectors (EN362) are closed and locked / that the operating instructions described for each component of the system are met / that the general disposition of the work situation reduces the fall risk, the drop height and the pendulum movement in the case of a fall. / that the vertical clearance is sufficient (free space beneath the feet of the user) and no obstacles disrupt the normal functioning of the fall arrest system. The vertical clearance is the stopping distance H + additional safety distance of 1 m. The distance H measured from the initial position to the final position (user's balance after the fall arrest). The vertical clearance depends on different factors, but not limited to, it includes: - The maximum deflection of the anchorage device. - The maximum deflection of the carabiners. - The elongation of the linking system. - The maximum stretch of the body supporting device. - The anchorage location relative to where the user is when a fall occurs. - The height of the user. Additionally, a safety distance of 1 m is added to obtain the vertical clearance value. For the different factors, refer to the recommendations for use for each component of the system. Ensure that proper fall clearance exists in order to prevent striking ground or other objects in the event of a fall. Provide a safe distance from the ground and the power lines or areas with an electrical hazard. WARNING ! RAH33 (EN1498) (see diagrams). (PART 1) WARNINGS: The harness may be equipped with the rescue straps. The rescue straps are only used for rescue (EN1498). The rescuer must ensure that the rescued person is not endangered by moving the straps, the rescue strap, or by contact with the attachment elements (for example, a connector hitting the head of the rescued person in an unexpected incident, such as a short-distance unhook). In the case of extended suspension, there is a risk of injury due to the cessation of blood flow in the legs that can cause loss of consciousness, which, if not taken into account rapidly, may cause a dramatic outcome. For the straps of class A and C (EN1498), it is recommended that the rescuer must ensure that the response time is as short as possible, when the rescued person will be maintained in the rescue strap. This is to reduce the risks of respiration and circulation of the rescued person. ■ TECHNICAL CHARACTERISTICS (See reference table) : - Materials : (PART 4).- **Usage limits:** Before any PPE implementation operation, set up a rescue plan to deal with any emergency that may occur during the operation. SHELF LIFE: Textile products or those containing textile elements (harnesses, belts, shock absorbers etc...): maximum life of 10 years from date of manufacture. The shelf life is given as an indication. The following factors can cause it to vary greatly: Non compliance with the manufacturer's instructions for transport, storage and use / "Aggressive" work environment: marine atmosphere, chemicals, extreme temperatures, sharp edges... / Particularly intensive use / Shock or significant constraint / Disregard for the product item's history.. Warning: these factors can cause damage invisible to the naked eye. Warning: certain extreme conditions can shorten the shelf life by a few days. If in doubt, always remove the product for it to undergo either: a review / destruction. In the case of doubt or if the device was used to stop a fall, it must be immediately withdrawn from use and returned to the manufacturer or any competent person appointed by them. The shelf life is not a substitute for periodic verification (minimum annually) which will assess the condition of the product. TO FIND YOUR LOCAL ANNUAL REVIEW CENTRE, VISIT WWW.DELTAPLUS.EU. No modification or addition or repair of the PPE may be made without prior written consent from the manufacturer nor without using their procedures. Do not use beyond the area of use defined in the instructions for use. The manufacturer cannot be held liable for any direct or indirect accident after a modification or use other than that provided in this manual. Do not use this equipment beyond its limits. To ensure its working condition and therefore the safety of the user, the product must be checked systematically: •1 / visually inspect the following points: State of the strap or rope: no fraying, no boot cut, no visible damage at seams, no burning and no unusual narrowing. / Condition of seams and fasteners: no visible damage. / Condition of the metal parts: no wear, no deformation, no corrosion or oxidation. / General condition: look for any possible damage due to ultraviolet radiation and other climatic conditions / Correct operation and locking of connectors .. / Specific conditions such as humidity, snow, ice, mud, dirt, paint, oil, glue, corrosion, wear of the strap or rope, etc..., can significantly reduce the operation of the fall arrest device. •2 / in the following cases: Before and during use / if in doubt / In the case of contact with chemicals, solvents or fuels that could affect operation. / If it has been subjected to stress during a previous fall. / At least every twelve months by the manufacturer or a competent organization, mandated by them. •PERIODIC REVIEW of PPE: An examination must be performed at least every twelve months by the manufacturer or a competent organization, mandated by them. This very important check is related to the maintenance and efficacy of the PPE and hence the user's safety. This check must be carried out in strict compliance with the manufacturer's periodic examination procedures. A written document authorising reuse should be obtained during this audit in order to reuse the PPE. This document will clarify that the user's safety is linked to maintaining the efficiency and resistance of the equipment. Replace the PPE if necessary. In accordance with European regulations, the identification form must be completed prior to the first use of the product and then updated and kept with the product as well as the manual by the user. The readability of the product labelling must be checked periodically. •WARNINGS: The user's safety depends on the continuing efficacy of the PPE, its strength and the proper understanding of the instructions in this manual. Any static or dynamic overload may damage the PPE. The weight of the user, including his clothing and equipment must not exceed the maximum weight indicated on the fall arrest. It is dangerous to create your own personal fall protection system as each safety function may interfere with another safety function. No modification or addition or repair of the PPE may be made without prior written consent from the manufacturer without using their procedures. Do not use beyond the scope of use defined in the usage instructions, nor beyond its limits. The manufacturer cannot be held liable for any direct or indirect accident after a modification or use other than that provided in this manual. •Temperature of working environment: >-20°C / <+50°C. This PPE has been tested with a mass constraint 50% higher than the standard requirements (at 150 kg) • PART 2: RECORD CARD : PERIODIC REVIEW of PPE: 1) Reference of the product 2) Company 3) User Name 4) Batch N° / Serial N° 5) Date of manufacturing 6) Date of 1st Use 7) Purchase date 8) Date of inspection 9) Comments 10) Date of next inspection 11) Name & Stamp & Signature 12) Type Personal protective equipment 13) FULL BODY HARNESS 14) The record card must be completed by the user before the product is first used, then regularly updated and kept. To be exclusively used as described in the product user instructions. 15) The frequency of inspections must comply with national regulations and in any case an inspection must be performed at least once a year. **Storage/Cleaning instructions:** During transport and storage: keep the product in its packaging / keep the product away from any sharp, abrasive, objects etc... / Keep the product away from sunlight, heat, flames, hot metal, oil, petroleum products, harsh chemicals, acids, dyes, solvents, sharp edges and structures of small diameter. Store the equipment dry and clean in its original packing, away from light, cold, heat and humidity and at ambient temperature. SERVICING AND STORAGE : Clean with soap and water, wipe with a cloth and hang in a ventilated area to dry naturally away from any direct fire or source of heat, even for items that got wet during use. Do not use bleach, harsh detergents, solvents, gasoline or

coloring, these substances can affect the performance of product. •The metal parts are wiped with a cloth soaked in vaseline oil. Bleach and detergents are strictly prohibited. •Clean the strap with a soft detergent only. •Storage after cleaning, away from light in a dry and ventilated place. These instructions for use must be retained throughout the life of the product. RISK ANALYSIS : EN361 : These products are designed for personal protection against falls from heights. The use of these PPE is reserved for competent persons who have received appropriate training or who are operating under the immediate responsibility of a competent supervisor, therefore the misuses is reduced to a minimum. No risk of mounting upside down because: 1) there is a label on the harness explaining how to wear it.

**IT IMBRACATURA ANTICADUTA (secondo EN361).- RAH33: IMBRACATURA TESTA IN BASSO ON CINGHIA DI SALVATAGGIO E 3 PUNTI DI ANCORAGGIO Istruzioni d'uso:** La presente notifica deve essere tradotta (eventualmente) dal rivenditore nella lingua del paese in cui l'attrezzatura viene utilizzata. La notifica deve essere letta e compresa dall'utilizzatore che dovrà utilizzare l'EPI. I metodi di prova descritti nelle norme non rappresentano le vere condizioni di impiego. E' importante studiare a fondo ogni situazione di lavoro ed ogni utilizzatore dovrà essere adeguatamente formato alle diverse tecniche per conoscere i limiti dei diversi dispositivi. L'utilizzo di questo EPI è riservato a persone competenti che hanno seguito una responsabilità adeguata o che operano controllati da un superiore competente. La sicurezza dell'utilizzatore dipende dall'efficacia costante de EPI e della corretta comprensione delle specifiche definite nelle istruzioni d'uso. L'utilizzatore è personalmente responsabile dell'utilizzo dell'EPI non conforme con le prescrizioni di queste istruzioni e nel caso di mancato rispetto delle istruzioni di sicurezza applicabili all'EPI precisate. L'utilizzo di questo DPI è riservato a persona in buone condizioni di salute, visto che talune condizioni mediche potrebbero compromettere la sicurezza dell'utilizzatore. In caso di dubbio, consultare il proprio medico. Per la vostra sicurezza, rispettare scrupolosamente le disposizioni attinenti l'uso, la verifica, la manutenzione e lo stoccaggio. Se l'utilizzatore si trovasse in una zona a rischio di caduta, il prodotto non potrà essere utilizzato da solo, ma diventa indissociabile ad un sistema anticaduta globale (EN363), che intende ridurre il rischio di incidente nel caso di cadute. Prima di qualsiasi utilizzo, fare riferimento alle istruzioni d'uso di ogni componente del sistema. In tal caso, rispettare le istruzioni precisate nelle istruzioni d'uso specifiche. La documentazione è fornita allegata ad ogni prodotto e deve essere conservata per sempre dall'utilizzatore. L'imbracatura anticaduta (EN361) è l'unico dispositivo di supporto del corpo che è permesso utilizzare in un sistema anticaduta. Deve essere collegata ad un sistema anticaduta attraverso connettori (EN362). L'imbracatura può prevedere : 1 Punto di aggancio dell'anticaduta. dorsale, / 2 punti di aggancio dell'anticaduta: dorsale, + sternale, / Questi punti di sospensione sono gli unici in grado di ospitare un dispositivo anticaduta (assorbitore di energia (EN355), dispositivo anticaduta automatico (EN360), sistema anticaduta mobile (EN353-1/EN353-2) conformemente alla norma EN363. L'imbracatura può presentare connettori (EN362), una cintura di posizionamento sul lavoro (EN358), una cinghia (EN354), un anticaduta con assorbitore di energia (EN355). In tal caso, rispettare le istruzioni precisate nelle istruzioni d'uso specifiche. L'imbracatura può presentare cinghie di salvataggio. Le cinghie di salvataggio possono rappresentare un equipaggiamento di protezione destinato al salvataggio (EN1498) Il soccorritore o la persona soccorsa a seconda dei casi (EN1498) devono rispettare le consegne descritte nelle specifiche istruzioni d'uso. Nel caso di rischio di caduta, è necessario completare il sistema con un dispositivo di trattenuta o di protezione contro le cadute da altezza di tipo collettivo o singolo (EN363) PREPARAZIONE E/O REGOLAZIONI: ①②③④⑤⑥⑦ E' consigliabile assegnare un'imbracatura ad ogni utilizzatore. Il EPI può essere utilizzato solo da una persona per volta. Nel corso di tutte le operazioni controllare di non bloccare le cinghie. Spiegare l'imbracatura per metterla al diritto (1). Imbracatura: Far passare l'imbracatura dietro, far passare la testa nella parte superiore (2). Imbracatura con gilet : Infilare il gilet dell'imbracatura (2). Chiudere la cinghia sternale (3). Far risalire tra le gambe la parte inferiore. Montare la parte inferiore e superiore attraverso le fibbie (4). Chiusura ed apertura dei diversi tipi di fibbie: ⑤⑥⑦⑧. L'imbracatura deve essere regolata in base alla statura dell'utilizzatore: regolare le cinghie facendole scorrere nelle fibbie e nei passaggi previsti, in modo che la cinghia sotto-cosciale sia in posizione e che la piastra dorsale si trova tra le scapole. Regolare le fibbie di regolazione. L'imbracature (e / o la cintura con cosciali ) essere fissata con le cinghie il più vicino possibile al corpo, senza eccessi, per permettere all'utilizzatore di muoversi. Queste regolazioni devono essere fatte una per volta e prima che l'utilizzatore sia in zona a rischio di caduta. Il punto di ancoraggio dell'imbracatura deve essere scelto sopra l'utilizzatore (resistenza minima: 12 kN (EN795). L'imbracatura deve essere collegata al sistema anticaduta da un punto di aggancio dorsale o sternale segnalato dalla lettera A. Il punto di aggancio sternale può essere di 2 tipi: tipo A/2 (2 fibbie da collegare con un connettore) O tipo A (2 punti di aggancio indipendenti). PUNTI D'AGGANCIO: (fare riferimento all'etichetta descrittiva riportata sul prodotto) L'imbracatura può prevedere : A-EN361 : ■ 1 punto di attacco dorsale collegabile con un sistema anticaduta. L'aggancio dorsale presenta un dado in acciaio. ■ 1 punto di attacco sternale collegabile con un sistema anticaduta. L'aggancio sternale presenta due fibbie nella cinghia che devono essere collegate mediante connettore. Questi punti di sospensione sono gli unici in grado di ospitare un dispositivo anticaduta (assorbitore di energia (EN355), dispositivo anticaduta automatico (EN360), sistema anticaduta mobile (EN353-1/EN353-2) conformemente alla norma EN363. Durante l'utilizzo, il gruppo del dispositivo non deve entrare in contatto con: elementi taglienti, spigoli vivi e struttura dal diametro minimo, oli, prodotti chimici aggressivi, fiamme, metallo caldo, tutti i tipi di conduttori elettrici ... Nel corso dell'utilizzo, controllare regolarmente gli elementi di blocco, regolazione e/o fissaggio. Per motivi di sicurezza e prima di ogni utilizzo, controllare: che i connettori (EN362) siano chiusi e bloccati / che le istruzioni d'uso descritte per ognuno degli elementi del sistema siano rispettate / che la disposizione generale della situazione di lavoro limiti il rischio di caduta, la altezza di caduta ed il movimento oscillatorio in caso di caduta. / che il tirante d'aria sia sufficiente (spazio libero sotto i piedi dell'utilizzatore) ed non sia presente alcun ostacolo che impedisca il normale funzionamento del sistema di anticaduta. Il tirante d'aria è la distanza di arresto H + una distanza aggiuntiva di sicurezza di 1 m. La distanza H è misurata dalla posizione iniziale sotto i piedi fino alla posizione finale (equilibrio dell'utilizzatore dopo l'arresto dalla caduta). Il tirante d'aria dipende da diversi fattori, tra cui, senza limitazione alcuna: - La deformazione massima del dispositivo di ancoraggio. - La deformazione massima dei connettori. - L'estensione del sistema di collegamento. - L'allungamento massimo del dispositivo di supporto del corpo. - La posizione del punto di ancoraggio rispetto al punto in cui l'utilizzatore è posizionato al momento della caduta. - La corporatura dell'utente. Inoltre, si aggiunge una distanza di sicurezza di 1 m per ottenere il valore del tirante d'aria. Per i vari fattori, fare riferimento alle raccomandazioni per l'uso di ciascun componente del sistema. Assicurarsi che esista uno spazio di caduta libero per prevenire di colpire il suolo o altri oggetti in caso di caduta. Prevedere una distanza di sicurezza rispetto al suolo e alle linee elettriche o a zone che presentino un rischio elettrico. ATTENZIONE! RAH33 (EN1498) (vedere schemi). (PART 1) AVVERTIMENTI: L'imbracatura può presentare cinghie di salvataggio. Le cinghie di salvataggio sono destinate unicamente al salvataggio (EN1498) Il soccorritore deve garantire che la persona soccorsa non sia messa in pericolo dal movimento delle cinghie, della cinghia di salvataggio, o dal contatto con gli elementi di fissaggio (ad esempio, un connettore che colpisce la testa della persona. soccorsi in caso di un incidente imprevisto, come come stallo a breve distanza). Nel caso di sospensione prolungata, c'è il rischio di trauma dovuto all'arresto della circolazione sanguigna a livello delle gambe che potrebbe generare una perdita di conoscenza se non fosse trattata rapidamente, potrebbe generare conseguenze drammatiche. Per le cinghie di classe A e C (EN1498), si consiglia al soccorritore di assicurarsi che la durata dell'intervento sia minima, quando la persona soccorsa dovrà essere mantenuta nella cinghia di salvataggio Questo per ridurre al minimo i rischi per la respirazione e la circolazione della persona soccorsa. ■ CARATTERISTICHE TECNICHE (vedere tabella dei riferimenti) : - Materiali : (PART 4).- **Restrizioni d'uso:** Prima di qualsiasi operazione che attivi un EPI, prevedere un piano di salvataggio per far fronte a qualsiasi urgenza che potrebbe verificarsi nel corso dell'utilizzo. DURATA IN USO: Prodotti tessili o contenenti elementi tessili (imbracature, cinture, ammortizzatori ecc ...): durata massima 10 anni dalla data di produzione. La durata di vita è precisata a titolo indicativo. I seguenti fattori possono variare particolarmente: Il mancato rispetto delle istruzioni d'uso del produttore per il trasporto, stoccaggio ed utilizzo / Ambiente di lavoro "aggressivo": atmosfera marina, chimica, temperature estreme, spigoli taglienti... / Utilizzo particolarmente intenso / Colpo o sollecitazione importanti / mancato riconoscimento dello storico del prodotto.. Attenzione: questi fattori possono provocare degni invisibili ad occhio nudo. Attenzione: alcune condizioni estreme possono ridurre la durata di vita di qualche giorno. In caso di dubbio, scartare sistematicamente il prodotto affinché sia sottoposto a: revisione / distruzione. In caso di dubbi o se il dispositivo è servito ad arrestare una caduta, è necessario ritirarlo immediatamente dall'uso e restituirlo al produttore o a una persona competente e incaricata dal produttore. La durata di vita non sostituisce una verifica periodica (annuale minima) che permetterà di giudicare correttamente lo stato del prodotto. PER SAPERE QUALE SIA IL CENTRO DI REVISIONE ANNUALE, CONSULTARE WWW.DELTAPLUS.EU.

Qualsiasi modifica o aggiunta o riparazione dell'EPI non sarà possibile senza l'accordo preventivo del produttore e senza l'utilizzo delle modalità operative. Non utilizzare al di fuori dell'ambito consigliato precisato nelle istruzioni allegate. Il produttore non è responsabile di qualsiasi incidente diretto o indiretto che si verificasse in seguito a modifica o utilizzo diverso da quello previsto nelle istruzioni d'uso. Non utilizzare il dispositivo oltre i limiti. Per garantire un funzionamento corretto e quindi la sicurezza dell'utilizzatore, il prodotto deve essere sistematicamente verificato: •1/ ispezionando visivamente i seguenti punti : Stato della cinghia o della corda: assenza di sfilacciature, di inizi.o di rottura, di danno visibile alle cuciture, di bruciatura o di restringimento strano / Condizione delle cuciture e dei fissaggi: assenza di danni visibili. / Stato degli elementi in metallo: assenza di usura, deformazione, corrosione o ossidazione. / Stato generale: rilevare la presenza di un possibile degrado dovuto ai raggi ultra-violetti ed altre condizioni climatiche / Funzionamento e blocco corretto dei connettori .. / Specifiche condizioni quali umidità, neve, ghiaccio, fango, sporcizia, vernice, oli, colla, corrosione, usura della cinghia o della corda, ecc., possono ridurre notevolmente il funzionamento del dispositivo o anticaduta. •2/ nei seguenti casi : prima e nel corso dell'utilizzo / in caso di dubbio / in caso di contatto con prodotti chimici, solventi o combustibili che ne potrebbero modificare il funzionamento. / se è stato sottoposto a sollecitazioni nel caso di una caduta precedente. / almeno ogni dodici mesi dal produttore o organizzazione competente, autorizzato da quest'ultimo. •ESAME PERIODICO dell'EPI: L'esame deve essere previsto al massimo ogni dodici mesi dal produttore o organizzazione competente, autorizzata da quest'ultimo. Tale verifica molto importante è legata al mantenimento ed all'efficacia dell'EPI e quindi alla sicurezza dell'utente. Questa verifica deve essere realizzata nello stretto rispetto delle modalità operative d'esame periodico del fabbricante. Deve essere richiesto un documento scritto che autorizzi il riutilizzo nel caso di tale verifica, per poter riutilizzare l'EPI. Tale documento preciserà che la sicurezza dell'utilizzatore è legato al mantenimento dell'efficacia e della resistenza dell'apparecchiatura. Sostituire l'EPI se necessario. Conformemente alla regolamentazione europea, deve essere completata una scheda tecnica prima del primo utilizzo del prodotto poi aggiornata e conservata con il prodotto così come con le istruzioni da parte dell'utilizzatore. Controllare periodicamente la perfetta leggibilità della marcatura del prodotto. •AVVERTIMENTI: La sicurezza dell'utilizzatore dipende dall'efficacia costante de EPI e della corretta comprensione delle specifiche definite nelle istruzioni d'uso. Qualsiasi sovraccarico statico o dinamica potrebbe danneggiare l'EPI. Il peso dell'utilizzatore compresi i suoi abiti ed il suo equipaggiamento non deve superare il peso massimo indicato sull'anticaduta. È pericoloso creare un proprio sistema anti-caduta perché ogni funzione di sicurezza può interferire con un'altra funzione di sicurezza. Qualsiasi modifica o aggiunta o riparazione dell'EPI non sarà possibile senza l'accordo preventivo del produttore e senza l'utilizzo delle modalità operative Non utilizzare al di fuori dell'ambito consigliato precisato nelle istruzioni allegate. Il produttore non è responsabile di qualsiasi incidente diretto o indiretto che si verificasse in seguito a modifica o utilizzo diverso da quello previsto nelle istruzioni d'uso. •Temperatura dell'Aambiente di lavoro: >-20°C / <+50°C. Questo EPI è stato testato con sollecitazione di massa superiore al 50% alle esigenze normative (a 150 kg). •PART 2: RECORD CARD : ESAME PERIODICO dell'EPI: 1) Referenza del prodotto 2) Società 3) Nome dell'utilizzatore 4) N° di lotto / Serie 5) Anno di fabbricazione 6) Data della 1a messa in esercizio 7) Data di acquisto 8) Data verifica 9) Commenti 10) Prossima data verifica 11) Nome e timbro e firma 12) Tipo Dispositivi di protezione individuale 13) IMBRACATURA ANTICADUTA 14) La scheda di registrazione deve essere compilata precedentemente al primo utilizzo del prodotto, quindi aggiornata e conservata a cura dell'utilizzatore. Sono esclusi tutti gli usi diversi da quelli descritti nelle istruzioni d'uso. 15) La periodicità dei controlli deve conformarsi con le normative nazionali ed ad ogni modo prevedere un controllo all'anno. **Istruzioni di stoccaggio/pulizia:** Durante il trasporto e lo stoccaggio: conservare il prodotto nel suo imballo / allontanare il prodotto da qualsiasi oggetto tagliente, abrasivo, ecc.. / allontanare il prodotto da: raggi del sole, calore, fiamme, metallo caldo, oli, prodotti petroliferi, prodotti chimici aggressivi, acidi, coloranti, solventi, spigoli vivi e strutture da diametro minimo. Immagazzinare l'articolo asciutto e pulito nell'imballo d'origine, riparato dalla luce, dal freddo, dal caldo e dall'umidità e a temperatura ambiente. **MANUTENZIONE E CONSERVAZIONE.** : Pulire con acqua e sapone, asciugare con un panno e stendere in un locale areato per lasciar asciugare naturalmente ed a distanza da qualsiasi fonte di calore o fuoco diretto, anche nel caso dei componenti che risultino umidi dopo il rispettivo utilizzo. Non utilizzare candeggina, detersivi aggressivi, solventi, essenza o coloranti, visto che tali sostanze possono influenzare le prestazioni del prodotto. •Le parti in metallo dovranno essere asciugate con un panno imbevuto di olio di vaselina. E' vietato utilizzare candeggina e detersivi. •Pulire la cinghia solo con un detersivo non aggressivo. •Stoccare dopo la pulizia, al riparo dalla luce in un ambiente secco e aerato. Questa notifica deve essere tenuta a disposizione per tutta la durata in uso del prodotto. **ANALISI DEI RISCHI:** EN361 : I prodotti sono stati realizzati per la protezione singola contro la cadute da altezza. L'utilizzo di questo DPI è riservata solo a persone competenti che hanno seguito una formazione adeguata o che operano sotto la responsabilità immediata di un superiore competente, di conseguenza gli utilizzi non corretti sono ridotti al minimo. Nessun rischio di montaggio al contrario perché: 1) sull'imbracatura è prevista un'etichette che spiega come fare per indossarla. - **ES ARNÉS ANTICAÍDA (en conformidad con EN361).**- **RAH33:** ARNÉS CABEZA ABAJO CON CINCHAS DE SALVATAJE Y 3 PUNTOS DE ANCLAJE **Instrucciones de uso:** Esta información debe ser traducida (según la reglamentación en vigencia) por el revendedor al idioma del país donde el equipo se utiliza. Esta información debe ser leída y comprendida por el usuario antes de utilizar el EPI. Los métodos de pruebas descritas en las normas no representan las condiciones reales de uso, por lo cual es importante estudiar cada situación de trabajo y que cada usuario esté perfectamente formado en las distintas técnicas para conocer los límites de los diferentes dispositivos. El uso de este EPI está reservado a personas competentes, que tengan una formación adecuada o que trabajen bajo la inmediata responsabilidad de un superior competente. La seguridad del usuario depende de la eficacia constante del EPI, de su resistencia y de la correcta comprensión de las consignas de este manual sobre su uso. El usuario es personalmente responsable de cualquier uso del EPI que no se ajuste a las prescripciones de este manual y también en el caso en que no se respeten las medidas de seguridad aplicables al EPI y que figuran en esta información. El uso de este EPI está reservado a personas con buena salud, dado que ciertas condiciones médicas pueden afectar la seguridad del usuario, en caso de dudas, consultar con un médico. Por su seguridad, respete estrictamente las consignas de uso, de verificación, de mantenimiento y de almacenamiento descritas en este folleto. Si el usuario se encuentra en una zona de riesgo de caída, este producto no puede utilizarse solo, es indispensable el uso de un sistema anticaídas global (EN363), cuya función es minimizar el riesgo de heridas corporales en el momento de las caídas. Antes del uso es necesario leer las recomendaciones de uso de cada componente del sistema. Para esos casos, respetar las correspondientes consignas del manual del usuario. El usuario debe conservar la documentación provista con cada producto indefinidamente. El arnés anticaídas (EN361) es el único dispositivo dispositivo de prensión del cuerpo que se permite utilizar en un sistema de detención de caída. Debe ajustarse al sistema anticaídas por medio de conectores (EN362). El arnés puede estar equipado con: 1 punto de anclaje de anticaídas: dorsal, / 2 puntos de anclaje de anticaídas: dorsal + esternal, / Estos puntos de enganche son los únicos que pueden recibir un dispositivo anticaídas (absorbedor de energía (EN355), anticaídas con retorno automático (EN360), sistema anticaídas móvil (EN353-1 / EN353-2)) de acuerdo con la norma EN363. El arnés cuenta con conectores (EN362), con un cinturón de sujeción al trabajo (EN358), con una eslinga (EN354), y con una correa con absorbedor de energía (EN355). En ese caso deben respetarse las consignas correspondientes descritas en el manual del usuario. El arnés puede estar equipado con cinchas de salvataje. Estas cinchas de salvataje pueden ser un equipamiento de protección destinado al salvataje (EN1498) El rescatista o la persona socorrida, según el caso (EN1498) deben respetar las consignas descritas en el manual de uso correspondiente. En caso de riesgo de caída, es necesario completar este sistema con un dispositivo de retención o de protección contra las caídas de altura de tipo colectivo o individual (EN363). **PUESTA EN MARCHA Y/O REGULACIONES :** ①②③④⑤⑥⑦ Cada usuario debe contar con un arnés. Este EPI solamente puede ser utilizado por una sola persona a la vez. Durante toda la operación, evitar la torsión de la cincha Desplegar el arnés para colocarlo en el sentido correcto (1). Arnés: Pasar por la espalda, pasar la cabeza por la parte superior (2). Arnés equipados de chaleco: Colocarse el arnés con chaleco (2). Cerrar la cincha esternal (3). Subir entre las piernas la parte inferior. Unir la parte inferior y la superior mediante las hebillas (4). Cierre y apertura de los distintos tipos de hebillas: ⑤⑥⑦⑧. Un arnés debe ajustarse al tamaño del usuario: regular las cinchas haciéndolas correr a través de las hebillas previstas para ese fin, de manera que la cincha subyugante se encuentre en posición correcta y que la placa dorsal se ubique entre los omóplatos; ajustar las hebillas regulables. El arnés (y / o el cinturón con bandas de muslo) debe ser colocado cerca del cuerpo, sin exceso, para permitir la libertad de movimiento del usuario. Estas regulaciones deben ser realizadas una sola vez, y antes de que el usuario se encuentre en una zona de riesgo de caídas. El punto de

anclaje del arnés debe ubicarse encima del usuario (resistencia mínima: 12 kN (EN795). El arnés debe estar unido al sistema anticaída por el punto de enganche dorsal o esternal identificado con la letra A. El punto de enganche esternal puede ser de dos tipos: tipo A/2 (2 hebillas unidas por un conector) O tipo A (2 puntos de enganche independientes). PUNTOS DE ANCLAJE (ver etiqueta de marcaje sobre el producto) El arnés puede estar equipado con: A-EN361 : ■ 1 punto de ajuste dorsal que se puede conectar con un sistema anticaídas. El anclaje dorsal está formado por un dado acero. ■ 1 punto de ajuste esternal, que se puede conectar a un sistema anticaídas. El anclaje pectoral está formado por dos hebillas en cincha que se tienen que unir la una a la otra mediante un conector. Estos puntos de enganche son los únicos que pueden recibir un dispositivo anticaídas (absorbedor de energía (EN355), anticaídas con retorno automático (EN360), sistema anticaídas móvil (EN353-1 / EN353-2)) de acuerdo con la norma EN363. Durante el uso el conjunto del dispositivo no debe estar en contacto con: elementos cortantes, aristas y estructuras de poco diámetro, aceites, productos químicos agresivos, llamas, metal caliente, cualquier tipo de conductores eléctricos, etc. Durante el uso, verificar regularmente los elementos de cierre y regulación y/o fijación. Por razones de seguridad, antes de cada uso, es necesario verificar: que los conectores (EN362) estén cerrados y asegurados / que las consignas de uso descritas para cada elemento del sistema sean respetadas / que la disposición general de la situación de trabajo limite el riesgo de caída, la altura de la caída y el movimiento pendular en caso de caída. / que la altura libre sea suficiente (espacio libre bajo los pies del usuario) y que ningún obstáculo perturbe el normal funcionamiento del sistema de detención de caída. La altura libre es la distancia de detención H + una distancia suplementaria de seguridad de 1 m. La distancia H se mide desde la posición inicial bajo los pies hasta la posición final (equilibrio del usuario después de la caída). El tiro de aire depende de varios factores, incluyendo sin limitación: - La deflexión máxima del dispositivo de anclaje. - La deflexión máxima de los conectores. - La elongación del sistema de enlace. - El estiramiento máximo del dispositivo de sujeción del cuerpo. - La ubicación del punto de anclaje con respecto al lugar donde el usuario está ubicado si ocurre una caída. - La altura del usuario. Además, se agrega una distancia de seguridad de 1 m para obtener el valor del tiro de aire. Para los distintos factores, consultar las recomendaciones de uso de cada uno de los componentes del sistema. Asegúrese de que existe una distancia de caída libre apropiada para prevenir golpear el suelo u otros objetos en caso de caída. Se debe prever una distancia de seguridad con respecto al suelo y a las líneas eléctricas o zonas que presentan un riesgo eléctrico ¡ATENCIÓN! RAH33 (EN1498) (ver los esquemas). (PART 1) ADVERTENCIAS: El arnés puede estar equipado con cinchas de salvataje. Estas cinchas de salvataje están únicamente destinadas al salvataje (EN1498) El rescatador debe asegurarse de que la persona rescatada no corre peligro por el movimiento de las cinchas, la cincha de rescate o por el contacto con los elementos de sujeción (por ejemplo, un conector que golpee la cabeza de la persona rescatada en un incidente inesperado, como una parada corta). En caso de suspensión prolongada, existe riesgo de traumatismo debido a que se detiene la circulación sanguínea en las piernas, lo que puede derivar en pérdida de conocimiento; si esta condición no se soluciona rápidamente, puede traducirse en una situación dramática. Para las cinchas clase A y C (EN1498) se recomienda que el rescatista se asegure de que la duración de la intervención sea lo más corta posible, mientras la persona socorrida se encuentra en la cincha de salvataje. El propósito es reducir al máximo los riesgos para la respiración y la circulación de la persona socorrida. ■ CARACTERÍSTICAS TÉCNICAS (ver cuadro de referencias) : - Materias primas : (PART 4).- **Límites de aplicación:** Antes de cualquier operación que implique un EPI, debe implementarse un plan de salvataje para enfrentar cualquier urgencia que pudiera acaecer durante la operación. Vida útil: Productos textiles o con elementos textiles (arnés, cinturones, absorbedores de energía, etc.): vida útil máxima de 10 años a partir de la fecha de fabricación. La vida útil se da a título informativo. Los siguientes factores pueden hacerla variar mucho: No respetar las instrucciones del fabricante en cuanto al transporte, almacenamiento y uso / Entorno de trabajo « agresivo »: atmósfera marina, química, temperaturas extremas, aristas filosas, etc. / uso demasiado intensivo / Golpes o exigencias extremas / Desconocimiento del pasado del producto.. Atención : estos factores pueden provocar degradaciones invisibles a simple vista. Atención: algunas condiciones extremas pueden reducir la duración a pocos días. En caso de duda, descartar el producto para someterlo a: revisión / destrucción. En caso de duda o si el dispositivo ha servido para detener una caída, se lo debe retirar inmediatamente de circulación y se debe devolver al fabricante o a la persona idónea designada por el fabricante. La vida útil no invalida la verificación periódica (por lo menos anual) que permitirá juzgar el estado del producto. PARA SABER CUAL ES SU CENTRO DE REVISIÓN ANUAL, CONSULTAR WWW.DELTAPLUS.EU. Cualquier modificación, agregado, reparación o acoplamiento del EPI deberá realizarse con previo acuerdo del fabricante y sin utilizar sus métodos. No utilizar fuera del ámbito de uso definido en las instrucciones. El fabricante no se responsabiliza de los accidentes directos o indirectos que puedan ocurrir luego de una modificación o del uso indebido del producto, ya que los usos correctos se encuentran especificados en este manual. No utilizar este equipo fuera de la utilidad aquí especificada. Para asegurar su correcto funcionamiento y la seguridad del usuario, el producto debe ser verificado sistemáticamente: •1/ realizando las siguientes inspecciones visuales: Estado de la cincha o de la cuerda: controlar si está deshilachada, indicios de cortes, daño visible en las costuras, quemaduras o encogimiento inhabitual. / Estado de las costuras y de las fijaciones: controlar daños visibles. / Estado de las partes metálicas: no deben evidenciar desgaste, deformación, corrosión ni oxidación. / Estado general: verificar cualquier degradación debida a rayos ultravioleta u otras condiciones climáticas / Funcionamiento y bloqueo correcto de los conectores.. / Las condiciones especiales, tales como humedad, nieve, hielo, barro, suciedad, pintura, aceites, pegamento, corrosión, desgaste de la cincha o de la cuerda, etc., pueden reducir considerablemente el funcionamiento del dispositivo de detención de caídas. •2/ en los siguientes casos : antes y durante el uso / en caso de duda / en caso de contacto con productos químicos, solventes o combustibles que podrían afectar su funcionamiento. / si ha sido sometido a exigencias en ocasión de una caída anterior. / como mínimo, cada doce meses por el fabricante o una organización competente, designada por éste. •EXAMEN PERIÓDICO del EPI: El fabricante o una organización competente designada por éste, debe realizar un examen como mínimo cada doce meses. Esta importante verificación es indispensable para el mantenimiento y la eficacia del EPI y, por ende, para la seguridad del usuario. Esta comprobación debe realizarse respetando estrictamente los procedimientos operativos de examen periódico del fabricante. Luego de la verificación debe expedirse un documento escrito que autorice la reutilización para volver a utilizar el EPI. Este documento deberá detallar que la seguridad del usuario depende del mantenimiento de la eficacia y de la resistencia del equipamiento. Reemplazar el EPI si es necesario. Conforme a la reglamentación europea, la ficha de identificación debe completarse antes de la primera vez que se use el producto, luego debe ser actualizada y conservada por el usuario, con el producto y el manual. Debe verificarse periódicamente la legibilidad de la marcación del producto. •ADVERTENCIAS: La seguridad del usuario depende de la eficacia constante del EPI, de su resistencia y de la correcta comprensión de las consignas del manual del usuario. Cualquier sobrecarga estática o dinámica puede dañar el EPI. El peso del usuario, incluyendo su ropa y su equipo, no debe superar el peso máximo indicado en el anticaídas. Es peligroso crear su propio sistema anticaídas porque una función de seguridad puede interferir con otra función de seguridad. Cualquier modificación, acoplamiento o reparación del EPI sólo debe realizarse con previo acuerdo escrito del fabricante y sin utilizar sus métodos. No utilizar fuera del ámbito de uso definido en las instrucciones, ni más allá de sus límites. El fabricante no se responsabiliza de los accidentes directos o indirectos que puedan ocurrir luego de una modificación o del uso indebido del producto, ya que los usos correctos se encuentran especificados en este manual. •Temperatura del entorno de trabajo: >-20°C / <+50°C. Este EPI ha sido testeado con una carga de masa superior a 50 % con respecto a las exigencias normativas (à 150 kg) • PART 2: RECORD CARD : EXAMEN PERIÓDICO del EPI: 1) Referencia del producto 2) Compañía 3) Nombre del usuario 4) Nº de Lote / Serie 5) Fecha de fabricación 6) Fecha de la 1ª puesta en servicio 7) Fecha de compra 8) Fecha de inspección 9) Comentario 10) Próxima fecha de inspección 11) Nombre, sello y firma 12) Tipo Equipos de protección individual 13) ARNÉS ANTICAÍDAS 14) Antes de usar por primera vez el producto debe rellenarse la ficha de identificación, después el usuario la actualizará y conservará.No dar otros usos distintos a los descritos en las instrucciones. 15) La periodicidad de los controles debe respetar las reglamentaciones nacionales y como mínimo se debe realizar un control una vez por año. **Instrucciones de almacenamiento/limpieza:** Durante el transporte y el almacenamiento: conservar el producto en su embalaje / alejar el producto de cualquier objeto cortante, abrasivo, etc. / mantener el producto alejado del sol, calor, llamas, metal caliente, aceites, productos derivados del petróleo, productos químicos agresivos, ácidos, colorantes, solventes aristas filosas y estructuras de escaso diámetro. Almacenar el producto seco y limpio, en su envase de origen, al resguardo de la luz, del frío, del calor y de la humedad y a temperatura ambiente. SERVICIO Y ALMACENAMIENTO : Limpiar con agua y jabón, secar con un paño y suspender en un lugar aireado para

que seque de manera natural y a distancia del fuego, directo o fuente de calor, igualmente para los elementos que se humedecen durante el uso. No utilizar lavandina, detergentes agresivos, solventes, gasolina o colorantes, ya que estas sustancias pueden afectar la eficacia del producto. •Las partes metálicas se secan con un paño embebido en aceite de vaselina. La lavandina y el detergente están rigurosamente prohibidos. •Limpiar la cincha únicamente con detergente suave. •Guardar después de la limpieza protegido de la luz y en un lugar seco y aireado. Estas instrucciones deben guardarse durante toda la vida útil del producto. ANÁLISIS DE RIESGOS: EN361 : Estos productos han sido diseñados para la protección personal en caídas de altura. El uso de estos EPI está reservado a personas competentes que hayan tenido una capacitación apropiada o que operen bajo la responsabilidad inmediata de un supervisor competente, de modo que el uso incorrecto de los mismos se reduzca al mínimo. No existe el riesgo del montaje al revés dado que: 1) sobre el arnés hay una etiqueta que explica cómo usarlo. - **PT ARNES DO DISPOSITIVO ANTI-QUEDA (em conformidade com a norma EN361).**- **RAH33: ARNÊS CABEÇA EM BAIXO COM CORREIA DE SALVAMENTO 3 PONTOS DE ANCORAGEM** **Instruções de uso:** As presentes instruções devem ser traduzidas (em conformidade com a regulamentação em vigor) pelo revendedor, no idioma do país onde o equipamento for utilizado. Antes de utilizar o EPI, o utilizador deverá ler e compreender o presente manual. Os métodos de ensaio descritos nas normas não representam as condições reais de utilização. Torna-se então necessário analisar cada situação de trabalho, sendo ainda importante que cada utilizador seja devidamente formado para as diversas técnicas com vista a conhecer os limites dos diversos dispositivos. A utilização deste EPI é reservada a pessoas competentes que seguirem uma formação adequada ou que trabalhem sob a responsabilidade imediata de um superior competente. A segurança do utilizador depende da eficácia constante do EPI, da sua resistência e da correcta compreensão das instruções do presente manual de instruções. O utilizador fica pessoalmente responsável de qualquer utilização deste EPI que não estaria em conformidade com as prescrições deste manual e em caso de incumprimento das medidas de segurança aplicáveis ao EPI anunciadas no presente manual. A utilização deste EPI é reservada para pessoas saudáveis, uma vez que certas condições médicas podem afectar a segurança do utilizador. Em caso de dúvida, consulte um médico. Para sua própria segurança, cumpra estritamente as instruções de utilização, de verificação, de manutenção e de armazenagem descritas no presente folheto. Se o utilizador se encontrar na zona de risco de queda, este produto não pode ser utilizado sozinho. É então indissociável de um sistema anti-queda global (EN363), cuja função seja a redução do risco de lesão corporal aquando das quedas. Antes de qualquer utilização, consultar as recomendações de utilização de cada componente do sistema. Nestes casos, cumprir as instruções descritas nas instruções de utilização próprias. O utilizador deve conservar indefinidamente a documentação entregue com cada produto. O arnés de anti-queda (EN361) é o único dispositivo de prensão do corpo cuja utilização seja permitida num sistema de paragem de queda. Deve ser ligado ao sistema anti-queda através de conectores (EN362). O arnés pode ser equipado com: 1 ponto de ancoragem do dispositivo anti-queda: dorsal / 2 pontos de ancoragem do dispositivo anti-queda: dorsal + esternal / Estes pontos de fixação são os únicos a poderem receber um dispositivo anti-queda (absorvedor de energia (EN355), anti-queda com retorno automático (EN360), sistema anti-queda móvel (EN353-1 / EN353-2)) de acordo com a norma EN363. O arnés pode ser equipado com conectores (EN362), uma cinta de manutenção no posto de trabalho (EN358), um cabo de segurança (EN354), de um sistema anti-queda absorvedor de energia (EN355). Nestes casos, cumprir as instruções descritas nas instruções de utilização próprias. O arnés pode ser equipado com correias de salvamento. Essas correias de salvamento podem ser um equipamento de protecção destinado ao salvamento (EN1498). O salvador ou a pessoa socorrida, segundo o caso (EN1498), devem cumprir as instruções descritas nas respectivas instruções de utilização. Em caso de risco de queda, é necessário completar este sistema com um dispositivo de retenção ou de protecção contra as quedas de altura de tipo colectivo ou individual (EN363). **INSTALAÇÃO E/OU REGULACÕES:** **1 2 3 4 5 6 7** É recomendada a atribuição de um arnés a cada utilizador. Este EPI apenas pode ser utilizado por uma pessoa de cada vez. Durante todas as operações, tenha o cuidado de não torcer as correias. Desdobrar o arnés para o colocar no sentido correcto (1). Arnês: Durar passar o arnés nas costas, passar a cabeça na parte superior (2). Arnês equipados com um colete: Colocar o arnés-colete (2). Fechar a correia do cinto de manutenção esternal (3). Subir entra as pernas a parte inferior. Juntar a parte inferior e superior através dos anéis (4). Fecho e abertura dos diversos tipos de anéis: **5 6 7 8**. Um arnés deve ser ajustado à altura do utilizador: ajustar as correias fazendo-as deslizar nos anéis e passagens previstas para esse efeito, de modo a que a correia sub-nadegueira esteja no local e que a placa dorsal se encontre entre as omoplatas; ajustar os anéis de regulação. O arnés (e / ou o cinto alto ) deve ser colocado o mais perto do corpo, sem excesso, com vista a deixar os movimentos livres do utilizador. Essas regulações devem ser feitas de uma só vez e antes que o utilizador se encontre numa zona de risco de queda. O ponto de ancoragem do arnés deve encontrar-se por cima do utilizador (resistência mínima: 12 kN (EN795)). O arnés deve ser ligado ao sistema anti-queda através do ponto de ancoragem dorsal ou esternal assinalado pela letra A. O ponto de ancoragem esternal pode ser de 2 tipos: tipo A/2 (2 anéis a ligar através de um conector) OU tipo A (2 pontos de ancoragem independentes). **PONTOS DE APERTO:** (Ver etiqueta de marcação no produto) O arnés pode ser equipado com: A-EN361 : ■ 1 ponto de fixação dorsal que pode ser conetado a um sistema anti-queda. O aperto dorsal é feito através dum cubo de aço. ■ 1 ponto de fixação esternal que pode ser conetado a um sistema anti-queda. O aperto abdominal é feito através duma passagem de dois fechos que devem ser ligados juntos através dum conector. Estes pontos de fixação são os únicos a poderem receber um dispositivo anti-queda (absorvedor de energia (EN355), anti-queda com retorno automático (EN360), sistema anti-queda móvel (EN353-1 / EN353-2)) de acordo com a norma EN363. Durante a utilização, o conjunto do dispositivo não deve entrar em contacto com: elementos de corte, arestas vivas e estruturas de fraco diâmetro, óleos, produtos químicos agressivos, chamas, metal quente, todos os tipos de condutores eléctricos... Durante a utilização, verificar frequentemente os elementos de ligação em anel e regulação e/ou fixação. Por motivos de segurança e antes de cada utilização, verificar: que os conectores (EN362) estão fechados e bloqueados / que as instruções de utilização descritas para cada um dos elementos do sistema são cumpridas / que a disposição geral da situação de trabalho limita o risco de queda, a altura de queda e o movimento pendular em caso de queda. / que o tirante de ar seja suficiente (espaço livre sob os pés do utilizador) e que nenhum obstáculo perturba o funcionamento normal do sistema de paragem de queda. O tirante de ar é a distância de paragem H + uma distância suplementar de segurança de 1 m. A distância H é medida a partir da posição inicial sob pés, até à posição final (equilíbrio do utilizador após a paragem da sua queda). O tirante de ar depende de vários factores, incluindo, sem estar limitado: - a deflexão máxima do dispositivo de ancoragem, - a deflexão máxima dos conectores, - a alongação do sistema de ligação, - o estiramento máximo do dispositivo de prensão do corpo, - a localização do ponto de ancoragem relativamente a localização em que se encontra o utilizador aquando da queda, - a altura do utilizador. Além disso, é adicionada uma distância de segurança de 1 m para obter o valor do tirante de ar. Para os diversos factores, consultar as recomendações de utilização de cada componente do sistema. Certifique-se de que existe uma margem de queda livre com vista a evitar bater no solo ou outros objectos, em caso de queda. Prever uma distância de segurança relativamente ao solo e às linhas ou áreas que apresentam um risco elétrico. **CUIDADO ! RAH33 (EN1498) (ver esquemas). (PART 1) RECOMENDAÇÕES:** O arnés pode ser equipado com correias de salvamento. Essas correias de salvamento destinam-se apenas ao salvamento (EN1498). O socorrista deve garantir que a pessoa resgatada não é colocada em perigo pelo movimento das correias, da correia de resgate ou pelo contacto com os elementos de fixação (por exemplo, um conector que bate na cabeça da pessoa resgatada num incidente inesperado, como um desengate de curta distância). Em caso de suspensão prolongada, existe o risco de traumatismo devido à paragem da circulação sanguínea nas pernas, podendo levar à perda de consciência, a qual pode ter um desfecho dramático caso não seja tida em conta rapidamente. Para as correias de classe A e C (EN1498), recomendamos ao salvador certificar-se de que a duração de intervenção seja a mais breve possível, durante a qual a pessoa socorrida será mantida pela correia de salvamento. Isto para reduzir ao máximo os riscos para a respiração e circulação da pessoa socorrida. ■ **CARACTERÍSTICAS TÉCNICAS** (ver tabela das referências) : - Materiais : (PART 4).- **Limitação de uso:** Antes de qualquer operação com utilização de um EPI, implementar um plano de salvamento com vista a enfrentar qualquer urgência passível de ocorrer durante a operação. **VIDA ÚTIL:** Produtos têxteis ou que contenham elementos têxteis (arnês, cintos, amortecedores, etc.): vida útil máxima de 10 anos a partir da data de fabrico. A vida útil é mencionada a título indicativo. Os seguintes factores podem fortemente interferir na vida útil: Incumprimento das instruções do fabricante relativas ao transporte, armazenamento e utilização / Ambiente de trabalho "agressivo": atmosfera marina, química, temperaturas extremas, arestas de corte... / utilização particularmente intensiva / Choque ou constrangimento importantes / Desconhecimento do passado do produto.. Cuidado: estes

factores podem provocar degradações invisíveis a olho nu. Cuidado: certas condições extremas podem reduzir a vida útil a alguns dias. Em caso de dúvida, elimine o produto para o submeter: a uma revisão / a uma destruição. Em caso de dúvida ou se o dispositivo tiver servido para interromper uma queda, você deve retirá-lo imediatamente do uso e devolvê-lo ao fabricante ou a uma pessoa competente indicada pelo fabricante. A vida útil não substitui a verificação periódica (no mínimo anual) que permitirá avaliar o estado do produto. PARA SABER ONDE SE ENCONTRA O SEU CENTRO DE REVISÃO ANUAL, CONSULTE WWW.DELTAPLUS.EU. Qualquer alteração ou adjunção ou reparação do EPI não poderá ser feita sem o acordo prévio do fabricante e sem recorrer aos seus modos operatórios. Não utilizar para além do âmbito de utilização definido nas instruções de utilização. O fabricante não poderá ser responsabilizado por qualquer acidente, directo ou indirecto, que decorrer no seguimento de uma alteração ou utilização diferente daquela prevista nas presentes instruções. Não utilizar este equipamento para além dos seus limites. Com vista a certificar-se do seu estado de funcionamento, e por conseguinte da segurança do utilizador, o produto deverá sistematicamente ser verificado: •1/ cumprindo visualmente os seguintes pontos: Estado da correia ou da corda: nenhum desfibramento, nenhum início de corte, nenhum dano visível nas costuras, nenhuma queimadura e nenhum encolhimento inabitual. / Estado das costuras e das fixações: nenhum dano visível. / Estado das partes metálicas: nenhum desgaste, nenhuma deformação, nenhuma corrosão ou oxidação. / Estado geral: procurar qualquer degradação eventual devida aos raios ultravioletas e outras condições climáticas / Funcionamento e bloqueio correctos dos conectores.. / As condições particulares, como a humidade, neve, gelo, lama, sujidade, pintura, óleos, cola, corrosão, desgaste da correia ou da corda etc. podem significativamente reduzir o funcionamento do dispositivo de paragem de queda. •2/ nos seguintes casos: antes e durante a utilização / em caso de dúvida / em caso de contacto com produtos químicos, solventes ou combustíveis que poderiam afectar o funcionamento. / se tiver sido submetido a constrangimentos aquando de uma queda anterior. / no mínimo, a cada doze meses pelo fabricante ou uma organização competente, mandatada por este. •EXAME PERIÓDICO DO EPI: Deve ser realizado um exame, no mínimo, a cada doze meses, pelo fabricante ou uma organização competente, mandatada por este. Esta verificação muito importante refere-se à manutenção e eficiência do EPI e, por conseguinte, à segurança do utilizador. Esta verificação deve ser executada cumprindo rigorosamente com os procedimentos de exame periódico do fabricante. Deve ser obtido um documento escrito que autorize a reutilização aquando da verificação para poder reutilizar o EPI. O documento irá especificar que a segurança do utilizador está relacionada com a preservação da eficiência e a resistência do equipamento. Substituir o EPI se necessário. De acordo com a regulamentação europeia, a ficha de identificação deve ser preenchida antes da primeira utilização do produto, devendo posteriormente ser actualizada e conservada com o produto e manual de instruções. A legibilidade da marcação do produto deverá ser verificada periodicamente. •RECOMENDAÇÕES: A segurança do utilizador depende da eficácia constante do EPI, da sua resistência e da correcta compreensão das instruções do presente manual de instruções. Qualquer sobrecarga estática ou dinâmica pode danificar o EPI. O peso do utilizador, incluindo as suas roupas e o seu equipamento, não deve ser superior ao peso máximo indicado no dispositivo anti-queda. É perigoso criar o seu próprio sistema anti-queda uma vez que cada função de segurança pode afetar outra função de segurança. Qualquer alteração ou adjunção ou reparação do EPI não poderá ser feita sem o acordo prévio do fabricante e sem recorrer aos seus modos operatórios. Não utilizar para além do âmbito de utilização definido nas instruções de utilização, nem para além dos seus limites. O fabricante não poderá ser responsabilizado por qualquer acidente, directo ou indirecto, que decorrer no seguimento de uma alteração ou utilização diferente daquela prevista nas presentes instruções. •Temperatura no ambiente de trabalho: >-20°C / <+50°C. O presente EPI foi testado com um constrangimento de massa superior a 50% relativamente aos requisitos normativos (150 kg) • PART 2: RECORD CARD : EXAME PERIÓDICO DO EPI: 1) Referência do produto 2) Empresa 3) Nome do utilizador 4) N° de Lote / Série n° 5) Data de fabrico 6) Data da 1ª utilização 7) Data de compra 8) Data de inspecção 9) Comentários 10) Próxima data de inspecção 11) Nome & Carimbo & Assinatura 12) Tipo Equipamento de protecção individual 13) ARNÊS DE SEGURANÇA ANTIQUEDA 14) A ficha de identificação deve ser preenchida antes da primeira utilização do produto, sendo posteriormente actualizada e conservado pelo utilizador. Qualquer outro tipo de utilização diferente do descrito na ficha informativa está interdito. 15) A periodicidade dos controlos deve cumprir as regulamentações nacionais e, em qualquer caso, deverá ser feito um controlo pelo menos uma vez por ano. **Armazenamento/manutenção e limpeza:** Durante o transporte e o armazenamento: conservar o produto na sua embalagem / afastar o produto de qualquer objecto de corte, abrasivo, etc... / manter o produto afastado de: raios solares, calor, chamas, metal quente, óleos, produtos petrolíferos, produtos químicos agressivos, ácidos, colorantes, solventes, arestas vivas e estruturas de baixo diâmetro. Armazenar os protectores de mangas quando secos e limpos dentro da embalagem inicial num lugar ao abrigo da luz, do frio, do calor e da humidade e à temperatura ambiente. SERVIÇO E ARMAZENAGEM : Limpar com água e sabão, enxaguar com um pano e colocar num local ventilado para que seque ao ar livre e afastado de qualquer fogo directo ou fonte de calor, bem como para os elementos que tomaram a humidade durante a sua utilização. Não utilizar lixívia, detergentes agressivos, solventes, essência ou colorantes uma vez que essas substâncias poderão afectar os desempenhos do produto. •As partes metálicas serão enxaguadas com um pano embebido em óleo de vaselina. A lixívia e os detergentes são estritamente proibidos. •Limpar a correia apenas com um detergente suave. •Armazenar em local seco, ventilado e ao abrigo de luz em suas embalagens de origem. Este manual deve ser conservado ao longo da vida do produto ANÁLISE DE RISCOS: EN361 : Estes produtos foram concebidos para a protecção individual contra as quedas de altura. A utilização destes EPIs está restrita a pessoas competentes devidamente treinadas ou que operam sob a responsabilidade imediata de um superior competente. Por conseguinte, as utilizações incorretas são reduzidas ao mínimo. Nenhum risco de montagem ao contrário porque: 1) no arnês, encontrará uma etiqueta que explica como o utilizar.- **NL VALBESCHERMINGSHARNAS (conform EN361).- RAH33: HARNAS MET VEILIGHEIDSRIEM 3 VERANKERINGSPUNTEN** **Gebruiksaanwijzing:** Deze gebruiksaanwijzing moet door de handelaar worden vertaald (volgens de van kracht zijnde wetgeving) in de taal van het land waar de uitrusting wordt gebruikt. Deze gebruiksaanwijzing dient door de gebruiker te worden gelezen en begrepen alvorens het PBM te gebruiken. De testmethoden die worden beschreven in de normen vertegenwoordigen niet de werkelijke gebruiksvoorwaarden. Daarom is het belangrijk om iedere werksituatie te bestuderen en dat iedere gebruiker perfect is opgeleid in de verschillende technieken om de grenzen van de verschillende apparaten te kennen. Dit PBM mag uitsluitend worden gebruikt door bekwaame personen die een geschikte opleiding hebben gevolgd of door personen die onder de directe verantwoordelijkheid van een bekwaam leidinggevende handelen. De veiligheid van de gebruiker hangt af van de constante efficiëntie van het PBM, van de weerstand ervan en van een goed begrip van de instructies van deze gebruiksaanwijzing. De gebruiker is persoonlijk verantwoordelijk voor ieder gebruik van dit PBM dat niet in overeenstemming is met de voorschriften van deze gebruiksaanwijzing en in het geval van het niet respecteren van de veiligheidsmaatregelen die van toepassing zijn op de PBM die in deze gebruiksaanwijzing worden genoemd. Dit PBM mag uitsluitend worden gebruikt door mensen die in goede gezondheid verkeren. Bepaalde medische omstandigheden kunnen de veiligheid van de gebruiker beïnvloeden. Neem bij twijfel contact op met een arts. Voor uw veiligheid dient u de gebruiksinstructies, controle-instructies voor onderhoud en opslag die beschreven staan in deze handleiding, strikt in acht te nemen. Als de gebruiker zich in een gebied bevindt waar een risico bestaat te vallen, mag dit product niet alleen worden gebruikt, maar uitsluitend als onderdeel van een globaal valbeschermingssysteem (EN363) dat als doel heeft het risico op lichamelijke verwondingen tijdens een val te minimaliseren. Raadpleeg voor elk gebruik de gebruiksaanwijzingen van elk component van het systeem. Respecteer in deze gevallen de instructies die beschreven staan in de betreffende gebruiksaanwijzingen. De documentatie die bij ieder product zit, moet voor onbepaalde tijd door de gebruiker worden bewaard. Het valbeschermingssysteem (EN361) is het enige systeem van grip op het lichaam waarvan het gebruik is toegestaan bij een valstopsysteem. Hij moet verbonden zijn met het valbeschermingssysteem via verbindingstukken (EN362). Het harnas kan uitgerust zijn met: 1 bevestigingspunt van het valbeschermingssysteem: op de rug, / 2 bevestigingspunten van het valbeschermingssysteem: op de rug + borst, / Deze bevestigingspunten zijn de enige punten die geschikt zijn voor een valbeschermingssysteem (energie-absorberende uitrusting EN355), automatisch oplopbare valbeveiliging (EN360), mobiel valbeschermingssysteem (EN353-1/EN353-2) overeenkomstig norm EN363. Het harnas kan uitgerust zijn met verbindingstukken (EN362), een werkpositioneringsriem (EN358), een vallijn (EN354), een valstopsysteem met energie-absorber (EN355). Respecteer in deze gevallen de instructies die beschreven staan in de betreffende gebruiksaanwijzing. Het harnas kan uitgerust zijn met reddingsriemen. Deze reddingsriemen kunnen een beschermingsmiddel zijn dat bedoeld is voor reddingsacties (EN1498). De redder



of geredde persoon naargelang het geval (EN1498) moeten de instructies respecteren die beschreven staan in de betreffende gebruiksaanwijzing. Als er een risico op vallen bestaat, is het nodig om dit systeem aan te vullen met een bevestigingssysteem of valbeveiligingssysteem van het collectieve of persoonlijke type (EN363). **PLAATSING EN/OF AFSTELLINGEN: ①②③④⑤⑥⑦** Het wordt aangeraden om een harnas aan iedere gebruiker toe te wijzen. Dit PBM kan maar door één persoon tegelijk worden gebruikt. Let er tijdens al deze handelingen op dat de banden niet in elkaar gedraaid raken. Het harnas uitvouwen om het in de correcte richting te leggen (1). Harnas: Het harnas op de rug plaatsen, het hoofd door het bovenste deel doen (2). Harnassen die uitgerust zijn met een gilet: Het harnas-gilet aantrekken (2). De borstriem sluiten (3). Het onderste deel tussen de benen omhoog trekken. Het onderste en bovenste deel d.m.v. gespen samenvoegen (4). Sluiten en openen van de verschillende soorten gespen: ⑤⑥⑦⑧. Een harnas moet worden afgesteld volgens de lengte van de gebruiker: stel de banden af door ze in de hiervoor bedoelde gespen en lussen te schuiven, op zo'n manier dat de riem onder de billen op zijn plek zit en de rugplaat zich goed tussen de schouderbladen bevindt; stel de gespen af. Het harnas (en / of de zitgordel) moet zo dicht mogelijk op het lichaam worden vastgesnoerd, maar zonder te overdrijven zodat de gebruiker bewegingsvrijheid heeft. Deze afstellingen moeten in één keer worden gedaan en voordat de gebruiker zich in een gebied begeeft waar een risico bestaat om te vallen. Het bevestigingspunt van het harnas moet zich boven de gebruiker bevinden (minimale weerstand: 12 kN (EN795). Het harnas moet worden vastgemaakt aan het valbeschermingssysteem via het rug- of borstbevestigingspunt dat met de letter A is aangegeven. Het borstbevestigingspunt kan van 2 types zijn: type A/2 (2 gespen die verbonden moeten worden door een verbindingstuk) OF type A (2 onafhankelijke bevestigingspunten). **BEVESTIGINGSPUNTEN** (zie etiket op het harnas). Het harnas kan uitgerust zijn met: A-EN361 : ■ 1 bevestigingspunt op de rug dat bevestigd kan worden aan een valbeschermingssysteem. Het bevestigingspunt op de rug bestaat uit een stalen blokje. ■ 1 bevestigingspunt ter hoogte van het borstbeen dat bevestigd kan worden aan een valbeschermingssysteem. Het bevestigingspunt op de borst bestaat uit twee sluitingen aan een band die met een koppeling aan elkaar moeten worden verbonden. Deze bevestigingspunten zijn de enige punten die geschikt zijn voor een valbeschermingssysteem (energie-absorberende uitrusting EN355), automatisch oprolbare valbeveiliging (EN360), mobiel valbeschermingssysteem (EN353-1/EN353-2) overeenkomstig norm EN363. Tijdens het gebruik mag het hele apparaat niet in contact komen met: snijdende elementen, scherpe randen en structuren met kleine diameter, oliën, agressieve chemicaliën, vuur, warm metaal, alle soorten elektrische geleiders ... Controleer tijdens het gebruik regelmatig de elementen voor het vastgespen en afstellen en/of bevestigen. Controleer om veiligheidsredenen en voor ieder gebruik: of de verbindingstukken (EN362) gesloten en vergrendeld zijn / of de gebruiksaanwijzingen voor alle elementen van het systeem zijn opgevolgd / of de algemene omstandigheden van de werksituatie ervoor zorgen dat het risico te vallen, de hoogte van de val en de slingerbeweging in het geval van een val worden beperkt. / of de hefhoogte voldoende is (vrije ruimte onder de voeten van de gebruiker) en of geen enkel obstakel de normale werking van het valstopsysteem verstoort. De hefhoogte is de remweg H + een extra veiligheidsafstand van 1 m. De afstand H wordt gemeten vanaf de beginpositie onder de voeten tot aan de eindpositie (evenwicht van de gebruiker na het stoppen van zijn val). De doorrijhoogte is van verschillende factoren afhankelijk maar omvat, zonder volledig te zijn: - De maximale deflectie van het verankeringsysteem. - De maximale deflectie van de connectors. - De verlenging van het verbindingssysteem. - De maximale rek van het grijpsysteem. - De positie van het verankeringspunt ten opzichte van de plek waar de gebruiker zich bevindt op het moment van de val. - De lengte van de gebruiker. Bovendien moet een veiligheidsafstand van 1 meter toegevoegd worden om de waarde van de doorrijhoogte te verkrijgen. Raadpleeg de gebruiksinstructies voor elk onderdeel van het systeem betreffende de verschillende factoren. Zorg ervoor dat er genoeg vrije ruimte bestaat om te voorkomen dat in het geval van een val de grond of andere voorwerpen worden geraakt. Voorzie een veiligheidsafstand ten opzichte van de grond en elektrische leidingen of gebieden met een elektrisch risico. **PAS OP! RAH33 (EN1498) (zie schema's). (PART 1) WAARSCHUWINGEN:** Het harnas kan uitgerust zijn met reddingsriemen. Deze reddingsriemen zijn uitsluitend bedoeld voor reddingsacties (EN1498). De redder moet verzekeren dat de te redden persoon niet in gevaar wordt gebracht door de riemen of de reddingsriem te verplaatsen, door contact met de bevestigingselementen (zoals een verbindingmiddel dat iemands hoofd raakt tijdens een onverwacht incident, zoals een ontkoppeling op korte afstand). Als een persoon zich lange tijd in hangende positie bevindt, bestaat er een risico op letsel doordat de bloedsomloop in de benen wordt belemmerd. Dit kan als gevolg hebben dat de persoon het bewustzijn verliest wat een fatale afloop kan hebben als er niet snel wordt gereageerd. Voor riemen van klasse A en C (EN1498) is het aan te raden dat de redder ervoor zorgt dat de duur van de interventie zo kort mogelijk is en dat de geredde persoon tijdens de interventie in de reddingsriem wordt gehouden. Dit om risico's voor de ademhaling en de doorbloeding van de geredde persoon zoveel mogelijk te beperken. ■ **TECHNISCHE EIGENSCHAPPEN** (zie tabel met referenties) : - Materialen : (PART 4). - **Gebruiksbeperkingen:** Stel vóór iedere handeling waarbij een PBM wordt gebruikt een reddingsplan op om te kunnen reageren op een noodgeval dat zich tijdens de handeling voor zou kunnen doen. **LEVENSDUUR:** Textielproducten of producten met onderdelen van textiel (harnassen, banden, schokdempers enz.): maximale levensduur van 10 jaar vanaf de fabricagedatum. De levensduur is slechts een indicatie. Door de volgende factoren kan de levensduur sterk schommelen: Het niet respecteren van de instructies van de fabrikant voor Het transport, de opslag en Het gebruik / Een 'agressieve' werkomgeving: mariene of chemische omgeving, extreme temperaturen, scherpe randen ... / Bijzonder intensief gebruik / Grote klap of belasting / Onbekend verleden van Het product.. Let op: deze factoren kunnen beschadigingen veroorzaken die met het blote oog niet zichtbaar zijn. Let op: bepaalde extreme omstandigheden kunnen de levensduur reduceren tot enkele dagen. In het geval van twijfel het product systematisch verwijderen voor: controle / vernietiging. In geval van twijfel of als de uitrusting gebruikt is voor het breken van een val, mag de uitrusting niet meer gebruikt worden en moet het teruggestuurd worden aan de fabrikant of aan de door de fabrikant bevoegde persoon. De levensduur verandert niets aan de periodieke controle (minimaal jaarlijks) die het mogelijk maakt om de staat van het product te beoordelen. **RAADPLEEG WWW.DELTAPLUS.EU OM NA TE GAAN WELK CENTRUM VOOR JAARLIJKSE CONTROLE U TOEBEHOORT.** Er kunnen geen aanpassingen, toevoegingen of reparaties aan het PBM worden uitgevoerd zonder voorafgaande toestemming van de fabrikant en zonder gebruik van zijn modi operandi. Niet gebruiken buiten het gebruiksdomein zoals in de gebruiksaanwijzingen staat vermeld. De fabrikant kan niet verantwoordelijk worden gesteld voor directe of indirecte ongevallen die het gevolg zijn van een aanpassing of gebruik anders dan zoals beschreven in deze gebruiksaanwijzing. Gebruik deze uitrusting niet buiten zijn grenzen. Om de goede staat en daarmee de veiligheid van de gebruiker te garanderen, dient het product systematisch te worden gecontroleerd: •1/ door de volgende punten visueel te controleren: Staat van de band of het touw: niet uitgerafeld, geen beginnende scheur, geen zichtbare schade bij de naden, geen verbranding en geen ongebruikelijke inkrimping. / Staat van de naden en bevestigingen: geen zichtbare schade. / Staat van de metalen delen: geen slijtage, geen vervorming, geen corrosie of roest. / Algemene staat: zoeken naar een eventuele aantasting door ultraviolette straling en andere klimaatomstandigheden / Correcte werking en vergrendeling van de verbindingstukken.. / Bijzondere omstandigheden zoals vochtigheid, sneeuw, ijs, modder, vuil, verf, oliën, lijm, corrosie, slijtage van de band of van het touw etc. kunnen de werking van het valstopapparaat aanzienlijk verminderen. •2/ in de volgende gevallen: vóór en tijdens gebruik / bij twijfel / in het geval van contact met chemische producten, oplosmiddelen of brandstoffen die de goede werking zouden kunnen aantasten. / als het product tijdens een vorige val is belast. / minimaal elke twaalf maanden door de fabrikant of een bekwaame door de fabrikant aangewezen organisatie. •**PERIODIEK ONDERZOEK** van het PBM: Er moet minimaal elke twaalf maanden een onderzoek worden uitgevoerd door de fabrikant of een bekwaame door de fabrikant aangewezen organisatie. Deze zeer belangrijke controle heeft betrekking op het onderhoud en de efficiëntie van het PBM en daarom met de veiligheid van de gebruiker. Dit nazicht dient strikt overeenkomstig met de procedures de fabrikant voor periodiek nazicht van de gebeuren. Een schriftelijk document waarin staat dat toestemming wordt gegeven voor het hergebruik moet tijdens deze controle worden verkregen om het PBM te kunnen hergebruiken. In dit document zal staan dat de veiligheid van de gebruiker afhangt van het behoud van de efficiëntie en van de weerstand van de uitrusting. Vervang het PBM indien nodig. In overeenstemming met de Europese regelgeving, moet het identificatiefiche vóór het eerste gebruik van het product worden ingevuld en daarna worden bijgewerkt en door de gebruiker bij het product worden bewaard evenals de gebruiksaanwijzing. De leesbaarheid van de markering van het product moet van tijd tot tijd worden nagekeken. •**WAARSCHUWINGEN:** De veiligheid van de gebruiker hangt af van de constante efficiëntie van het PBM, van de weerstand ervan en van een goed begrip van de instructies van deze gebruiksaanwijzing. Iedere statische of dynamische overbelasting kan het PBM beschadigen. Het gewicht van de gebruiker inclusief zijn

kleding en materiaal mag niet meer zijn dan het maximum gewicht dat is aangegeven op de lijnklem. Het is gevaarlijk uw eigen valbescherming te produceren aangezien elke veiligheidsfunctie een andere veiligheidsfunctie kan verhinderen. Er kunnen geen aanpassingen, toevoegingen of reparaties aan het PBM worden uitgevoerd zonder voorafgaande schriftelijke toestemming van de fabrikant en zonder gebruik van zijn modi operandi. Niet gebruiken buiten het gebruiksdomein zoals in de gebruiksaanwijzingen staat vermeld en ook niet buiten zijn grenzen. De fabrikant kan niet verantwoordelijk worden gesteld voor directe of indirecte ongevallen die het gevolg zijn van een aanpassing of gebruik anders dan zoals beschreven in deze gebruiksaanwijzing. •Temperatuur in de werkomgeving: >-20°C / <+50°C. Dit PBM is getest met een belasting die 50 % hoger ligt dan de eisen van de norm (bij 150 kg) • PART 2: RECORD CARD : PERIODIEK ONDERZOEK van het PBM: 1) Referentie van het product 2) Bedrijf 3) Naam van de gebruiker 4) Lot-nummer / Serienummer 5) Productiejaar 6) Datum eerste gebruik 7) Aankoopdatum 8) Datum van inspectie 9) Commentaren 10) Volgende datum van inspectie 11) Naam en stempel en handtekening 12) Type Beschermende kleding 13) ANTIVALHARNAS 14) Dit formulier moet worden ingevuld voordat het materiaal voor de eerste keer wordt gebruikt en daarna worden bijgehouden en bewaard door de gebruiker. Gebruik het materiaal uitsluitend voor de doeleinden die in de handleiding zijn beschreven. 15) Voor de frequentie van de controles dienen de nationale reglementeringen te worden gerespecteerd en er dient in ieder geval eenmaal per jaar een controle te worden uitgevoerd. **Instructies voor het opslaan/reinigen:** Tijdens het transport en de opslag: bewaar het product in zijn verpakking / houd het product verwijderd van producten die snijden, schuren etc. / houd het product verwijderd van: zonnestralen, warmte, vuur, warm metaal, oliën, aardolieproducten, agressieve chemicaliën, zuren, kleurstoffen, oplosmiddelen, scherpe randen en constructies met kleine diameter. Het artikel schoon en droog in de oorspronkelijke verpakking bewaren verwijderd van elke licht-, koude- of warmtebron bij kamertemperatuur bewaren. REPARATIES EN OPSLAG: Schoonmaken met water en zeep, afnemen met een doek en ophangen in een geventileerde ruimte zodat het op natuurlijke wijze kan drogen op afstand van open vuur of warmtebronnen. Ditzelfde geldt voor elementen die tijdens het gebruik vochtig zijn geworden. Gebruik geen bleekwater, agressieve schoonmaakmiddelen, oplosmiddelen, benzine of kleurstoffen, want deze substanties kunnen de prestaties van het product. •De metalen delen moeten met een doek worden afgedaan die doordrenkt is met vaseline-olie. Bleekwater en schoonmaakmiddelen zijn strikt verboden. •Maak de band uitsluitend schoon met een zacht schoonmaakmiddel. •Na het reinigen op een droge en geventileerde plek opslaan en tegen zonlicht beschermen. Deze gebruiksaanwijzing dient gedurende de hele levensduur van het product te worden bewaard. **RISICOANALYSE: EN361: Deze producten zijn ontworpen voor persoonlijke bescherming tegen vallen van hoogtes. Het gebruik van deze PBMs is alleen bestemd voor gekwalificeerde personen die een geschikte training hebben gehad of die onder directe verantwoordelijkheid van een gekwalificeerde manager werken zodat slecht gebruik tot een minimum beperkt blijft. Geen risico op omgekeerd aandoen want: 1) op het harnas zit een etiket waarop staat uitgelegd hoe dit aangedaan dient te worden.- **DE FALLSCHUTZGURT (konform gemäß EN361).- RAH33: ÜBERKOPFGURT MIT RETTUNGSSCHLAUFEN UND 3 ANSCHLAGPUNKTEN Einsatzbereich: Diese Anleitung muss (gemäß der geltenden Vorschriften) vom Händler in die Landessprache übersetzt werden, in der die Ausrüstung benutzt wird. Diese Anleitung muss vom Anwender gelesen und verstanden worden sein, bevor die PSA eingesetzt wird. Die in den Normen beschriebenen Testmethoden entsprechen nicht den tatsächlichen Einsatzbedingungen. Deshalb ist es von äußerster Wichtigkeit, dass alle Arbeitssituationen überprüft werden und, dass jeder Anwender hervorragend in Bezug auf die unterschiedlichen Techniken geschult wurde, um die Grenzen der verschiedenen Vorrichtungen genau zu kennen. Der Einsatz dieser PSA ist einzig fachkundigen Personen vorbehalten, die eine angemessene Schulung absolviert haben oder unter der unmittelbaren Verantwortlichkeit eines fachkundigen Vorgesetzten arbeiten. Die Sicherheit des Anwenders hängt von der gleichbleibenden Leistungsfähigkeit der PSA, ihrer Beständigkeit und vom richtigen Verständnis der Anweisungen ab, wie sie in dieser Gebrauchsanleitung beschrieben werden. Der Benutzer ist persönlich für den Gebrauch jeder Art dieser PSA verantwortlich, der nicht den Vorschriften dieser Anleitung entspricht sowie bei Nichteinhaltung der entsprechenden in der Anleitung aufgeführten Sicherheitsmaßnahmen dieser PSA. Die Verwendung dieser PSA ist gesunden Menschen vorbehalten, da bestimmte medizinische Umstände die Sicherheit des Nutzers beeinträchtigen können. Fragen Sie im Zweifel einen Arzt. Befolgen Sie zu Ihrer eigenen Sicherheit sehr genau die Anweisungen zur Handhabung, zur Prüfung, zur Wartung und zur Lagerung des vorliegenden Sicherheitssystems. Wenn sich der Benutzer in einem absturzgefährdeten Bereich befindet, darf dieses Produkt nicht alleinstehend eingesetzt werden. Es muss untrennbar mit einem allgemeinen Fallschutzsystem verbunden (EN363) werden, dessen Aufgabe darin besteht, die Verletzungsgefahr bei einem Absturz möglichst gering zu halten. Vor jedem Einsatz die Verwendungsempfehlungen für die einzelnen Systemkomponenten beachten. Befolgen Sie in diesen Fällen sehr genau die Anweisungen der jeweiligen Betriebsanleitung. Die dem Produkt beigefügte Dokumentation muss vom Benutzer auf unbegrenzte Zeit aufbewahrt werden. Der Auffanggurt (EN361) ist die einzige Haltevorrichtung am Körper, die in einer Absturzsicherung verwendet werden darf. Er muss mithilfe von Verbindungselementen (EN362) mit dem Fallschutzsystem verbunden werden. Der Gurt kann wie folgt ausgestattet sein: 1 Verankerungspunkt für den Fallschutz: Rückenfangöse, / 2 Verankerungspunkte für den Fallschutz: Rücken- und Brustfangöse, / Nur seine Auffangösen sind gemäß der Norm EN363 zur Installation eines Fallschutzsystems ausgelegt (Falldämpfer (EN355), Absturzsicherung mit automatischer Rückholvorrichtung (EN360), mobile Absturzsicherung (EN353-1 / EN353-2)). Der Gurt kann mit Verbindungselementen (EN362), einem Haltegurt (EN358), einem Seil (EN354) bzw. einem Auffanggurt mit Falldämpfer (EN355) ausgestattet sein. Befolgen Sie in diesen Fällen sehr genau die Anweisungen der jeweiligen Betriebsanleitung. Der Gurt kann mit Rettungsschlaufen ausgestattet werden. Bei diesen Rettungsschlaufen kann es sich um eine persönliche Schutzausrüstung zur Rettung handeln (EN1498). Der Retter oder gegebenenfalls die zu bergende Person (EN1498) müssen sehr genau die Anweisungen der jeweiligen Betriebsanleitung befolgen. Bei bestehendem Absturzrisiko ist die Ergänzung dieses Systems durch eine kollektive oder persönliche Auffangvorrichtung oder eine Absturzsicherung (EN363) notwendig. **INSTALLATION UND/ODER EINSTELLUNG: ①②③④⑤⑥⑦** Wir empfehlen Ihnen, jeden Mitarbeiter mit einem Arbeitsgurt auszurüsten. Diese PSA darf nur von einer Person gleichzeitig benutzt werden. Stellen Sie bei diesen Arbeiten sicher, dass sich die Gurte nicht verwickeln können. Arbeitsgurt auseinanderfalten, um ihn korrekt auszurichten (1). Gurt: Den Gurt am Rücken anpassen, den oberen Bereich über den Kopf ziehen (2). Gurt mit Weste: Den Gurt mit Weste überziehen (2). Den Sicherheitsverschluss im Brustbereich schließen (3). Das Unterteil zwischen den Beinen nach oben ziehen. Das Unter- und Oberteil mit den Schnallen verbinden (4). Verschluss und Öffnung der verschiedenen Schnallentypen: ⑤⑥⑦⑧. Ein Gurt muss an die Größe des Benutzers angepasst werden: lassen Sie die Gurtbänder zum Anpassen durch die Schnallen und dafür vorgesehenen Ösen gleiten. Der Gesäßgurt muss korrekt positioniert sein und die Rückenplatte muss sich zwischen den Schulterblättern befinden. Stellen Sie die Schnallen ein. Der Gurt (und / oder den Sitzgurt) muss möglichst dicht an den Körper angelegt werden, ohne dabei jedoch die Bewegungsfreiheit des Benutzers einzuschränken. Diese Einstellungen müssen auf einmal ausgeführt werden und bevor sich der Benutzer im absturzgefährdeten Bereich befindet. Der Anschlagpunkt des Haltegurtes muss sich oberhalb des Benutzers befinden (Mindestbruchlast: 12 kN (EN795). Der Haltegurt muss mit der mit dem Buchstaben A gekennzeichneten Brust- oder Rückenfangöse mit der Absturzsicherung verbunden werden. Es existieren 2 Arten von Brustfangösen: Typ A/2 (2 Schlaufen, die durch ein Verbindungsmittel verbunden werden) ODER Typ A (2 unabhängige Fangösen). **AUFHÄNGEPUNKTE:** (siehe Etikett am Produkt) Der Gurt kann wie folgt ausgestattet sein: A-EN361: ■ 1 Rückenauffangöse zur Verbindung mit einer Absturzsicherung. Die Rückenauffhängung besteht aus einem Stahlwürfel. ■ 1 Brustauffangöse zur Verbindung mit einer Absturzsicherung. Die Brustbeinauffhängung besteht aus zwei Gurtschnallen, die mit einem Verbindungsstück miteinander verbunden werden müssen. Nur seine Auffangösen sind gemäß der Norm EN363 zur Installation eines Fallschutzsystems ausgelegt (Falldämpfer (EN355), Absturzsicherung mit automatischer Rückholvorrichtung (EN360), mobile Absturzsicherung (EN353-1 / EN353-2)). Während der Verwendung muss ein Kontakt der gesamten Vorrichtung mit folgenden Faktoren ausgeschlossen werden: scharfen Gegenständen, scharfen Kanten, Strukturen mit geringem Durchmesser, Schmierstoffen, aggressiven Chemikalien, Flammen, heißen Metallen, Stromleitern aller Art... Während der Benutzung regelmäßig die Schnallen- und Einstell- sowie Befestigungselemente überprüfen. Bitte prüfen Sie aus Sicherheitsgründen vor jedem Einsatz: dass die Verbindungsmittel (EN362) geschlossen und arretiert sind / dass die Anweisungen der jeweiligen Betriebsanleitung aller Systemelemente befolgt werden / dass das Absturzrisiko, die Absturzhöhe und die Pendelbewegung beim Absturz durch die Gesamtanordnung begrenzt wird. / dass eine ausreichende lichte Höhe vorhanden ist (freier Raum unter dem Anwender) und, dass kein Hindernis den normalen Betrieb des Auffangsystems beeinträchtigt.****

Die lichte Höhe ist die Bremshöhe H + ein zusätzlicher Sicherheitsabstand von 1 m. Die Höhe H wird von der Ausgangsstellung unter den Füßen bis zur Zielposition gemessen (Gleichgewicht des Anwenders nach Auffangen des Sturzes). Die lichte Höhe ist von mehreren Faktoren abhängig, hierzu zählen unter anderem: - Maximales Durchhängen der Verankerungsvorrichtung - Maximales Durchhängen der Verbindungen - Längenausdehnung des Verbindungssystems - Maximale Dehnung der Haltevorrichtung am Körper - Position des Ankerpunkts in Bezug auf den Ort, an dem sich der Benutzer beim Absturz befindet - Größe des Benutzers. Des Weiteren wird ein Sicherheitsabstand von 1 m hinzugefügt, um den Wert der lichten Höhe zu erhalten. Beachten Sie für die verschiedenen Faktoren die Verwendungsempfehlungen für die einzelnen Systemkomponenten. Überprüfen Sie, dass eine ordnungsgemäße lichte Höhe vorliegt, um ein Aufschlagen auf den Boden oder Anstoßen anderer Objekte beim Absturz zu verhindern. Einhalten eines Sicherheitsabstands zum Boden und zu Stromleitungen oder Bereichen mit elektrischen Risiken. ACHTUNG! RAH33 (EN1498) (siehe Zeichnungen). (PART 1) WARNHINWEISE: Der Gurt kann mit Rettungsschlaufen ausgestattet werden. Diese Rettungsschlaufen dienen einzig zu Rettungszwecken (EN1498). Der Retter muss sich vergewissern, dass die gerettete Person nicht durch die Bewegung der Gurte, des Rettungsgurtes oder durch Kontakt mit den Befestigungselementen gefährdet wird (z. B. wenn ein Verbindungselement bei einem unerwarteten Zwischenfall, z. B. beim Aushaken über eine kurze Distanz, den Kopf der geretteten Person trifft). Längeres Hängen kann zu einem Trauma führen. Die Durchblutung der Beine ist nicht mehr gewährleistet und dies kann Bewusstlosigkeit nach sich ziehen, die sofort berücksichtigt werden muss, da dies sonst dramatische Folgen haben kann. Bei Schlaufen der Klassen A und C (EN1498) wird dem Retter empfohlen, die Zeit des Einsatzes so kurz wie möglich zu halten, und somit auch die Zeit, während der die zu bergende Person in den Rettungsschlaufen hängt. Auf diese Weise werden das Atemrisiko und Durchblutungsstörungen der zu bergenden Person auf ein Mindestmaß begrenzt. ■ TECHNISCHE EIGENSCHAFTEN (siehe Referenztablelle) : - Gerät : (PART 4).-

**Gebrauchseinschränkungen:** Vor dem Aufbau einer PSA ist ein Rettungsplan zu erstellen, um bei einem möglichen Notfall während der Arbeit sicher und schnell eingreifen zu können. LEBENSDAUER: Textilprodukte oder solche, die textile Elemente enthalten (Geschirre, Gurte, Stoßdämpfer usw.): maximale Lebensdauer von 10 Jahren ab Herstellungsdatum. Bei der Angabe zur Lebensdauer handelt es sich einzig um einen Richtwert. Die folgenden Faktoren können zu starken Schwankungen dieses Wertes führen: Nicht eingehaltene Anweisungen des Herstellers hinsichtlich transport, Aufbewahrung und Verwendung / „Aggressives“ Arbeitsumfeld: maritimes oder chemisches Umfeld, sehr hohe Temperaturen, scharfe Kanten... / Besonders intensive Nutzung / Aufprall oder besondere Belastungen / Unkenntnis der Produktvergangenheit.. Achtung: diese Faktoren können Schäden hervorrufen, die mit dem bloßen Auge nicht zu erkennen sind. Achtung: bestimmte Extrembedingungen können die Lebensdauer auf nur einige Tage reduzieren. Im Zweifelsfall das Produkt systematisch aussortieren, um es entweder: zu überholen oder / zu entsorgen. Im Zweifelsfall oder wenn das Gerät zur Absturzsicherung verwendet wurde, ist es unverzüglich aus dem Verkehr zu ziehen und an den Hersteller oder eine von ihm autorisierte kompetente Person zurückzugeben. Die Lebensdauer ersetzt nicht die periodische Überprüfung (mindestens in jährlichen Abständen), die der Beurteilung des Produktzustands dient. IHRE PRÜFSTELLE ZUR JAHRESREVISION ERFAHREN SIE UNTER WWW.DELTAPLUS.EU. Ohne vorherige Zustimmung des Herstellers und Einhaltung seiner beschriebenen Vorgehensweisen darf keinerlei Veränderung, Ergänzung oder Reparatur an der PSA vorgenommen werden. Nicht außerhalb des in der aufgeführten Anleitung angegebenen Anwendungsbereichs verwenden. Der Hersteller kann keine Verantwortung für Unfälle übernehmen, die sich direkt oder indirekt aus einer Veränderung oder anderweitigen Benutzung als in dieser Anleitung vorgegeben ereignen. Die Ausrüstung darf nicht über seine Grenzen hinaus belastet werden. Zur Gewährleistung seines ordnungsgemäßen Betriebs und demzufolge der Sicherheit des Anwenders, muss das Produkt systematisch überprüft werden: •1/ durch eine visuelle Untersuchung folgender Punkte: Zustand der Leine oder des Seils: kein Ausfransen, keine Schnittstellen, keine erkennbaren Schäden an den Nähten, keine Verbrennung und kein unübliches Schrumpfen. / Zustand der Nähte und Befestigungspunkte: keine erkennbaren Schäden. / Zustand der Metallteile: kein Verschleiß, keine Verformung, weder Korrosion noch Oxidation. / Allgemeinzustand: Ermitteln eventueller Schäden durch UV-Strahlen und sonstige Klimaverhältnisse / Ordnungsgemäße Funktion und Verriegelung der Verbindungsmittel.. / Gesonderte Umstände, wie beispielsweise Feuchtigkeit, Schnee, Eis, Schlamm, Schmutz, Farbe, Öl, Klebstoffe, Korrosion, Abnutzung des Seils usw. können den Betrieb der Auffangvorrichtung erheblich beeinträchtigen. •2/ in folgenden Fällen: vor und während des Gebrauchs / im Zweifelsfall / bei Kontakt mit chemischen Lösungsmitteln oder leicht entflammaren Chemikalien, welche die Funktion beeinträchtigen können. / wenn sie bei einem vorausgegangenen Absturz Belastungen ausgesetzt war. / mindestens alle 12 Monate vom Hersteller oder von einer von diesem beauftragten sachkundigen Stelle. •REGELMÄSSIGE ÜBERPRÜFUNG der PSA: Mindestens alle 12 Monate muss vom Hersteller oder von einer von diesem beauftragten sachkundigen Stelle eine Überprüfung durchgeführt werden. Diese extrem wichtige Überprüfung ist ausschlaggebend für den Halt und die Leistungsfähigkeit der PSA und demzufolge für die Sicherheit des Anwenders. Diese Kontrolle hat unter strikter Einhaltung der entsprechenden Prüfanweisungen des Herstellers zu erfolgen. Im Rahmen dieser Überprüfung muss ein schriftliches Dokument ausgestellt werden, mit der eine erneute Benutzung der PSA attestiert wird. Dieses Dokument präzisiert, dass die Sicherheit des Anwenders vom Halt, der Leistungsfähigkeit und der Beständigkeit der Ausrüstung abhängig ist. Die PSA ggf. ersetzen. Entsprechend den europäischen Vorschriften muss das Kenndatenblatt vor der ersten Benutzung des Produkts ausgefüllt und anschließend vom Benutzer aktualisiert und zusammen mit der Gebrauchsanweisung mit dem Produkt aufbewahrt werden. Die Lesbarkeit der Kennzeichnung des Produkts muss in regelmäßigen Abständen überprüft werden.

•WARNHINWEISE: Die Sicherheit des Anwenders hängt von der gleichbleibenden Leistungsfähigkeit der PSA, ihrer Beständigkeit und vom richtigen Verständnis der Anweisungen ab, wie sie in dieser Gebrauchsanleitung beschrieben werden. Statische oder dynamische Überlastungen können die PSA beschädigen. Das Gewicht des Anwenders, inklusive seiner Bekleidung und seiner Ausrüstung, darf nicht das auf der Absturzsicherung vermerkte maximale Zulassungsgewicht überschreiten. Es ist gefährlich, seine eigene Absturzsicherung zusammenzustellen, da jede Sicherheitsfunktion die weiteren Sicherheitsfunktionen beeinflussen kann. Ohne vorherige schriftliche Zustimmung des Herstellers und Einhaltung seiner beschriebenen Vorgehensweisen darf keinerlei Veränderung, Ergänzung oder Reparatur an der PSA vorgenommen werden. Nicht außerhalb des in der aufgeführten Anleitung angegebenen Anwendungsbereichs verwenden und nicht über seine Grenzen hinaus belasten. Der Hersteller kann keine Verantwortung für Unfälle übernehmen, die sich direkt oder indirekt aus einer Veränderung oder anderweitigen Benutzung als in dieser Anleitung vorgegeben ereignen. •ARBEITSUMGEBUNGS-TEMPERATUR: >-20°C / <+50°C. Diese PSA wurde mit einer Gewichtsbelastung geprüft, die 50 % über den Anforderungen der Norm liegt (bei 150 kg) • PART 2: RECORD CARD : REGELMÄSSIGE ÜBERPRÜFUNG der PSA: 1) Produktreferenz 2) Unternehmen 3) Name des Benutzers 4) Los-Nr. / Serien 5) Herstellungsdatum 6) Datum der 1. Inbetriebnahme 7) Kaufdatum 8) Inspektiondatum 9) Anmerkung 10) nächstes Inspektionsdatum 11) Name & Stempel & Unterschrift 12) Typ Persönliche Schutzausrüstung 13) ABSTURZSICHERUNG 14) Die Identifizierungskarte muss vor dem ersten Einsatz des Produkts vom Benutzer ausgefüllt und anschließend aktualisiert und aufbewahrt werden. Alle anderen Verwendungen, die nicht in dieser Mitteilung genannt sind, müssen ausgeschlossen werden. 15) Die regelmäßigen Abstände dieser Kontrollen müssen den nationalen Bestimmungen entsprechen und die Kontrolle muss unter allen Umständen ein Mal jährlich erfolgen.

**Reinigungs/Aufbewahrungsanweisungen:** Während des Transports und der Aufbewahrung: das Produkt in seiner Verpackung aufbewahren / das Produkt von scharfen, scheuernden usw. Gegenständen fernhalten / das Produkt fernhalten von: Sonnenstrahlen, Hitze, Flammen, heißen Metallen, Schmierstoffen, Mineralölprodukten, aggressiven Chemikalien, Säuren, Farbstoffen, Lösungsmitteln, scharfen Kanten und Strukturen mit geringem Durchmesser. Den sauberen und trockenen Artikel in der Originalverpackung, licht, kälte, hitzegeschützt und trocken lagern und bei Zimmertemperatur. INSTANDHALTUNG UND LAGERUNG : Das Gerät und alle Elemente, die während des Gebrauchs feucht geworden sind, werden mit Wasser und Seife gereinigt, mit einem Tuch abgewischt und dann in einem belüfteten Raum, fern jeder direkten Feuer- oder Wärmequelle, aufgehängt, damit sie natürlich trocknen können. Benutzen Sie keine Chlorreiniger, aggressive Reinigungsmittel, Lösungsmittel, Benzin oder Farbstoffe, diese Substanzen können auf die Produktleistung beeinträchtigen. •Die Metallteile werden mit einem vaselinölgetränktem Tuch abgewischt. Chlorreiniger und Reinigungsmittel sind strengstens untersagt. •Die Leine nur mit einem sanften Reinigungsmittel reinigen. •Nach Reinigung vor Licht geschützt in einem trockenen, gut belüfteten Raum aufbewahren. Dieses Dokument muss während der gesamten Lebensdauer des Produkts aufbewahrt werden. RISIKOANALYSE : EN361 : Diese Produkte sind für die persönliche Absturzsicherung. Der Einsatz

dieser PSA ist einzig fachkundigen Personen vorbehalten, die eine angemessene Schulung absolviert haben oder unter der unmittelbaren Verantwortlichkeit eines fachkundigen Vorgesetzten arbeiten. Somit kann ein missbräuchlicher Einsatz auf ein Mindestmaß beschränkt werden. Keine seitenverkehrte Montage möglich: 1) auf dem Auffanggurt befindet sich ein Etikett mit einer Überziehungsanweisung. - **PL UPRZĄŻ ZABEZPIECZAJĄCA PRZED UPADKIEM (zgodna z normą EN361).**- RAH33: SZELKI DO SCHODZENIA GŁOWĄ W DÓŁ Z TAŚMĄ RATOWNICZĄ, 3 PUNKTY ZACZEPIENIA Zastosowanie: Tłumaczenie niniejszej instrukcji powinno zostać wykonane przez dystrybutora na język kraju użytkownika urządzenia (zgodnie z obowiązującymi przepisami). Niniejsza instrukcja powinna zostać przeczytana ze zrozumieniem przez użytkownika przed przystąpieniem do użytkowania. Metody przeprowadzania kontroli opisane w normach nie odzwierciedlają rzeczywistych warunków eksploatacji. Bardzo ważne jest zatem, by starannie zbadać za każdym razem warunki pracy, natomiast wszyscy użytkownicy powinni zostać dokładnie przeszkoleni pod kątem różnych technik pracy, by poznać wszelkie ograniczenia tych urządzeń. Użytkowanie niniejszego środka ochrony osobistej jest zarezerwowane dla osób posiadających odpowiednie kompetencje, odpowiednio przeszkolonych, lub też działających pod bezpośrednim nadzorem przełożonego kompetentnego w tym zakresie. Bezpieczeństwo użytkownika zależy od stałej skuteczności działania wyposażenia, jej odporności oraz właściwego zrozumienia zasad użytkowania opisanych poniżej. Użytkownik odpowiada osobiście za wszelkie przypadki użycia niniejszego środka ochrony osobistej w sposób niezgodny z zaleceniami zawartymi w niniejszej instrukcji oraz w razie braku przestrzegania środków bezpieczeństwa wymienionych w niniejszej instrukcji. Korzystanie z niniejszego środka ochrony osobistej jest zarezerwowane dla osób o dobrym stanie zdrowia, ponieważ niektóre warunki medyczne mogą wpłynąć na bezpieczeństwo użytkownika. W razie wątpliwości należy zasięgnąć opinii lekarza. Dla własnego bezpieczeństwa, należy ściśle przestrzegać opisanych w niniejszym dokumencie zasad użytkowania, kontrolowania, konserwacji i przechowywania urządzenia. Jeśli użytkownik znajduje się w strefie zagrożenia upadkiem, produkt nie może być używany samodzielnie, stanowi integralną i nieodłączną część kompletnego systemu zabezpieczającego przed upadkiem z wysokości (EN363), którego zadaniem jest minimalizacja ryzyka wystąpienia obrażeń podczas upadków. Dlatego też, przed każdym użyciem należy zapoznać się z zaleceniami użytkownika każdego elementu systemu. W takim wypadku, należy przestrzegać wskazówek przedstawionych w ich instrukcjach użytkownika. Użytkownik powinien koniecznie zachować dokumentację dostarczoną z każdym produktem. Uprząż zabezpieczająca przed upadkiem (EN361) jest jedynym dozwolonym urządzeniem zabezpieczającym w systemie powstrzymującym upadek. Musi ona zostać połączona z systemem chroniącym przed upadkiem za pomocą łączników (EN362). Uprząż może być wyposażona w: 1 punkt mocowania zabezpieczenia przeciwko upadkom: na plecach, / 2 punkty mocowania zabezpieczenia przeciwko upadkom: na plecach + na mostku, / Tylko do tych punktów mocowania można zamontować urządzenie chroniące przed upadkiem z wysokości (amortyzator (EN355), urządzenie samohamowne (EN360), mobilne urządzenie chroniące przed upadkiem z wysokości (EN353-1 / EN353-2)) zgodnie z normą EN363. Uprząż może być wyposażona w łączniki (EN362), pas podrzymujący podczas pracy (EN358), lonżę (EN354), absorber energii (EN355). W takim wypadku, należy przestrzegać wskazówek przedstawionych w instrukcji użytkownika danego elementu. Uprząż może być wyposażona w taśmy ratunkowe. Taśmy te mogą stanowić ratunkowe środki ochronne (EN1498). Ratownik lub osoba ratowana w danym przypadku (EN1498) musi stosować się do zaleceń opisanych w odpowiedniej instrukcji użycia. W razie zagrożenia upadkiem, należy skompletować system za pomocą urządzenia chroniącego przed upadkiem lub powstrzymującego upadek z wysokości typu wspólnego lub indywidualnego (EN363). **ZAKŁADANIE ORAZ/LUB REGULACJA: 1 2 3 4 5 6 7** Zalecane jest zaopatrzenie każdego użytkownika w uprząż. Sprzęt może użytkować jednocześnie tylko jedna osoba. Należy dbać podczas wszelkich czynności, by nie skręcać pasów. Rozłożyć uprząż, by założyć ją w poprawnym kierunku (1). Uprząż: Włożyć uprząż na plecy, przelożyć głowę przez górną część (2). Uprząż wyposażona w kamizelkę: Założyć uprząż z kamizelką (2). Zamknąć klamrę bezpieczeństwa na piersi (3). Wciągnąć część dolną między nogami. Zmontować część dolną oraz górną za pomocą klamer (4). Zamykanie oraz otwieranie różnych rodzajów klamer: 5 6 7 8. Uprząż należy dostosować do wzrostu użytkownika: wyregulować taśmy wsuwając je w odpowiednie klamry oraz przejścia, tak by pasek pod pośladkami był na swoim miejscu, a płytki pleców znalazła się pomiędzy łopatkami; dostosować klamry regulujące. Uprząż (i / lub pasa z taśmami udowymi) powinna ściśle przylegać do ciała, lecz nie nadmiernie, tak by umożliwić swobodne ruchy użytkownika. Regulacji należy dokonać za jednym razem oraz zanim użytkownik znajdzie się w strefie zagrożonej upadkiem z wysokości. Punkt zakotwiczenia uprząży powinien znajdować się ponad użytkownikiem (minimalna odporność: 12 kN (EN795)). Uprząż musi być połączona z systemem chroniącym przed upadkiem poprzez punkt mocowania na plecach lub na piersi oznaczony literą A. Punkt mocowania na klatce piersiowej może posiadać 2 rodzaje: typ A/2 (2 klamry do połączenia za pomocą łącznika) LUB typu A (2 niezależne punkty mocowania). **PUNKTY ZACZEPIENIA UPRZĘŻY :** (patrz etykieta na produkcie). Uprząż może być wyposażona w: A-EN361 : ■ 1 punkt mocowania grzbietowego, który można połączyć z systemem ochrony przed upadkiem z wysokości. Punkt zaczepienia na grzbiecie składa się ze stalowej kostki ■ 1 punkt mocowania mostkowego, który można połączyć z systemem ochrony przed upadkiem z wysokości. Punkt zaczepienia w okolicach mostku składa się z dwóch pętli pasów, łączonych przy pomocy łącznika. Tylko do tych punktów mocowania można zamontować urządzenie chroniące przed upadkiem z wysokości (amortyzator (EN355), urządzenie samohamowne (EN360), mobilne urządzenie chroniące przed upadkiem z wysokości (EN353-1 / EN353-2)) zgodnie z normą EN363. Podczas użytkowania, całość urządzenia nie może być w kontakcie z: elementami tnącymi, ostrymi krawędziami oraz tnącymi powierzchniami, olejami, agresywnymi produktami chemicznymi, płomieniami, gorącym metalem, wszelkiego typu przewodnikami prądu itp. Podczas użytkowania, należy sprawdzać regularnie elementy połączeniowe oraz regulacyjne i/lub mocujące. Ze względów bezpieczeństwa oraz przed każdym użyciem, należy upewnić się że: łączniki (EN362) są zamknięte i zablokowane / zalecenia użytkownika opisane dla każdego z elementów systemu są przestrzegane / ogólna konfiguracja miejsca pracy ogranicza ryzyko wypadku, wysokość upadku oraz ruch wahadłowy w czasie upadku. / wolna przestrzeń pod stopami jest wystarczająca oraz żadna przeszkoda nie przeszkadza w normalnym funkcjonowaniu systemu powstrzymującego upadek. Wolna przestrzeń pod stopami jest to odległość zatrzymania się H + margines bezpieczeństwa wynoszący 1 m. Odległość H jest mierzona od stóp w pozycji początkowej do pozycji końcowej (osiągnięcie równowagi przez użytkownika po zatrzymaniu upadku). Prześwit zależy od wielu czynników, obejmuje m.in.: - Maksymalne ugięcie urządzenia kotwiczącego. - Maksymalne ugięcie łączników. - Naciągnięcie systemu łączącego. - Maksymalne rozciągnięcie urządzenia podrzymującego ciało. - Położenie punktu kotwiczenia w stosunku do miejsca, w którym znajduje się użytkownik w momencie upadku. - Wysokość użytkownika. Ponadto aby uzyskać wartość prześwitu, dodaje się bezpieczną odległość 1 m. Informacje na temat poszczególnych czynników znajdują się w zaleceniach dotyczących stosowania wszystkich elementów systemu. Upewnij się, że występuje odpowiednia odległość od podłoża, by uniknąć uderzenia o podłoże lub inne obiekty w razie upadku. Zachować bezpieczny odstęp od ziemi i linii energetycznych lub obszarów objętych zagrożeniem porażenia prądem. **UWAGA! RAH33 (EN1498) (patrz schematy). (PART 1) OSTRZEŻENIA:** Uprząż może być wyposażona w taśmy ratunkowe. Taśmy te służą wyłącznie do działań ratunkowych (EN1498). Ratownik powinien się upewnić, że ratowana osoba nie jest narażona na zagrożenie z powodu przesunięcia taśm albo taśm ratowniczej, lub też z powodu kontaktu z elementami zaczepowymi (na przykład łącznik uderzający osobę ratowaną w głowę w następstwie niespodziewanego zdarzenia, takiego jak rozcepienie na krótkim dystansie). W przypadku długotrwałego zawieszenia, istnieje ryzyko urazu związanego z zatrzymaniem krążenia krwi w nogach, wiążącego się z ryzykiem utraty przytomności, która może być tragiczna w skutkach, jeśli nie zostanie udzielona szybka pomoc. W przypadku pasów klasy A i C (EN1498) zaleca się, aby ratownik upewnić się, że czas trwania interwencji, podczas której osoba ratowana będzie utrzymywana przez taśmy ratunkowe, będzie jak najkrótszy. Działania to ma na celu zminimalizowanie ryzyka dla oddychania i krążenia osoby ratowanej. ■ **DANE TECHNICZNE** (patrz tabela z numerami katalogowymi) : - Materiały : (PART 4).- **Ograniczenia w użytkowaniu:** Przed wszelkimi pracami wymagającymi zastosowania środka ochrony osobistej, należy opracować plan ratunkowy na wypadek wszelkich zagrożeń, które mogą wystąpić podczas pracy. **PRZEWIDYWANY CZAS UŻYTKOWANIA:** Produkty z tkaniny lub zawierające elementy z tkaniny (szelki, pasy, amortyzatory itp.): maksymalny okres użyteczności 10 lat od daty produkcji. Podana trwałość posiada charakter orientacyjny. Następujące czynniki mogą silnie na nią wpływać: Nieprzestrzeganie instrukcji producenta w zakresie transportu, przechowywania oraz użytkowania / „Agresywne” środowisko pracy: środowisko morskie, chemiczne, ekstremalne temperatury, tnące krawędzie... / Wyjątkowo intensywne użytkowanie / Silne uderzenia lub obciążenia / Nieznajomość przeszłości produktu.. Uwaga: czynniki te mogą wywołać uszkodzenia niewidoczne gołym okiem. Uwaga: w niektórych ekstremalnych warunkach

trwałość produktu może zostać skrócona do kilku dni. W razie wątpliwości, należy za każdym razem odłożyć produkt i oddać go do kontroli / lub zniszczenia. W razie wątpliwości lub jeśli urządzenie posłużyło do zatrzymania upadku, należy natychmiast wycofać je z użytku i zwrócić do producenta lub każdej upoważnionej przez niego kompetentnej osoby. Podana trwałość nie zastępuje obowiązku regularnej weryfikacji (co najmniej raz w roku), która pozwoli ocenić stan produktu. Aby poznać centrum, w którym możliwe jest dokonanie przeglądu rocznego, zapraszamy do odwiedzenia strony WWW.DELTAPLUS.EU. Wszelka modyfikacja, dodanie lub naprawa środków ochrony osobistej wymaga wcześniejszego uzyskania zgody producenta oraz stosowania się do jego instrukcji pracy. Nie stosować poza zakresem stosowania określonym w niniejszej instrukcji. Producent nie może ponosić odpowiedzialności za jakiegokolwiek przypadkowe, bezpośrednie lub pośrednie zdarzenia wynikające z przeróbek lub użycia urządzenia w sposób odbiegający od niniejszej instrukcji. Nie należy przeciążać urządzenia. Aby upewnić się co do jego stanu oraz zagwarantować bezpieczeństwo użytkownika, należy regularnie sprawdzać produkt:

- 1/ poddając kontroli wizualnej następujące punkty: Stan taśmy lub linki: brak śladów poszarpania, nacięć, widocznych uszkodzeń szwów, przepaleń oraz podejrzaných skróceń. / Stan szwów oraz mocowań: brak widocznych uszkodzeń. / Stan części metalowych: brak śladów zużycia, deformacji, korozji lub utlenienia. / Stan ogólny: wyszukać wszelkie ewentualne ślady degradacji związane z promieniowaniem ultrafioletowym lub warunkami klimatycznymi / Poprawne działanie oraz blokowanie łączników.. / Szczególne warunki, takie jak wilgoć, śnieg, oblodzenie, błoto, brud, farba, oleje, klej, korozja, przetarcie taśmy lub liny, mogą poważnie obniżyć niezawodność działania urządzenia powstrzymującego upadek.
- 2/ w następujących przypadkach: przed i w trakcie użytkowania / w razie wątpliwości / w razie kontaktu z produktami chemicznymi, rozpuszczalnikami lub materiałami łatwopalnymi, które mogłyby obniżyć sprawność jego działania. / jeśli został poddany obciążeniom wynikającym z upadku z wysokości. / co najmniej raz na dwanaście miesięcy, przez producenta lub odpowiednią, uprawnioną przez niego organizację.

**•BADANIE OKRESOWE ŚRODKA OCHRONY OSOBISTEJ:** Badanie powinno zostać przeprowadzone co najmniej raz na dwanaście miesięcy, przez producenta lub odpowiednią, uprawnioną przez niego organizację. Jest ono bardzo ważne z punktu widzenia właściwej konserwacji oraz zachowania skuteczności środków ochrony osobistej, co przekłada się na bezpieczeństwo użytkownika. Weryfikację tę należy przeprowadzić w ścisłej zgodności z procedurami badań okresowych producenta. Po zakończeniu badania wręczony zostanie pisemny dokument zezwalający na dalsze użytkowanie środka ochrony osobistej. Według tego dokumentu, bezpieczeństwo użytkownika jest związane z zachowaniem skuteczności oraz wytrzymałością wyposażenia. W razie konieczności, wymienić środek ochrony osobistej. Zgodnie z przepisami europejskimi przed pierwszym użyciem należy wypełnić kartę identyfikacyjną produktu, następnie podczas użytkowania kartę należy zachować razem z produktem i instrukcją użytkowania. Należy okresowo kontrolować czytelność oznakowania produktu.

**•OSTRZEŻENIA:** Bezpieczeństwo użytkownika zależy od stałej skuteczności działania wyposażenia, jej odporności oraz właściwego zrozumienia zasad użytkowania opisanych poniżej. Wszelkie przeciążenie, statyczne bądź dynamiczne, wiąże się z ryzykiem uszkodzenia środka ochrony osobistej. Waga użytkownika, razem z jego ubraniem i wyposażeniem, nie może przekraczać maksymalnej wagi wskazanej na urządzeniu autoasekuracyjnym. Tworzenie własnego indywidualnego systemu ochrony przed upadkiem jest niebezpieczne, ponieważ poszczególne funkcje bezpieczeństwa mogą ze sobą kolidować. Wszelka modyfikacja, dodanie lub naprawa środków ochrony osobistej wymaga wcześniejszego uzyskania pisemnej zgody producenta oraz stosowania się do jego instrukcji pracy. Nie stosować poza zakresem stosowania określonym w niniejszej instrukcji, ani poza limitami jego wytrzymałości. Producent nie może ponosić odpowiedzialności za jakiegokolwiek przypadkowe, bezpośrednie lub pośrednie zdarzenia wynikające z przeróbek lub użycia urządzenia w sposób odbiegający od niniejszej instrukcji.

•Temperatura w środowisku pracy: >-20°C / <+50°C. Niniejszy środek ochrony osobistej został przetestowany przy obciążeniu wyższym o 50% niż wymagane przez normę (150 kg).

• PART 2: RECORD CARD : BADANIE OKRESOWE ŚRODKA OCHRONY OSOBISTEJ: 1) Nr. katalogowy produktu 2) Firma 3) Nazwisko użytkownika 4) N°partii / N° serii 5) Rok produkcji 6) Data pierwszego użycia 7) Data zakupu 8) Data kontroli 9) Komentarz 10) Data następnej kontroli 11) Nazwisko, pieczęć i podpis 12) Typ Odzież ochronna 13) UPRZAŻ BEZPIECZENSTWA 14) Karta identyfikacyjna powinna zostać wypełniona przed pierwszym użyciem produktu, następnie powinna być aktualizowana i przechowywana przez użytkownika. Używanie produktu niezgodnie z instrukcją jest zabronione. 15) Częstotliwość kontroli powinna być określana zgodnie z przepisami krajowymi. Kontrola powinna odbywać się co najmniej jeden raz w roku.

**Przechowywanie/czyszczenie:** Podczas transportu i składowania: produkt należy przechowywać w opakowaniu / produkt powinien znajdować się z dala od wszelkich przedmiotów tnących, ścierających etc. / produkt należy trzymać z dala od: promieniowanie słoneczne, gorąca, płomieni, gorącego metalu, olejów, produktów naftowych, agresywnych produktów chemicznych, kwasów, barwników, rozpuszczalników, ostrych krawędzi oraz tnących powierzchni. Wyrób suchy i czysty składować w oryginalnym opakowaniu. Chronić przed światłem, zimnem, gorącym i wilgocią.

**SERWISOWANIE I PRZECZYSZCZANIE :** Urządzenie należy czyścić przy pomocy wody z mydłem, następnie wytrzeć do sucha przy pomocy ściereki i pozostawić na świeżym powietrzu do wyschnięcia, z dala od źródła ognia i wysokiej temperatury. Podobnie należy postępować z częściami zamoczonymi w trakcie użytkowania. Nie wolno stosować chloru, agresywnych detergentów, rozpuszczalników, benzyny lub barwników, ponieważ substancje te mogą zmniejszać skuteczność działania urządzenia.

•Części metalowe należy przecierać szmatką nawilżoną olejem wazelinowym. Chlor oraz detergenty są całkowicie zabronione.

•Taśmy należy czyścić wyłącznie za pomocą łagodnego detergentu.

•Po wyczyszczeniu przechowywać z dala od światła, w suchym i przewiewnym miejscu. Niniejsza ulotka powinna być przechowywana przez cały czas użytkowania produktu

**ANALIZA RYZYKA:** EN361 : Produkty zostały zaprojektowane w celu zapewnienia ochrony indywidualnej przed upadkiem z wysokości. Użytkowanie niniejszych ŚOI jest zarezerwowane dla osób posiadających odpowiednie kompetencje, odpowiedzialne przeszkolonych lub działających pod bezpośrednim nadzorem kompetentnego przełożonego, dlatego nieprawidłowe użycie jest ograniczone do minimum. Nie istnieje ryzyko odwrotnego zamontowania, ponieważ: 1) na uprząży jest etykieta informująca o sposobie zakładania sprzętu.

**CS ZACHYCOVACÍ POSTROJE (v souladu s EN361).- RAH33:** POSTROJ PRO SVISLÝ POHYB HLAVOU DOLŮ - 3 PŘIPOJOVACÍ BODY **Návod k použití:** Prodejce musí zajistit překlad těchto pokynů (podle platných předpisů) do jazyka země, kde je vybavení používáno. Uživatel se musí před použitím OOP seznámit s pokyny v tomto dokumentu a porozumět jim. Testovací metody popsané v normách nepředstavují reálné podmínky použití. Je proto vždy nutné posoudit konkrétní situaci na pracovišti a zajistit, aby byl uživatel řádně vyškolen ohledně používání různých postupů a znal omezení pro použití jednotlivých prostředků. Tento osobní ochranný prostředek (OOP) směřují používat pouze kvalifikované osoby, které prošly odpovídajícím školením, nebo obsluha pod přímým dohledem kompetentního nadřízeného. Bezpečnost uživatele závisí na trvalé funkčnosti a odolnosti OOP a na správném pochopení a dodržování pokynů uvedených v tomto návodu k použití. Uživatel je osobně odpovědný za jakékoli používání tohoto OOP, při němž by nebyly dodrženy pokyny z tohoto návodu nebo by nebyla respektována bezpečnostní opatření platná pro OOP, uvedená v tomto návodu. Tento OOPP směřují používat pouze zdravé osoby. Na bezpečnost uživatele může mít vliv jeho momentální zdravotní stav. V případě pochybností kontaktujte svého lékaře. S ohledem na svou bezpečnost dodržujte přesně všechny pokyny ohledně použití, kontroly, údržby a uskladnění, uvedené v tomto návodu. Pokud se uživatel nachází v oblasti s rizikem pádu, nesmí být tento produkt použit samostatně jako jediný prostředek, ale musí být nedílnou součástí komplexního systému ochrany osob proti pádu (EN363), jehož účelem je minimalizovat riziko tělesného zranění osob v případě pádu. Před každým použitím si znovu přečtete doporučení ohledně použití všech komponent systému. V těchto případech dodržujte pokyny a předpisy uvedené v příslušných návodech k použití. Uživatel musí trvale uschovat veškerou dokumentaci dodávanou s každým produktem. Zachycovací postroj (EN361) je jediné vybavení připevňované k tělu, které se smí v rámci systému pro zachycení pádu používat. Postroj je k systému pro zachycení pádu nutné připojit pomocí spojek (EN362). Postroj může být vybaven následujícími prvky: 1) přípojovací bodem pro zachycovací systém: na zádech, / 2) přípojovacími body pro zachycovací systém: na zádech a na hrudi, / K připojení prostředku pro zachycení pádu (pohlčovače energie (EN355), zatahovacího zachycovače pádu (EN360), mobilního systému pro zachycení pádu (EN353-1 / EN353-2)) lze v souladu s normou EN363 použít pouze tyto přípojovací body. Postroj může být vybaven spojkami (EN362), pásem pro pracovní polohování a zadržení (EN358), popruhem (EN354) či protipádovým tlumičem energie (EN355). V těchto případech dodržujte předpisy popsané v příslušném návodu k použití. Postroj může být vybaven záchrannými popruhy. Může se jednat o záchranné popruhy určené pro ochranu osob a záchranné práce (EN1498). Záchranař a podle situace také zachraňovaná osoba (EN1498) musejí dodržovat pokyny popsané v příslušném návodu k použití. Hrozí-li riziko pádu, je nutné tento systém doplnit o prostředek pro zadržení nebo o osobní či kolektivní prostředek pro ochranu osob proti pádu z výšky (EN363). **POUŽITÍ A/NEBO**

**NASTAVENÍ: ①②③④⑤⑥⑦** Každému uživateli doporučujeme přidělit vlastní postroj. Tento OOP smí v jednom okamžiku používat vždy pouze jedna osoba. V průběhu všech aktivit vždy dbejte na to, aby popruhy nebyly překrouceny. Rozviňte postroj a nastavte jej se správnou orientací (1). Postroj: Navlékněte si postroj na záda, hlavu prostrčte horní částí (2). Postroj vybavený vestou: Navlékněte si postroj s vestou (2). Zapněte příčný popruh na hrudi (3). Vytáhněte spodní díl mezi nohama nahoru. Pomocí přezek spojte dolní a horní díl (4). Zavírání a otevírání různých typů přezek: ⑤⑥⑦⑧. Postroj musí být vždy nastaven podle individuálních tělesných parametrů uživatele: nastavte délku popruhů protažením v přezkách a průvlecích tak, aby hýžděové popruhy byly ve správné poloze a aby zádové plotna spočívala na lopatkách; upravte nastavení přezek odpovídajícím způsobem. Popruhy postroje (a / nebo sedací postroj) je nutné nastavit tak, aby se nacházely co nejlíže k tělu, aby mezi tělem a postrojem nebyla mezera a přitom postroj nebránil uživateli ve volném pohybu. Toto nastavení je třeba provést jednorázově a ještě předtím, než se uživatel bude nacházet v prostoru s rizikem pádu. Kotvicí bod pro připojení postroje se musí nacházet nad uživatelem (minimální pevnost v tahu: 12 kN (EN795)). Postroj musí být k systému zachycení pádu připojen prostřednictvím připojovacího bodu v hrudní nebo zádové části, označeného písmenem A. Hrudní připojovací bod může být dvou typů: typ A/2 (2 oka pro připojení jedné spojky) NEBO typu A (2 nezávislé připojovací body). **PŘIPOJOVACÍ BODY:** (viz štítek s označením na produktu) Postroj může být vybaven následujícími prvky: A-EN361 : ■ 1 připojovací bod na zádech, který umožňuje připojení k protipádovému systému. Připojovací bod na zádech tvoří ocelové oko ve tvaru písmene D. ■ 1 připojovací bod na hrudi, který umožňuje připojení k protipádovému systému. Připojovací bod na hrudi je tvořen dvěma smyčkovými oky, které lze vzájemně propojit pomocí spojky. K připojení prostředku pro zachycení pádu (pohlcovače energie (EN355), zatahovacího zachycovače pádu (EN360), mobilního systému pro zachycení pádu (EN353-1 / EN353-2)) lze v souladu s normou EN363 použít pouze tyto připojovací body. Při používání se nesmí celková sestava prostředků dostat do kontaktu s následujícími objekty: s ostrými prvky, ostrými hranami, konstrukcemi o malém průměru, oleji, agresivními chemikáliemi, ohněm, rozpálenými kovy, elektrickými vodiči všech typů... Během používání pravidelně kontrolujte zapínací prvky, smyčky a také prvky pro nastavení a upevnění. Z bezpečnostních důvodů vždy před každým použitím zkontrolujte následující skutečnosti: zda jsou všechny spojky (EN362) uzavřeny a zajištěny / zda jsou pro každý prvek systému dodržovány všechny pokyny a předpisy pro použití / zda celkové rozmístění a situace na pracovišti omezují riziko pádu, jeho výšku a také kyvadlový efekt při případném pádu. / zda je k dispozici dostatečná světlá výška (volný prostor pod nohama uživatele) a zda správnou funkci zachytávacího systému nenarušuje žádná překážka. Světla výška se vypočte jako součet vzdálenosti nutné pro zastavení H a přidávané bezpečnostní rezervy 1 m. Vzdálenost H se měří od počáteční do konečné pozice nohou uživatele (nachází-li se tělo uživatele po zachycení pádu v rovnovážné poloze). Světla výška závisí na několika faktorech, k nimž patří například následující: - Maximální vychýlení kotvicího zařízení - Maximální vychýlení spojek - Prodloužení propojovacího systému - Maximální prodloužení zadržovacího postroje upevňovaného na tělo uživatele - Umístění kotvicího bodu vzhledem k poloze uživatele v okamžiku pádu - Výška postavy uživatele Navíc je nutné připočítat bezpečnostní rezervy 1 m, a tím získáme výslednou hodnotu světlé výšky. Informace o různých faktorech najdete v doporučení ohledně použití všech komponent systému. Zajistěte, aby byl k dispozici patřičný prostor pro případ pádu, aby se zabránilo nárazu na zem nebo do jiných předmětů. Zajistěte dostatečnou a bezpečnou vzdálenost od země a veškerých elektrických vedení nebo oblastí představujících riziko elektrického šoku. **POZOR! RAH33 (EN1498) (viz schéma). (PART 1) UPOZORNĚNÍ:** Postroj může být vybaven záchrannými popruhy. Tyto záchranné popruhy jsou určeny výhradně k záchranným pracím (EN1498). Záchranář musí zajistit, aby zachraňovaná osoba nebyla ohrožena pohybem popruhů, záchranného popruhu nebo kontaktem s připevňovacími prvky (například situace, kdy konektor udeří zachraňovanou osobu neočekávaně do hlavy, ku příkladu při odepnutí). Při delším zavěšení hrozí riziko traumatického šoku kvůli nedostatečnému krevnímu oběhu v dolních končetinách, což může vést ke ztrátě vědomí. Není-li tento stav okamžitě řešen, může dojít k vážným následkům. U popruhů třídy A a C (EN1498) se záchranářům doporučuje postupovat vždy tak, aby zásah, během něž bude zachraňovaná osoba zavěšena v záchranném popruhu, trval co nejkratší dobu. Důvodem je maximální omezení rizik spojených s dýcháním a krevním oběhem zachraňované osoby. ■ **TECHNICKÁ CHARAKTERISTIKA** (viz referenční tabulku) : - **Materiál** : (PART 4).- **Meze použití:** Před každou činností, při níž se používají OOP, je nutné vytvořit záchranný plán, aby bylo možné čelit veškerým představitelným nouzovým situacím, které by během dané činnosti mohly nastat. **ŽIVOTNOST:** Produkty z textilu, nebo které obsahují textilní složky (postroje, pásy, pohlcovače energie atd.): maximální životnost 10 let od data výroby. Udávaná životnost má spíše orientační charakter. Silný vliv na dobu životnosti mají následující faktory: nedodržování pokynů ohledně přepravy, skladování a používání; / vlivy „agresivního“ pracovního prostředí: mořské ovzduší, výskyt chemických látek, extrémní teploty, překážky s ostrými hranami atd.; / obzvláště intenzivní používání; / silné rázy nebo mechanické namáhání; / překročení stanovené životnosti produktu.. **Upozornění:** Tyto faktory mohou způsobit takové zhoršení vlastností, které není pouhým okem patrné. **Upozornění:** Za určitých extrémních podmínek může dojít ke zkrácení životnosti na několik dní. V případě pochybností vyřadte produkt z používání a nechte u něj provést: odbornou revizi; / likvidaci.. V případě pochybností, nebo pokud prostředek posloužil k zachycení pádu, je nutné jej stáhnout z použití a předat jej k revizi výrobci nebo některému kvalifikovanému subjektu autorizovanému výrobcem. Uvedená doba životnosti nenahrazuje požadavek na pravidelné přezkoušení (minimálně jednou za rok), které umožní přesně zjistit stav produktu. **NEJBLIŽŠÍ SERVISNÍ STŘEDISKO PRO PROVEDENÍ ROČNÍ REVIZE NAJDETE NA WEBOVÝCH STRÁNKÁCH WWW.DELTAPLUS.EU.** Bez předchozího písemného souhlasu výrobce a bez využití jeho pracovních postupů nesmějí být prováděny žádné úpravy, vylepšení ani opravy OOP. Produkty nepoužívejte k jiným účelům, než jaké jsou uvedeny v příslušném návodu k použití. Výrobce nemůže nést odpovědnost za žádné nehody, vzniklé jako přímý či nepřímý důsledek postupů odlišných od postupů v tomto návodu. Nikdy nepoužívejte toto vybavení k účelům mimo rámec jeho kapacity. Aby byl zajištěn dokonalý stav a bezchybná funkce produktů, a tím také bezpečnost uživatele, je nutné produkty systematicky kontrolovat: •1/ Provádí se vizuální kontrola zaměřená na následující: Stav popruhu nebo lana: vlákna nesmějí být roztřepena či naříznuta, švy nesmějí být poškozeny, na produktu nesmějí být žádná popálení ani jiná neobvyklá poškození či zúžení. / Stav švů a bodů upevnění: žádné viditelné poškození. / Stav kovových komponent: žádné opotřebení, deformace ani koroze či oxidace. / Celkový stav: Zaměřte se na jakékoli případné poškození v důsledku UV záření či jiných klimatických podmínek. / Správná funkce a zamykání spojky.. / Funkčnost prostředků pro zachycení pádu mohou významně omezit specifické podmínky, jako je vlhké prostředí, sníh, led, bahno, prach či špína, barvy, olejové látky, lepicí prostředky, koroze, opotřebení popruhu či ocelového lana apod. •2/ v následujících případech: před použitím a v jeho průběhu / v případě pochybností / v případě kontaktu s agresivními chemickými látkami, rozpouštědly či hořlavinami, které by mohly mít vliv na správnou funkci. / pokud byla v případě pádu stanovena další omezení. / nejméně každých dvanáct měsíců provedení kontroly výrobcem nebo kvalifikovaným servisem s autorizací od výrobce. •**PRAVIDELNÉ PŘEZKOUŠENÍ OOP** Nejméně každých dvanáct měsíců musí být provedeno přezkoušení výrobcem nebo kvalifikovaným servisem s autorizací od výrobce. Toto velmi důležité přezkoušení je zaměřeno na údržbu a na správnou funkci OOP, a tudíž také na bezpečnost uživatelů. Tato kontrola musí být prováděna za přísného dodržování pravidelných kontrolních postupů výrobce. Při tomto přezkoušení je třeba získat písemný doklad, který opravňuje k dalšímu bezpečnému používání daného OOP. V tomto dokladu bude upřesněno, že bezpečnost uživatele je závislá na zajištění správné funkčnosti a pevnosti daného vybavení. V případě potřeby OOP vyměňte. V souladu s evropskými předpisy musí být před prvním použitím výrobku vyplněn identifikační štítek, pak potvrzen a uchován uživatelem s výrobkem i návodem k použití. Čitelnost označení je nutné pravidelně kontrolovat. •**UPOZORNĚNÍ:** Bezpečnost uživatele závisí na trvalé funkčnosti a pevnosti OOP a na správném pochopení a dodržování pokynů uvedených v tomto návodu k použití. Na správnou funkci OOP může mít negativní vliv jakékoli přetížení (statické či dynamické). Hmotnost uživatele, včetně oblečení a pracovního vybavení, nesmí nikdy překročit maximální přípustnou hmotnost uvedenou na prostředku pro zachycení pádu. Vytváření vlastních systémů pro zachycení pádu je velmi nebezpečné, protože jednotlivé bezpečnostní funkce se mohou dostat do vzájemného rozporu. Bez předchozího písemného souhlasu výrobce a bez využití jeho pracovních postupů nesmějí být prováděny žádné úpravy, vylepšení ani opravy OOP. Produkty nepoužívejte k jiným účelům, než jaké jsou uvedeny v příslušném návodu k použití, ani nepřekračujte limity těchto produktů. Výrobce nemůže nést odpovědnost za žádné nehody, vzniklé jako přímý či nepřímý důsledek postupů odlišných od postupů v tomto návodu. •Teplota pracovního prostředí: >-20°C / <+50°C. Tento OOP byl testován při hmotnostním zatížení překračujícím o 50 % požadavky normy (hmotnost 150 kg). • **PART 2: RECORD CARD : PRAVIDELNÉ PŘEZKOUŠENÍ OOP** 1) Referenční označení výrobku 2) Společnost 3) Jméno uživatele 4) Číslo šarže / série 5) Datum výroby 6) Datum 1. použití 7) Datum zakoupení 8) Datum kontroly 9) Poznámky 10) Datum příští

kontroly 11) Jméno a razítko a podpis 12) Typ Osobní ochranné prostředky 13) ZACHYCOVACÍ POSTROJE 14) Identifikační karta musí být vyplněna před prvním použitím výrobku, pravidelně aktualizována a uložena uživatelem. Veškerá jiná použití zařízení než ta, která jsou popsána v uživatelské příručce, jsou zakázána. 15) Frekvence těchto kontrol musí splňovat předpisy daného státu. Kontroly musí být v každém případě prováděny nejméně jedenkrát za rok. **Pokyny pro skladování/Čištění:** Během dopravy a skladování: produkt přechovávejte v odpovídajícím obalu; / produkt přechovávejte mimo dosah jakýchkoli ostrých předmětů, brusných prostředků atd. / produkt přechovávejte mimo dosah přímého slunečního záření, vysokých teplot, ohně, rozpálených kovů, olejů, ropných produktů, agresivních chemických látek, kyselin, barviv, rozpouštědel, ostrých hran a konstrukcí o tenkém průměru. Skladujte tuto položku na suchém, čistém místě, v originálním balení, z dosahu světla, chladu, tepla a vlhkosti. **SERVIS A SKLADOVÁNÍ :** Výrobek čistěte vody a mýdla, otřete jej pomocí hadříku a nechte jej přirozenou cestou oschnout na větraném místě. Vyhněte se ohni nebo přímému zdroji tepla a také všem vysušujícím prostředkům. Nepoužívejte louh, agresivní čisticí prostředky, rozpouštědla, benzín ani žádná barviva. Tyto látky mohou negativně ovlivnit funkčnost produktem. •Kovové části otřete hadříkem napuštěným v oleji nebo vazelině. Použití louhu a čisticích prostředků je přísně zakázáno. •Spojovací prostředek čistěte pouze pomocí jemných čisticích prostředků. •Před skladováním výrobek vždy očistěte. Skladujte jej na tmavém, suchém a odvětraném místě. Tento dokument je nutné uchovat po celou dobu životnosti výrobku **ANALÝZA RIZIK: EN361 :** Tyto produkty jsou určeny k individuální ochraně osob proti pádům z výšky. Tento osobní ochranný prostředek smí používat pouze kvalifikované osoby, které prošly odpovídajícím školením, nebo obsluha pod přímým dohledem kompetentního nadřízeného. Jen tak lze minimalizovat riziko nesprávného použití. Riziko obráceného nasazení je eliminováno pomocí následujících prvků: 1) postroj je opatřen štítkem s vysvětlením, jak si jej nasadit. - **SK POSTROJ (v súlade s normou EN361).- RAH33: BEZPEČNOSTNÝ POSTROJ NA PRÁCU DOLU HLAVOU - 3 BODY UCHYTENIA** **Návod na použitie:** Tento návod musí (podľa platnej legislatívy) preložiť predajca do jazyka krajiny, kde sa pomôcka používa. Pred používaním tejto OOPP si používateľ musí prečítať tento návod. Testovacie metódy opísané v normách nepredstavujú skutočné podmienky používania. V dôsledku toho je dôležité analyzovať každú pracovnú situáciu a každý používateľ musí byť vyskúšaný na rôzne techniky za účelom zistenia obmedzení jednotlivých zariadení. Túto OOPP môžu používať iba kompetentné osoby, ktoré absolvovali príslušné školenie alebo ktoré ju používajú pod neustálym dohľadom kompetentnej nadriadenej osoby. Bezpečnosť používateľa závisí od konštantnej efektívnosti OOPP, jej odolnosti a správneho pochopenia pokynov uvedených v tomto návode na používanie. Používateľ je osobne zodpovedný za akékoľvek používanie tejto OOPP, ktoré by nebolo v súlade s pokynmi uvedenými v tomto návode, a v prípade nedodržania bezpečnostných opatrení platných pre OOPP uvedených v tomto návode. Túto OOPP môžu používať iba osoby v dobrom zdravotnom stave, pretože niektoré zdravotné podmienky môžu ovplyvniť bezpečnosť používateľa - v prípade pochybností vyhľadajte lekársku pomoc. Z bezpečnostných dôvodov dôsledne dodržiavajte pokyny týkajúce sa používania, kontroly, údržby a skladovania. Ak sa používateľ nachádza v oblasti, kde hrozí riziko pádu, tento výrobok sa nemôže používať samostatne, je neoddeliteľnou súčasťou celového systému pre prácu vo výškach (EN363), ktorého funkciou je minimalizovať riziko telesného zranenia počas pádov. Pred akýmkoľvek používaním sa odporúča preštudovať si odporúčania týkajúce sa používania každého komponentu systému. V týchto prípadoch dodržiavajte pokyny uvedené v návode na používanie daných komponentov. Používateľ musí nevyhnutne uschovať dokumentáciu dodanú s každým výrobkom. Bezpečnostný postroj na zachytenie pádu (EN361) je jedinou povolenou pomôckou na pridržiavanie tela, ktorá sa smie používať so systémom na zachytenie pádu. Musí sa pripojiť k systému pre prácu vo výškach pomocou karabín (EN362). Postroj môže byť vybavený: 1 bodom na uchytenie systému pre prácu vo výškach: chrbtový, / 2 bodmi na uchytenie systému pre prácu vo výškach: chrbtový a prsný, / Tieto upevňovacie body sa môžu ako jediné používať na pripevnenie zariadenia na prácu vo výške (tlmič pádu (EN355), samonavíjacie zariadenie na zachytenie pádu (EN360), mobilné zariadenie na zachytenie pádu (EN353-1/EN353-2)) v súlade s normou EN363. Bezpečnostný postroj vybavený karabínami (EN362), opaskom na udržiavanie pracovnej pozície (EN358), lanom (EN354), tlmičom a zachytávačom pádu (EN355). V týchto prípadoch dodržiavajte pokyny uvedené v návode na používanie daných komponentov. Postroj môže byť vybavený záchrannými popruhmi. Tieto záchranné popruhy môžu slúžiť ako ochranná pomôcka určená na záchranu (EN1498). Záchranár alebo zachraňovaná osoba musí podľa danej situácie (EN1498) dodržiavať bezpečnostné pokyny uvedené v príslušnom návode na použitie. V prípade, ak hrozí riziko pádu, je potrebné tento systém doplniť pridržiavacím zariadením alebo ochranným zariadením pre prácu vo výškach kolektívneho alebo individuálneho typu (EM363). **UMIESTNENIE A/ALEBO NASTAVENIA: 1 2 3 4 5 6 7** Postroj sa odporúča prideliť každému používateľovi. Túto OOPP smie používať iba jedna osoba. Počas všetkých týchto úkonov dbajte na to, aby sa popruhy nestočili. Postroj rozložte, aby ste ho umiestnili správnym smerom (1). Postroj: Postroj navlečte na chrbát, hlavu prevlečte cez vrchnú časť (2). Postroj vybavený ochrannou vestou: Oblečte si vestu postroja (2). Zapnite prsný ramenný popruh (3). Spodnú časť navlečte na nohy. Spodnú a vrchnú časť spojte pomocou spon (4). Zatváranie a otváranie rôznych typov spon: 5 6 7 8. Postroj je potrebné upraviť na veľkosť používateľa. Popruhy nastavte posúvaním v sponách a pátkach určených na tento účel tak, aby ste správne umiestnili popruh pod zadkom a aby sa chrbtová podpora nachádzala medzi lopatkami; upravte nastavovacie spony. Postroj (a / alebo opasok so stehennými popruhmi) (musí byť pritiažený popruhmi, čo najtesnejšie k telu, nie príliš, aby sa používateľ mohol pohybovať. Tieto nastavenia sa musia vykonať naraz a predtým, ako používateľ vojde do oblasti, v ktorej hrozí riziko pádu. Kotviaci bod postroja sa musí nachádzať nad používateľom (minimálna odolnosť: 12 kN (EN795). Postroj sa musí pripájať k systému pre prácu vo výškach pomocou chrbtového alebo prsného bodu na uchytenie označeného písmenom A. Existujú dva typy prsných bodov uchytenia: type A/2 (2 oká prepojené karabínou) ALEBO typ A (2 nezávislé body uchytenia). **UPEVŇOVACIE BODY:** (pozri štítok s označením výrobku) Postroj môže byť vybavený: A-EN361 : ■ 1 upevňovacím bodom na chrbte, ktorý sa môže pripojiť k systému na prácu vo výške. Chrbtový upevňovací bod tvorí jedno oceľové oko v tvare D. ■ 1 upevňovacím bodom na hrudi, ktorý sa môže pripojiť k systému na prácu vo výške. Hrudný upevňovací bod tvoria dve spony na popruhu, ktoré sa musia pripojiť karabínkou. Tieto upevňovacie body sa môžu ako jediné používať na pripevnenie zariadenia na prácu vo výške (tlmič pádu (EN355), samonavíjacie zariadenie na zachytenie pádu (EN360), mobilné zariadenie na zachytenie pádu (EN353-1/EN353-2)) v súlade s normou EN363. Počas používania sa zostava zariadenia nesmie dostať do kontaktu s: ostrými prvkami, ostrými hranami a konštrukciami malých priemerov, olejmi, agresívnymi chemickými výrobkami, ohňom, teplým kovom, žiadnym typom elektrických vodičov... Počas používania pravidelne kontrolujte spájacie, nastavovacie a/alebo upevňovacie komponenty. Z bezpečnostných dôvodov a pred každým použitím skontrolujte: či sú karabíny (EN362) zatvorené a zaistené / či sú dodržané uvedené pokyny týkajúce sa používania každého komponentu systému / či všeobecný stav pracovnej situácie obmedzuje riziko pádu, výšku pádu a kyvadlový pohyb v prípade pádu. / či je priestor nad zemou dostatočný (voľný priestor pod nohami používateľa) a či žiadna prekážka neobmedzuje normálnu funkčnosť systému na zachytávanie pádu. Priestor nad zemou je vzdialenosť zastavenia H + doplnková bezpečnostná vzdialenosť 1 m. Vzdialenosť H sa meria od počiatkovej polohy pod nohami až po finálnu polohu (rovnováha používateľa po zastavení pádu). Voľný priestor pod nohami závisí od niekoľkých faktorov, ale okrem iného zahŕňa: - Maximálna deflexia kotviaceho zariadenia. - Maximálna deflexia karabín - Natiahnutie prepájajúceho systému. - Maximálne natiahnutie zariadenia na zachytenie tela. - Umiestnenie kotviaceho bodu v závislosti od miesta, kde sa nachádza používateľ v momente pádu. - Veľkosť používateľa. Okrem toho je potrebné pridať bezpečnostnú vzdialenosť 1 m za účelom dosiahnutia hodnoty voľného priestoru pod nohami. Rôzne faktory nájdete v odporúčaníach používania každého komponentu systému. Dbajte na to, aby bola zabezpečená bezpečná vzdialenosť od zeme, aby sa pri páde predišlo nárazu o zem alebo iné predmety. Zaručte bezpečnostnú vzdialenosť v porovnaní so zemou a elektrickým vedením alebo miestami, kde hrozí elektrické riziko. **UPOZORNENIE! RAH33 (EN1498) (pozri schémy). (PART 1) UPOZORNENIE:** Postroj môže byť vybavený záchrannými popruhmi. Tieto záchranné popruhy sú určené iba na záchranu (EN1498). Záchranár sa musí uistiť, že presunúť popruh, záchranných popruhov alebo kontakt s kotviacimi prvkami nepredstavuje pre zachraňovanú osobu riziko (napríklad karabínka narážajúca do hlavy zachraňovanej osoby v prípade nečakanej udalosti ako napríklad odpojenie na krátku vzdialenosť). V prípade predĺženého zavesenia hrozí riziko traumatizmus spôsobené zástavou krvného obehu v nohách, ktoré môže viesť k strate vedomia a v prípade, ak nedôjde k rýchlemu zásahu, môže mať dramatické následky. Pri popruhoch triedy A a C (EN1498) sa odporúča, aby záchranár dbal na to, aby bol zásah, čo najkratší a aby zachraňovaná osoba nebola dlho pridržiavaná na záchrannom popruhu. Cieľom skrátenia zásahu je minimalizovať riziká ovplyvňujúce dýchanie a krvný obeh zachraňovanej osoby. ■ Špecifikácie výrobku (pozri tabuľku s referenciami) : - Materiály : (PART 4).- **Obmedzenia pri používaní:** Pred akýmkoľvek úkonom týkajúcim sa aplikácie OOPP je potrebné zaviesť záchranný plán, ktorého úlohou je zvládnuť

akúkoľvek textúrnú situáciu, ku ktorej by mohlo dôjsť počas daného úkonu. **DĹŽKA ŽIVOTNOSTI:** Textilné produkty, alebo produkty s obsahom textilných zložiek (popruhy, opasky, tlimiče nárazu, atď...): maximálna životnosť 10 rokov od dátumu výroby. Doba životnosti sa uvádza iba informačne. Životnosť by mohli výraznou mierou ovplyvniť nasledujúce faktory: nedodržanie pokynov výrobcu týkajúcich sa prepravy, skladovania a používania; / „nepriaznivé“ pracovné prostredie: morské prostredie, chemické prostredie, extrémne teploty, ostré hrany ...; / nadmerne intenzívne používania; / náraz alebo veľké obmedzenia; / neznalosť histórie výrobku... Upozornenie: Tieto faktory môžu spôsobiť poškodenia viditeľné voľným okom. Upozornenie: Niektoré extrémne podmienky môžu znížiť životnosť výrobku o niekoľko dní. V prípade pochybností systematicky vyraďujte výrobky za účelom: revízie, / likvidácie. V prípade pochybností alebo ak zariadenie slúžilo na zachytenie pádu musí sa okamžite vyradiť z používania a musí sa vrátiť výrobcovi alebo akejkolvek kompetentnej osobe oprávnenej výrobcom. Životnosť nenahrádza pravidelnú kontrolu (minimálne raz ročne), ktorá umožní zhodnotiť stav výrobku. **STREDISKO POSKYTUJE ROCNU KONTROLU NAJDETE NA LOKALITE WWW.DELTAPLUS.EU.** OOPP nie je možné žiadnym spôsobom upravovať, dopĺňať ani opravovať bez predbežného súhlasu výrobcu a bez používania jeho postupov. Výrobok nepoužívajte na iné účely ako na tie, ktoré boli definované v tomto návode na používanie. Výrobca nepreberá zodpovednosť v prípade žiadnej priamej alebo nepriamej nehody, ku ktorej dôjde po prevedení úpravy alebo po používaní na iný účel, ako je uvedené v tomto návode. Toto zariadenie nepreťažujte. Výrobok sa musí pravidelne kontrolovať, aby sa zaručil jeho dobrý prevádzkový stav a v dôsledku toho, aj bezpečnosť používateľa: •1/ vizuálne skontrolujte nasledujúce body: stav popruhu alebo prameňového lana: strapkanie, náznak prerezania, viditeľné poškodenie švov, prepálenie a nezvyčajné stiahnutie; / stav švov a upevňovacích komponentov: viditeľné poškodenie; / stav kovových častí: opotrebovanie, deformácia, korózia, oxidácia; / celkový stav: akékoľvek prípadné poškodenie spôsobené ultrafialovými lúčmi alebo inými poveternostnými podmienkami; / funkčnosť a správne zaistenie karabín; / Mimoriadne podmienky, ako napríklad vlhkosť, sneh, ľad, blato, znečistenie, farba, oleje, lepidlo, korózia, opotrebovanie popruhu alebo prameňového lana a pod., môžu výraznou mierou obmedziť funkčnosť zariadenia na zachytávanie pádu. •2/ v nasledujúcich prípadoch: pred a počas používania; / v prípade pochybností; / v prípade kontaktu s chemickými látkami, riedidlami alebo horľavinami, ktoré by mohli ovplyvniť funkčnosť; / v prípade vystavenia namáhaniu počas predchádzajúceho pádu; / minimálne raz za dvanásť mesiacov výrobcom alebo kompetentnou organizáciou oprávnenou výrobcom. •PRAVIDELNÁ KONTROLA OOPP: Pomôcku musí skontrolovať minimálne raz za dvanásť mesiacov výrobca alebo kompetentná organizácia oprávnená výrobcom. Táto veľmi dôležitá kontrola sa týka správania a účinnosti OOPP a teda aj bezpečnosti používateľa. Táto kontrola sa musí vykonávať v prísom súlade s postupmi pravidelnej kontroly výrobcu. Po vykonaní tejto kontroly vám musí byť predložený písomný dokument povoľujúci opätovné používanie OOPP, aby ste ju mohli znova používať. V tomto dokumente musí byť uvedené, že bezpečnosť používateľa závisí od zachovania účinnosti a odolnosti zariadenia. V prípade potreby OOPP vymeňte. V súlade s európskou legislatívou musí používateľ pred prvým použitím výrobku vyplniť identifikačný záznam, potom ho aktualizovať a uschovávať spolu s výrobcom a návodom. Čitateľnosť označení na výrobku je potrebné pravidelne kontrolovať. •UPOZORNENIE: Bezpečnosť používateľa závisí od konštantnej efektívnosti OOPP, jej odolnosti a správneho pochopenia pokynov uvedených v tomto návode na používanie. Pri akomkoľvek statickom alebo dynamickom preťažení môže dôjsť k poškodeniu OOPP. Hmotnosť používateľa, ktorá zahŕňa aj jeho oblečenie a pomôcky, nesmie prekročiť maximálnu hmotnosť uvedenú na zariadení pre práce vo výškach. Vytvorenie vlastného systému pre práce vo výškach môže byť nebezpečné, pretože sa môže stať, že každá bezpečnostná funkcia môže interferovať s inou bezpečnostnou funkciou. OOPP nie je možné žiadnym spôsobom upravovať, dopĺňať ani opravovať bez predbežného písomného súhlasu výrobcu a bez používania jeho postupov. Výrobok nepoužívajte na iné účely ako na tie, ktoré boli definované v tomto návode na používanie, ani ho nepreťažujte. Výrobca nepreberá zodpovednosť v prípade žiadnej priamej alebo nepriamej nehody, ku ktorej dôjde po prevedení úpravy alebo po používaní na iný účel, ako je uvedené v tomto návode. •Teplota pracovného prostredia: >-20°C / <+50°C. Táto OOPP bola testovaná s hmotnosťou o 50 % vyššou ako vyžadujú normy (150 kg). •PART 2: RECORD CARD : PRAVIDELNÁ KONTROLA OOPP: 1) Referencia výrobku 2) Spoločnosť 3) Meno používateľa 4) Č. šarže /sarjanumero 5) Dátum výroby 6) Dátum 1. použitia 7) Dátum nákupu 8) Dátum kontroly 9) Poznámky 10) Dátum ďalšej kontroly 11) Meno, pečiatka a podpis 12) Typ Zariadenia individuálnej ochrany 13) POSTROJE 14) Pred prvým použitím je potrebné vypísať kontrolný záznam, pravidelne ho aktualizovať a uschovať. Smie sa používať iba na účely uvedené v návode na používanie výrobku. 15) Frekvencia kontrol musí byť v súlade s národnými predpismi a výrobok sa musí kontrolovať minimálne raz ročne.

**Uskladňovania/Čistenia:** Počas prepravy a skladovania: výrobok uchovávajte v pôvodnom obale, / výrobok uchovávajte mimo dosahu akéhokoľvek ostrého, drsného predmetu a pod., / výrobok uchovávajte mimo dosahu: slnečného žiarenia, tepla, ohňa, teplého kovu, olejov, naftových výrobkov, drsných chemických výrobkov, kyselín, farbív, riedidiel, ostrých hrán a konštrukcií malých rozmerov. Uchovávajte predmet suchý a čistý v jeho originálnom balení, mimo dosahu svetla, chladu, tepla a vlhkosti. **SERVIS A SKLADOVANIE** : Výrobok očistite vodou, osušte handričkou a zaveste vo vetranej miestnosti, aby vyschol prirodzeným spôsobom, a skladujte ho v dostatočnej vzdialenosti od akéhokoľvek zdroja priameho ohňa alebo zdroja tepla. Rovnako postupujte pri komponentoch, ktoré počas používania navlhli. Nepoužívajte bieliaci prípravok, agresívne detergenty, riedidlá, benzín alebo farbivá, pretože tieto látky by mohli ovplyvniť výkon produktu. •Kovové časti utrite handričkou namočenou vo vazelínom oleji. Je prísne zakázané používať bieliaci prípravok a detergenty. •Popruh očistite iba jemným detergentom. •Po očistení výrobok skladujte na tmavom, suchom a dobre vetranom mieste. Tento návod si uschovajte počas celej životnosti výrobku **ANALÝZA RIZÍK:** EN361 : Tieto produkty boli vyvinuté na osobnú ochranu proti pádu z výšky. Tieto osobné ochranné prostriedky môžu používať len odborné osoby, ktoré absolvovali vhodné školenie, respektíve také osoby, ktoré konajú pod priamym dozorom odbornej nadriadenej osoby, čím sa znižuje používanie v nesúlade s určením na minimum. Nie je riziko, ak sa prípadne namontuje opačne, lebo: 1) na telesnom popruhu sa nachádza etiketa, na ktorej je vysvetlené, ako ju nosi. - **HU ZUHANÁSGÁTLÓ TESTHEVEDERZET (megfelel EN361).**- **RAH33: TESTHEVEDERZET FEJ LENT - 3 BEKÖTÉSI PONT** **Használati útmutató:** Az útmutató lefordítása a vizionteladó feladata (az érvényben lévő jogszabály szerint) arra a nyelve, ahol az eszköz felhasználásra kerül. A használat az útmutatót el kell olvasnia és értelmeznie kell az EVE használatá előtt. A szabványokban leírt teszteset módoszerek nem a valós használati körülményeket mutatják. Ezért fontos minden munkahelyzet tanulmányozása, valamint minden használati tőkéletes képzésben kell részesíteni a különböző technikákból, hogy a különböző eszközök korlátait megismerjék. Az EVE használat kompetens személyeknek van fenntartva, akik megfelelő képzésben részesültek vagy illetékes felettes közvetlen felügyelete alatt dolgoznak. A használati biztonsága függ az EVE állandó hatékonyságától, az ellenállásától és a használati útmutató utasításainak helyes megértésétől. A használati személyesen felelős az EVE minden használatáért, amely eltér az útmutató előírásaitól, és az útmutatójában jelzett az EVE-re alkalmazandó biztonsági előírások be nem tartása esetén. Az EVE használati jó egészségben lévő embereknek van fenntartva, bizonyos orvosi ellátás körülményei kihathatnak a használati biztonságára, gyanú esetén forduljon orvoshoz. A biztonsága érdekében a használati, ellenőrzési, karbantartási és tárolási útmutatásokat szigorúan be kell tartani. Amennyiben a használati és leesés kockázati zónájában találja magát, a termék magában nem használható, elválaszthatatlan a globális és elleni rendszertől (EN363), amelynek feladata a testi sérülések kockázatának csökkentése az esésnél. Minden használat előtt hivatkozzon a rendszer egyes elemeinek a használati utasításaira. Ebben az esetben a használati útmutatóban lévő, rájuk vonatkozó utasításokat szigorúan be kell tartani. A terméket kísérő dokumentációt a használati meg kell őriznie. A zuhanásgátló testhevederzet (EN361) a testet megtartó egyetlen eszköz, amelyet esést megállító rendszerben engedélyezett használni. A zuhanásgátló rendszerrel kell összekapcsolni kapcsolóelem közbeiktatásával (EN362). A hevederzet állhat: zuhanásgátló 1 bekötési ponttal: hátsó, / zuhanásgátló 2 bekötési ponttal: hátsó + mellő, / Kizárólag ezekhez a rögzítési pontokhoz csatlakoztatható zuhanás elleni felszerelés (energiaelnyelő heveder (EN355), automata visszahúzású zuhanásgátló (EN360), hordozható zuhanás elleni rendszer (EN353-1 / EN353-2)) az EN363 szabványnak megfelelően. A hevederzetet kapcsolóelemekkel (EN362), munkahelyzet-megtartó derékóvval (EN358), kötéllel (EN354) és esés elleni energiaelnyelővel (EN355) lehet ellátni. Ezekben az esetekben tartsa be a használati útmutatóban szereplő utasításokat, amelyek rájuk vonatkoznak. A testhevederzetre mentő hevederek helyezhetőek. A mentő hevederek védőfelszerelésként mentésre szolgálhatnak (EN1498). A mentőnek vagy a mentést végző személynek az eset szerint (EN1498) be kell tartania a használati útmutatóban szereplő, rá vonatkozó utasításokat. Esés kockázatánál szükséges a rendszer kiegészítése tartó vagy védőeszközzel a kollektív vagy egyéni típusú magasból történő esések ellen (EN363). **FELHELYEZÉS ÉS/VAGY BEÁLLÍTÁS : 1 2 3 4 5 6 7** Ajánlott minden használati meg kell őriznie. A zuhanásgátló testheveder biztosítása. Az EVE-t egyszerre csak



egy személy használhatja. Minden művelet közben ügyeljen, hogy a hevederek ne csavarodjanak össze. Bontsa ki a hevedert, hogy a jó irányban vehesse fel (1). Testheveder: A testhevedert tegye a hátára, a felső részén bújtsa át a fejét (2). Heveder mellénnyel: Vegye fel a hevedert a mellénnyel (2). Zárja össze a mellső heveder pántokat (3). A belső részt húzza fel a lábakon. Kapcsolja össze a belső és a külső részt a csatok segítségével (4). A különböző típusú csatok bezárása és kinyitása: ⑤⑥⑦⑧. A testhevedert a használó méretére kell állítani: állítsa be a hevedereket, miközben a csatokban mozgatja őket, és az erre szolgáló bújatókban, oly módon, hogy a fenék heveder a helyén legyen, és a hátlap a lapockák között helyezkedjen el; igazítsa az állítható csatokat. A testhevedert (és / vagy a derékövhöz combhevederrel) a testhez legközelebb kell felszárítani, ne túl szorosan, hogy a használó szabad mozgását engedje. A beállításokat egyszerre kell elvégezni, és mielőtt a használó belépne a leesés veszély zónába. A testheveder rögzítési pontja a használó felett kell elhelyezkedjen (minimum ellenállás: 12 kN (EN795)). A testhevedert a zuhanásgátló rendszerrel kell összekapcsolni a hátsó vagy a mellső A betűjelű bekötési ponttal. A mellső bekötési pont 2 típusú lehet: A/2 típus (2 hurok összekapcsolása egy kapcsolóelemmel) VAGY A típus (2 független bekötési pont). KIKÖTÉSI PONTOK : (lásd a termék címkéjén) A hevederzet állhat: A-EN361 : ■ 1 rögzítési pont a hátrészen, amelyhez csatlakoztatható egy zuhanásgátló rendszer. A hátsó bekötés acél D-gyűrűből áll. ■ 1 mellcsonti rögzítési pont, amelyhez csatlakoztatható egy zuhanásgátló rendszer. A mellső bekötés 2 hevedercsatból áll, amelyek csatlakozóval összekapcsolhatóak. Kizárólag ezekhez a rögzítési pontokhoz csatlakoztatható zuhanás elleni felszerelés (energiaelnyelő heveder (EN355), automata visszahúzású zuhanásgátló (EN360), hordozható zuhanás elleni rendszer (EN353-1 / EN353-2)) az EN363 szabványnak megfelelően. Használat közben a teljes eszköz nem érintkezhet: vágó elemekkel, éles szélékkel és gyenge átmérőjű szerkezetekkel, olajokkal, agresszív vegyi anyagokkal, lánggal, forró fémmel vagy semmilyen típusú elektromos vezetővel, stb. Használat közben rendszeresen ellenőrizze a becsatolandó és a beállítandó és/vagy rögzítő elemeket. Biztonsági okokból és minden használat előtt ellenőrizni kell, hogy: a kapcsolóelemek (EN362) be vannak zárva és reteszelve / a rendszer minden egyes elemére vonatkozó használati utasítások be vannak tartva / a munkahelyzet általános állapota korlátozza az esés kockázatát, az esés magasságát és az ingamozgást esés közben. / ahhoz, hogy a légoszlop elégséges legyen (szabad tér a használó lába alatt) és semmilyen akadály ne gátolja az esést megállító rendszer normál működését. A légoszlop a H megállási távolság + 1 méter plusz biztonsági távolság. A H távolság mérve van a kiinduló helyzettől a lábak alatt a végső helyzetig (a használó egyensúlya az esés megállítását követően). Az eséstér több tényezőtől függ, a teljesség igénye nélkül az alábbi elemeket foglalja magában: - Kikötési eszköz maximális elhajlása. - Csatlakozók maximális elhajlása. - Összekötő rendszer kilengése. - Testtartó eszköz maximális nyúlása. - Kikötési eszköz elhelyezkedése ahhoz a ponthoz képest, ahol a felhasználó a zuhanás pillanatában tartózkodik. - Felhasználó magassága. Az eséstér értékének meghatározásához ezen túl még hozzáadunk 1 m biztonsági távolságot. A különböző tényezőkkel kapcsolatban lásd a rendszer egyes összetevőire vonatkozó használati ajánlásokat. Győződjön meg, hogy esésénél van szabadabb tehető hely a talajjal való becsapódás vagy más tárggyal való ütközés eleklülésére az esésnél. Biztonsági távolság szükséges a talajhoz és az elektromos vezetékekhez vagy zónákhoz képest, amelyek elektromos kockázatot jelentenek. VIGYÁZAT! RAH33 (EN1498) (lásd a rajzot). (PART 1) FIGYELMEZTETÉS: A testhevederzetre mentő hevederek helyezhetők. A mentő hevederek kizárólag mentési célt szolgálnak (EN1498). A mentő személyzetnek gondoskodnia kell arról, hogy a megmentett személyt ne veszélyeztesse a hevederek, a mentőszalag mozgása vagy a rögzítő elemekkel való érintkezés (például az illető fejét eltaláló csatlakozó egy váratlan esemény, pl. egy rövid idejű szétkapcsolás során). Időben elhúzóó függeszkedésnél fennáll a traumatizmus veszélye a véráramlás megállása miatt a combokban, amely eszméletvesztést válthat ki, amelyet ha gyorsan nem vesznek figyelembe, akkor drámai kimenetele lehet. Az A és C osztályú (EN1498) hevedereknél ajánlott, hogy a mentő meggyőződjön, hogy a beavatkozás ideje lehetőleg a legrövidebb ideig tartson, miközben a mentésben részesült személyt a mentő hevederek tartják. Azért, hogy a mentésben részesült személy légzésénél és keringésénél a kockázat maximálisan le legyen csökkentve. ■ Terméklejelmzők (lásd cikkszám táblázat) : - Anyagösszetétel : (PART 4). - **Használati korlátok:** Minden operáció előtt az EVE használatba helyezésével, helyezzen el egy mentési tervet, hogy eleget tegyen minden sürgős esetnek, amely az operáció közben bekövetkezhet. ÉLETTARTAM: A textiltermékek vagy textilelemek (hevederek, övek, lengéscsillapítók stb.) tartalmazó termékek maximális hasznos élettartama: a gyártás dátumától számított legfeljebb 10 év. Az élettartam tájékoztató jellegű. Az alábbi tényezők erősen befolyásolhatják: a gyártói utasítások be nem tartása a szállítás, a tárolás és a használat esetén / « Agresszív » munkakörnyezet: tengeri, vegyi környezet, extrém hőmérsékletek, vágó szélék, stb. / Különösen intenzív használat / Jelentős lökés vagy igénybevétel / a termék múltjának nem ismerete. Figyelem: ezek a tényezők szabad szemmel nem látható károsodásokat okozhatnak. Figyelem: bizonyos extrém körülmények néhány napra csökkenthetik az élettartamot. Kétség esetén szisztematikusan nyitassa ki a terméket, miközben elvégze: a felülvizsgálatot vagy / a megsemmisítést. Kétség esetén, illetve ha a felszerelés zuhanás megállítására szolgált, azonnal ki kell vonni a forgalomból, és vissza kell vinni a gyártónak, illetve bármilyen illetékes szakértőnek, akit ez utóbbi megbízott. Az élettartam nem helyettesíthető a periodikus ellenőrzéssel (legalább évente), amely a termék állapotát hivatott megállapítani. AZ ÉVES FELÜLVIZSGÁLATOT BIZTOSÍTÓ KÖZPONTJA MEGISMERÉSÉHEZ, LÁTOGASSON EL A WWW.DELTAPLUS.EU HONLAPRA. Az EVE bármilyen módosítása vagy kiegészítése vagy javítása a gyártó előzetes hozzájárulása, és az operációs eljárásai alkalmazása nélkül nem engedélyezett. Ne használja a használati útmutatóban szereplő felhasználási területen kívül. A gyártó nem vonható felelősségre minden direkt vagy indirekt baleset esetén, amely valamilyen módosítás vagy az útmutatóban foglaltakon kívüli használat miatt következik be. A felszerelést ne használja a korlátain kívül. Ahhoz, hogy a működés állapotáról és a használó biztonságáról meg lehessen győződni, a terméket rendszeresen ellenőriztetni kell: •1/ vizuálisan ellenőrizze az alábbi pontokat: A heveder vagy a kötél állapota: nincs foszlás, nincs kezdődő vágás, nincs látható sérülés a varrásokon, nincs égés, se szokatlan összeszűkülés. / A varrások és a rögzítések állapota: nincs látható károsodás. / A fémreszkek állapota: nincs elhasználódás, nincs deformálódás, nincs rozsdásodás, se oxidáció. / Általános állapot: keresse meg az ultraibolya sugarak és más klimatikus viszonyok okozta esetleges összes rongálódást / A kapcsolóelemek helyes működése és zárása. / A sajátos körülmények, úgy mint a nedvesség, a hó, a jég, a sár, a piszkos, a festék, az olaj, a rozsdásodás, a heveder vagy a kötél elhasználódása, stb. jelentősen csökkenthetik az esést megállító eszköz működését. •2/ az alábbi esetekben : használat előtt és közben / kétség esetén / vegyi anyagokkal, oldószerekkel vagy gyúlékony anyagokkal való érintkezésnél, amelyek kihatnak a működésre. / ha korlátozások közé volt téve egy korábbi esésnél. / minimum 12 havonta a gyártó vagy kompetens szervezet által, akit a gyártó bízik meg. •EVE PERIODIKUS VIZSGÁLATA: A vizsgálatot minimum 12 havonta el kell végezni vagy a gyártóval vagy kompetens szervezettel, akit a gyártó bízik meg. Az ellenőrzés nagyon fontos az EVE karbantartásához, hatékonyságához és a használó biztonságához köthetően. Ezt az ellenőrzést szigorúan a gyártó időszakos átvizsgálási eljárásainak megfelelően kell elvégezni. Írásos dokumentum engedélyezi az újra használatot, melyet az ellenőrzés során kell megszerezni, hogy az EVE újra használható legyen. A dokumentum pontosítja, hogy a használó biztonsága az eszköz hatékonyságával és ellenállásával van összefüggésben. Cserélje ki az EVE-t, amennyiben szükséges. Az európai szabályozásnak megfelelően az azonosító lapot a termék első használat előtt ki kell tölteni, majd frissíteni kell, és a használatnak meg kell őriznie a termékkel együtt, úgy mint a használati útmutatót. A jelölések olvashatóságát időszakosan ellenőrizni kell. •FIGYELMEZTETÉS: A használó biztonsága függ az EVE állandó hatékonyságától, az ellenállásától és a használati útmutatóban szereplő utasítások helyes megértésétől. Minden statikus vagy dinamikus túlsúly képes károsítani az EVE-t. A használó súlya beleértve a ruházatát és az eszközt nem lépheti túl a zuhanásgátlón jelzett maximum súlyt. Veszélyes lehet, ha magunk hozzuk létre a saját zuhanásgátló rendszerünket, mert minden biztonsági funkció hatással lehet egy másik biztonsági funkcióra. Az EVE bármilyen módosítása vagy kiegészítése vagy javítása a gyártó előzetes hozzájárulása, és az operációs eljárásai alkalmazása nélkül nem engedélyezett. A használati útmutatóban szereplő felhasználási területen kívül nem használható, és a használati korlátain túl sem. A gyártó nem vonható felelősségre minden direkt vagy indirekt baleset esetén, amely valamilyen módosítás vagy az útmutatóban foglaltakon kívüli használat miatt következik be. •Munkakörnyezet hőmérséklete: > 20°C / < 50°C. Az EVE 50 % -val magasabb tömegű súllyal tesztelve, mint a normatív követelményekben előírtak (150 kg). • PART 2: RECORD CARD : EVE PERIODIKUS VIZSGÁLATA: 1) Termék cikkszáma 2) Cégnév 3) Felhasználói név 4) Tétel / Sorozatszám 5) Gyártási dátum 6) Első használatba vétel dátuma 7) Vásárlás időpontja 8) Felülvizsgálat dátuma 9) Megjegyzések 10) Következő felülvizsgálat dátuma 11) Név & Bélyegző & Aláírás 12) Típus Egyéni Védőeszközök 13) ZUHANÁS ELLENI TESTHEVEDER 14) A használatnak ki kell töltenie az azonosítókártyát a termék első használatba vétele előtt, majd rendszeresen frissítenie kell és meg kell őriznie. Az útmutatóban foglaltakon

kívüli minden használat tilos. 15) Az ellenőrzések gyakorisága a nemzeti szabályozás betartása mellett történik, és minden esetben évente legalább egy alkalommal. **Tárolás/Tisztítás:** Szállítás és tárolás közben : tartsa a terméket a csomagolásban / tartsa a terméket távol minden vágó, koptató tárgytól, stb. / tartsa a terméket távol: a napsugaraktól, a hőtől, a lángtól, a forró fémtől, az olajoktól, az olajipari termékektől, az agresszív vegyi anyagoktól, a savaktól, a színezőktől, az oldószerektől, az éles szélektől és a kis átmérőjű szerkezetektől. Eredeti csomagolásban, fénytől, nedvességtől védett helyen, szobahőmérsékleten kell tárolni. SZERVIZELÉS ÉS TÁROLÁS : Tisztítás vízzel és szappannal, törölje át szivaccsal, és akassza ki szellőző helyiségben, hogy magától száradjon meg, tartsa távol minden direkt lángtól és hőforrástól, és akassza ki akkor is, ha a használat során a részek átnevedednek. Hipó, agresszív tisztítószerek, oldószerek, esszencia vagy színezők nem használhatóak, ezek az anyagok befolyásolják a termék teljesítményét. \*A fémreszketeket vazelinrel átitatott ronggyal lehet áttörölni. A hipó és a tisztítószerek használata szigorúan tilos. \*A heveder kizárólag gyenge tisztítószerekkel takarítható. \*Tárolás tisztítás után fénytől mentes, száraz és szellőző helyen. Az ismertetőt a termék teljes élettartama alatt meg kell őrizni. **KOCKÁZATELEMZÉS:** EN361 : Ezeket a termékeket a magasból való leesés elleni egyéni védelemre fejlesztették. A jelen egyéni védőeszközök kizárólag szakavatott személyek használhatják, akik elvégezték a megfelelő képzést, illetve olyan személyek, akik egy szakavatott felettes közvetlen irányítása alatt működnek, ennélfogva a nem rendeltetésszerű használat a minimálisra csökken. Nincs kockázat, hogy esetleg fordítva szerelik fel, mert: 1) a testevederzeten található egy címke, amely elmagyarázza, hogyan viseljék. - **RO CENTURĂ COMPLEXĂ DE SIGURANȚĂ ANTICĂDERE (conform EN361).- RAH33: CENTURĂ COMPLEXĂ DE SIGURANȚĂ CAP ÎN JOS - 3 PUNCTE DE PRINDERE** **Instrucțiuni de utilizare:** Prodejece musí zajistit překlad těchto pokynů (podle platných předpisů) do jazyka země, kde je vybavení používáno. Uživatel se musí před použitím OOP seznámit s pokyny v tomto dokumentu a porozumět jim. Metodele de testare descrie în standarde nu reprezintă condițiile reale de utilizare. Prin urmare, este important ca fiecare situație de lucru să fie studiată și ca fiecare utilizator să fie perfect instruit cu privire la diferitele tehnici, astfel încât să cunoască limitele diferitelor dispozitive. Utilizarea acestui EIP este rezervată persoanelor competente cu formare profesională adecvată sau care lucrează sub supravegherea și responsabilitatea directă a unui superior competent. Siguranța utilizatorului depinde de eficiența constantă a EIP, de rezistența acestuia și de buna înțelegere a instrucțiunile din acest manual. Utilizatorul este direct responsabil de orice utilizare a acestui EIP care nu este în conformitate cu prevederile prezentului manual de instrucțiuni și de încălcarea măsurilor de securitate aplicabile acestui EIP, descrise în prezentul manual. Utilizarea acestui EIP este rezervată persoanelor în stare bună de sănătate, anumite afecțiuni medicale putând avea repercusiuni asupra siguranței utilizatorului, dacă există dubii se va consulta medicul. Pentru propria dvs. siguranță, respectați cu strictețe instrucțiunile de utilizare, de verificare, de întreținere și de depozitare. În cazul în care utilizatorul se află într-o zonă cu risc de cădere, acest produs nu poate fi utilizat singur, devine inseparabil de un sistem global anticădere (EN363), a cărui funcție este de a minimiza riscul de vătămare corporală în timpul căderilor. Înainte de fiecare utilizare, consultați recomandările privind utilizarea fiecărei componente a sistemului. În aceste cazuri, urmați instrucțiunile din manualul de utilizare aferent fiecărui element. Documentația furnizată cu fiecare produs trebuie să fie păstrată pe termen nelimitat de către utilizator. Centura complexă de siguranță anticădere (EN361) este singurul dispozitiv de prindere a corpului care poate fi folosit într-un sistem de oprire a căderii. Aceasta trebuie să fie conectată la sistemul anticădere prin conectori (EN362). Centura complexă de siguranță poate fi echipată cu: 1 punct de legătură pentru sistemul anticădere: dorsal, / 2 puncte de legătură pentru sistemul anticădere: dorsal + sternal, / Aceste puncte de prindere sunt singurele adecvate pentru utilizarea cu un dispozitiv anticădere [absorbant de energie (EN355), sistem anticădere autoretractabil (EN360), sistem anticădere mobil (EN353-1 / EN353-2)] conform standardului EN363. Centura complexă de siguranță poate fi echipată cu conectori (EN362), cu o centură de poziționare în timpul lucrului (EN358), frânghie (EN354), absorbant de șoc anticădere (EN355). În aceste cazuri, urmați instrucțiunile descrise în manualul de utilizare aferent acestora. Centura complexă de siguranță poate fi echipată cu chingi de salvare. Aceste chingi de salvare pot fi un echipament de protecție destinat salvării (EN1498). Salvatorul sau persoana salvată, după caz, (EN1498) trebuie să respecte instrucțiunile descrise în manualul de utilizare aferent echipamentului. În cazul în care există riscul de a cădea, este necesară completarea acestui sistem cu un dispozitiv de reținere sau de protecție împotriva căderilor de la înălțime, de tip colectiv sau individual (EN363). **MONTAJ ȘI/SAU REGLAJE: ①②③④⑤⑥⑦** Vă recomandăm să atribuiți o centură complexă de siguranță fiecărui utilizator. Acest EIP poate fi utilizat de o singură persoană la un moment dat. În cursul tuturor acestor operațiuni, aveți grijă să nu răsuțiți chingile. Desfaceți centura complexă de siguranță pentru a o pune o în direcția corectă (1). Centura complexă de siguranță: Treceți centura complexă de siguranță în spate, introduceți capul în partea de sus (2). Centura complexă de siguranță echipată cu vestă: Desfaceți centura complexă de siguranță cu vestă (2). Închideți chinga bavareză sternală (3). Fixați partea inferioară între picioare. Asamblați partea superioară și cea inferioară cu ajutorul cataramelor (4). Închiderea și deschiderea diferitelor tipuri de cataramă: ⑤⑥⑦⑧. O centură complexă de siguranță trebuie reglată pe talia utilizatorului: ajustați chingile cu ajutorul cataramelor și pasajelor prevăzute în acest scop, astfel încât chinga sub-fesieră să fie la locul ei, iar placa dorsală să fie între omoplați; reglați cataramele. Centura complexă de siguranță (și / sau centura cu chingi pe picioare) trebuie să fie fixată cât mai bine pe corp, fără a exagera, pentru a permite mișcările libere ale utilizatorului. Aceste reglaje trebuie să fie făcute doar o singură dată și asta înainte ca utilizatorul să se afle în zona de risc de cădere. Punctul de ancorare al centurii complexe de siguranță trebuie să se afle deasupra utilizatorului (rezistență minimă: 12 kN (EN795)). Centura complexă de siguranță trebuie să fie conectată la sistemul anticădere prin punctul de ancorare dorsal sau sternal indicat de litera A. Punctul de ancorare sternal poate fi de 2 tipuri: de tip A/2 (2 cataramă se atașează prin intermediul unui conector) sau de tip A (2 puncte de ancorare independente). **PUNCTE DE PRINDERE:** (a se vedea eticheta de marcaj de pe produs) Centura complexă de siguranță poate fi echipată cu: A-EN361 : ■ 1 punct de prindere dorsal care poate fi conectat cu un sistem anticădere. Prinderea dorsală este constituită dintr-un inel tip D din oțel. ■ 1 punct de prindere sternal care poate fi conectat cu un sistem anticădere. Prinderea sternală este constituită din două bucle pe chingi care trebuie să fie legate printr-un conector. Aceste puncte de prindere sunt singurele adecvate pentru utilizarea cu un dispozitiv anticădere [absorbant de energie (EN355), sistem anticădere autoretractabil (EN360), sistem anticădere mobil (EN353-1 / EN353-2)] conform standardului EN363. În timpul utilizării, întregul sistem nu trebuie să fie în contact cu: obiecte ascuțite, margini ascuțite și structuri de diametru mic, uleiuri, produse chimice concentrate, flăcără, metal fierbinte, toate tipurile de conductoare electrice... În timpul utilizării, verificați cu regularitate elementele de închidere și de reglare și/sau elementele de fixare. Din motive de securitate și înainte de fiecare utilizare, verificați: ca conectorii (EN362) să fie închiși și blocați / ca instrucțiunile de utilizare descrise pentru fiecare dintre elementele sistemului să fie respectate / ca dispunerea generală a situației de lucru să limiteze riscul de cădere, înălțimea de cădere și mișcarea pendulară în caz de cădere. / ca distanța de siguranță (spațiul liber de sub picioarele utilizatorului) și niciun alt obstacol să nu perturbe funcționarea normală a sistemului de oprire a căderii. Distanța de siguranță este distanța de oprire H + o distanță de siguranță suplimentară de 1 m. Distanța H este măsurată de la poziția inițială sub picioare până la poziția finală (utilizatorul aflat în echilibru după oprirea căderii). Distanța în aer depinde de mai mulți factori, dar nu se limitează doar la: - Deflecția maximă a dispozitivului de ancorare. - Deflecția maximă a conectorilor. - Elongația sistemului de conectare. - Întinderea maximă a dispozitivului de prindere a corpului. - Amplasarea punctului de ancorare în raport cu locul în care este poziționat utilizatorul în momentul căderii. - Talia utilizatorului. În plus, este adăugată o distanță de securitate de 1 m pentru a obține valoarea distanței de aer. Pentru diverșii factori, consultați recomandările de utilizare ale fiecărei componente a sistemului. Asigurați-vă de existența unei distanțe adecvate la cădere pentru a preveni lovirea de sol sau de alte obiecte, în cazul unei căderi. A se prevedea o distanță de securitate față de sol și de liniile electrice sau față de zonele care prezintă un risc electric. **ATENȚIE!** RAH33 (EN1498) (vezi schemele). (PART 1) **AVERTIZĂRI:** Centura complexă de siguranță poate fi echipată cu chingi de salvare. Aceste chingi de salvare sunt destinate numai salvării (EN1498). Salvatorul trebuie să se asigure că persoana salvată nu este pusă în pericol ca urmare a deplasării chingilor, a chingii de salvare sau ca urmare a contactului cu elementele de ancorare (de exemplu, un conector care lovește capul persoanei salvate în timpul unui incident neprevăzut, cum ar fi desprinderea pe o distanță scurtă). În caz de poziție suspendată prelungită, există riscul unui traumatism provocat de oprirea circulației sângelui în picioare, ceea ce poate determina pierderea cunoștinței care, dacă nu este rapid sesizată, poate avea consecințe dramatice. Pentru chingile din clasele A și C (EN1498), este recomandat ca salvatorul să se asigure că durata intervenției este cât mai scurtă posibil, timp în care persoana salvată va fi menținută în chinga de salvare. Aceasta pentru a reduce la maximum riscurile pentru respirația și circulația persoanei salvate. ■ Specificații privind produsul (vezi tabel de referințe) : - Materiale : (PART 4).- **Limite de utilizare:** Înainte de

implementarea oricărui EIP, stabiliți un plan de salvare care va face față oricărei situații de urgență ce ar putea apărea în timpul funcționării. DURATA DE VIAȚĂ: Produse textile sau produse care conțin elemente textile (ham, centuri, absorbitoare de energie etc.): durata de viață maximă 10 ani de la data fabricației. Durata de viață este dată cu caracter orientativ. Următorii factori pot determina schimbări semnificative ale duratei de viață: Nerespectarea instrucțiunilor producătorului cu privire la transport, depozitare și utilizare / Mediu de lucru «agresiv»: atmosferă marină, chimică, temperaturi extreme, margini ascuțite... / utilizare extrem de intensă / Șoc sau constrângeri importante / Necunoașterea trecutului produsului.. Atenție: acești factori pot provoca degradări insesizabile cu ochiul liber. Atenție: anumite condiții extreme poate reduce durata de viață până la câteva zile. În cazul în care există dubii, îndepărtați produsul în mod sistematic pentru: revizie / distrugere. În caz de dubii sau dacă dispozitivul a servit la oprirea unei căderi, acesta trebuie retras imediat din circulație și înapoiat fabricantului sau oricărei persoane competente și mandatate de acesta. Durata de viață nu înlocuiește verificarea periodică (minim anuală) care permite verificarea stării produsului. PENTRU A AFLA CARE ESTE CENTRUL DVS. DE REVIZIE ANUALĂ, CONSULTAȚI WWW.DELTAPLUS.EU. Orice modificare sau completare sau reparare a EIP nu poate fi efectuată fără acordul prealabil al producătorului și fără a folosi modulele sale operaționale. Nu utilizați în afara sferii de utilizare definite în instrucțiunile de utilizare. Producătorul nu este responsabil pentru accidente directe sau indirecte apărute ca urmare a unei modificări sau utilizării diferite de cea prevăzută în acest manual de instrucțiuni. Nu folosiți acest echipament peste limitele sale de utilizare. Pentru a vă asigura cu privire la starea de funcționare și, astfel, la siguranța utilizatorului, produsul trebuie să fie verificat sistematic: \*1 / control vizual al următoarelor puncte: Starea chingii sau a corzii: nu sunt urme de uzură, de tăieturi, nu există deteriorări vizibile la cusături, nu sunt arsuri și nici îngustări neobișnuite. / Starea cusăturilor și a elementelor de fixare: niciun prejudiciu vizibil. / Starea pieselor metalice: nu sunt semne de uzură, deformare, coroziune sau oxidare. / Starea generală: căutați orice degradare posibilă cauzată de razele ultraviolete și de alte condiții climatice / Funcționarea și blocarea corectă ale conectorilor .. / Condiții speciale, cum ar fi umiditate, zăpadă, gheață, noroi, murdărie, vopsea, ulei, lipici, coroziune, uzura chingilor sau frângheii, etc. pot reduce foarte mult funcționarea dispozitivului de oprire a căderii. \*2/ În următoarele cazuri : înainte și după utilizare / dacă aveți dubii / în cazul contactului cu substanțe chimice, solvenți sau combustibili care ar putea afecta funcționarea . / în cazul în care a fost supus unor tensiuni în timpul unei căderi anterioare. / la minim douăsprezece luni, de către producător sau un organism competent, mandatat de acesta. \*EXAMINAREA PERIODICĂ A EIP Examinarea ar trebui efectuată cel puțin o dată la douăsprezece luni de către producător sau un organism competent, mandatat de acesta. Această verificare foarte importantă este legată de întreținerea și de eficiența EIP și, prin urmare, de siguranța utilizatorului. Această verificare trebuie efectuată cu respectarea strictă a procedurilor producătorului privind examinarea periodică. Un document scris prin care se autorizează reutilizarea trebuie obținut cu ocazia acestei verificări pentru ca EIP să fie poată fi reutilizat. Acest document va specifica că siguranța utilizatorului este legată de menținerea eficienței și de rezistența echipamentului. Înlocuiți EIP dacă este necesar. Conform reglementărilor europene, fișa de identificare trebuie să fie completată înainte de prima utilizare a produsului și apoi actualizată și păstrată cu produsul și instrucțiunile de utilizare, de către utilizator. Lizibilitatea marcatului produsului trebuie să fie verificată periodic. \*AVERTIZĂRI: Siguranța utilizatorului depinde de eficiența constantă a EIP, de rezistența acestuia și de buna înțelegere a instrucțiunile din acest manual. Orice suprasarcină statică sau dinamică ar putea deteriora EIP. Greutatea utilizatorului inclusiv a hainelor sale și a echipamentelor nu trebuie să depășească greutatea maximă indicată pe dispozitivul anticădere. Crearea propriului sistem anticădere este periculoasă, deoarece fiecare funcție de securitate poate interfera cu o altă funcție de securitate. Orice modificare sau completare sau reparare a EIP nu poate fi efectuată fără acordul scris prealabil al producătorului și fără a folosi modulele sale operaționale. Nu utilizați în afara sferii de utilizare definite în instrucțiunile de utilizare, nici peste limitele de utilizare. Producătorul nu este responsabil pentru accidente directe sau indirecte apărute ca urmare a unei modificări sau utilizării diferite de cea prevăzută în acest manual de instrucțiuni. \*Temperatura mediului de lucru: >+20°C / <+50°C. Acest EIP a fost testat cu un efort de masă mai mare cu 50% peste cerințele normative (la 150 kg) \* PART 2: RECORD CARD : EXAMINAREA PERIODICĂ A EIP 1) Referința produsului 2) Companie 3) Nume utilizator 4) Nr. lot / serie 5) Data primei utilizări 6) Data primei utilizări 7) Data cumpărării 8) Data inspecției 9) Comentarii 10) Data următoarelor inspecții 11) Nume, ștampilă și semnătură 12) Tip Echipamente de protecție individuală 13) HĂM ANTICĂDERE 14) Cartea de identificare trebuie să fie completată de utilizator înainte primei utilizări a produsului, apoi actualizată în mod regulat și păstrată cu grijă. Este exclusă utilizarea în orice alt scop decât cele prevăzute în instrucțiunile de utilizare a produsului. 15) Frecvența inspecțiilor trebuie să respecte reglementările naționale și, în orice caz, o inspecție trebuie să fie efectuată cel puțin o dată pe an. **Instrucțiuni de stocare/curățare:** În timpul transportului și depozitării: păstrați produsul în ambalajul său / țineți produsul la distanță față de orice obiect tăietor, abraziv, etc... / Țineți produsul la distanță de: razele de soare, căldură, flăcări, metal fierbinte, uleiuri, produse petroliere, produse chimice agresive, acizi, coloranți, solvenți, margini ascuțite și structuri cu diametrul mic. Stocare în loc uscat și curat, în ambalajul original, la adăpost de lumină, frig, căldură și umiditate, la temperatura ambientală. REPARARE ȘI DEPOZITARE. : Curățați cu apă și săpun, ștergeți cu o cârpă și puneți-l atârnat într-un loc aerisit pentru a se usca natural și ferit de orice sursă de foc direct sau de căldură, același lucru este valabil și pentru elementele care s-au umezit în timpul utilizării. Nu utilizați înălbitor, detergenți agresivi, solvenți, benzina sau coloranți, aceste substanțe pot afecta performanțele produsului. \*Piese metalice vor fi șterse cu o cârpă îmbibată în vaselină. Înălbitorul și detergenții sunt strict interzise. \*Curățați chinga numai cu un detergent lejer. \*A se depozita după curățare, ferit de lumină, într-un loc uscat și aerisit. Aceste instrucțiuni de utilizare se vor păstra pe întreaga durată de viață a produsului ANALIZA RISCURILOR: EN361 : Aceste produse sunt concepute pentru protecția individuală împotriva căderilor de la înălțime. Utilizarea acestor EPI este rezervată persoanelor competente care au urmat o formare corespunzătoare sau care operează sub responsabilitatea imediată a unui superior competent, prin urmare, utilizările inadecvate sunt reduce la minim. Nu există riscul montării inverse, deoarece: 1) pe ham există o etichetă care explică modul în care trebuie purtat. - **EL ΑΟΡΤΗΡΑΣ ΠΡΟΣΤΑΣΙΑΣ ΑΠΟ ΤΗΝ ΠΤΩΣΗ (συμφωνα με το πρότυπο EN361).**- **ΡΑΗ33: ΧΑΛΙΝΟΣ ΚΕΦΑΛΗ ΚΑΤΩ ΜΕ ΙΜΑΝΤΑ ΔΙΑΣΩΣΗΣ 3 ΣΗΜΕΙΑ ΑΓΚΥΡΩΣΗΣ** **Οδηγίες χρήσης:** Το φύλλο αυτό οδηγιών πρέπει να μεταφραστεί (σύμφωνα με τον ισχύοντα κανονισμό), από τον μεταπωλητή, στη γλώσσα της χώρας όπου χρησιμοποιείται ο εξοπλισμός. Το φύλλο αυτό οδηγιών πρέπει να διαβαστεί και να κατανοηθεί από το χρήστη πριν από τη χρήση του Μ.Α.Π. . Οι μέθοδοι δοκιμών που περιγράφονται μέσα στα πρότυπα δεν αντιπροσωπεύουν τις πραγματικές συνθήκες χρήσης. Είναι λοιπόν σημαντικό να μελετηθεί κάθε κατάσταση εργασίας και κάθε χρήστης να έχει εκπαιδευτεί τέλεια στις διαφορετικές τεχνικές έτσι ώστε να γνωρίζει τα όρια των διαφορετικών διατάξεων. Η χρήση αυτού του Μ.Α.Π. προορίζεται για αρμόδια άτομα που έχουν κάνει μια ανάλογη εκπαίδευση κάτω από την άμεση ευθύνη ενός αρμόδιου ανώτερης βαθμίδας από αυτά. Η ασφάλεια του χρήστη εξαρτάται από τη σταθερή αποτελεσματικότητας του Μ.Α.Π., από την ανθεκτικότητά του και από την καλή κατανοήση των διαδικασιών που πρέπει να ακολουθούνται σε αυτό το φύλλο οδηγιών χρήσης. Ο χρήστης είναι προσωπικά υπεύθυνος για κάθε χρήση αυτού του Μ.Α.Π. που δεν θα ήταν σύμφωνη με τις προδιαγραφές αυτού του φύλλου οδηγιών και σε περίπτωση που δεν ακολουθηθούν πιστά τα μέτρα ασφαλείας που είναι εφαρμοστέα στο Μ.Α.Π. και διατυπώνονται στο φύλλο αυτό οδηγιών. Η χρήση αυτού του Μ.Α.Π. περιορίζεται σε άτομα που έχουν καλή υγεία, καθώς ορισμένες ιατρικές καταστάσεις θα μπορούσαν να επηρεάσουν την ασφάλεια του χρήστη, σε περίπτωση αμφιβολίας ζητήστε τη συμβουλή ενός γιατρού. Για την ασφάλεια σας, τηρείτε αυστηρά τις οδηγίες χρήσης, επαλήθευσης, συντήρησης και αποθήκευσης. Αν ο χρήστης βρίσκεται σε ζώνη κινδύνου από πτώσης, το προϊόν αυτό δεν μπορεί να χρησιμοποιηθεί από μόνο του, καθίσταται αναπόσπαστο μέρος ενός πλήρους συστήματος προστασίας κατά των πτώσεων (EN363), η λειτουργία του οποίου συνίσταται στην ελαχιστοποίηση των σωματικών τραυματισμών κατά την πτώση. Πριν από κάθε χρήση, ανατρέξτε στις υποδείξεις χρήσης κάθε συνιστώμενου μέρους του συστήματος. Dans ces cas, respecter les consignes décrites dans la notice d'utilisation qui leur sont propres. Η παρεχόμενη με κάθε προϊόν τεκμηρίωση πρέπει να φυλάσσεται επ' άπειρον από τον χρήστη. Ο αορτήρας συγκράτησης κατά των πτώσεων (EN361) είναι ο μοναδικός μηχανισμός κατακράτησης του σώματος που επιτρέπεται να χρησιμοποιηθεί σε ένα σύστημα ανακοπής της πτώσης. Πρέπει να είναι συνδεδεμένος στο σύστημα ανακοπής της πτώσης μέσω συνδέσμων (EN362). Ο αορτήρας μπορεί να είναι εξοπλισμένος με: 1 σημείο αγκύρωσης για ανακοπή της πτώσης: Ραχιαίο, / 2 σημεία αγκύρωσης για ανακοπή της πτώσης: Ραχιαίο + στερνικό, / Αυτά τα σημεία πρόσδεσης είναι τα μόνα που μπορούν να δεχτούν μια διάταξη ανακοπής της πτώσης (απορροφητής ενέργειας (EN355)), μια αυτόματη διάταξη ανακοπής της πτώσης (EN360), ένα κινητό σύστημα ανακοπής της πτώσης (EN353-1 / EN353-2) σύμφωνα με το πρότυπο EN363. Ο αορτήρας μπορεί να είναι εξοπλισμένος με συνδέσμους (EN362), με μια ζώνη στήριξης κατά την εργασία (EN358), με ένα χαλινό (EN354), με έναν απρορροφητή ενέργειας κατά

των πτώσεων (EN355). Στις περιπτώσεις αυτές, ακολουθείστε πιστά τις οδηγίες που περιγράφονται στο αντίστοιχο φύλλο οδηγιών. Le harnais peut être équipé de sangles de sauvetages. Ces sangles de sauvetage peuvent être un équipement de protection destiné au sauvetage (EN1498). Le sauveteur ou la personne secourue selon le cas (EN1498) doivent respecter les consignes décrites dans la notice d'utilisation qui lui est propre. Στην περίπτωση κινδύνου πτώσης, είναι αναγκαίο να συμπληρωθεί το σύστημα αυτό με μια διάταξη κατακράτησης ή προστασίας κατά των πτώσεων από ύψος συλλογικού ή ατομικού τύπου (EN363). ΤΟΠΟΘΕΤΗΣΗ ΚΑΙ/Η ΡΥΘΜΙΣΕΙΣ: ①②③④⑤⑥⑦ Συνιστάται να προσαρτάται ένας ιμάντας συγκράτησης σε κάθε χρήση. Το Μ.Α.Π. αυτό δεν μπορεί να χρησιμοποιηθεί παρά μόνο από ένα άτομο τη φορά. Κατά τη διάρκεια όλων αυτών των λειτουργιών, προσέξτε να μη τρυπήσετε τους ιμάντες. Αναδιπλώστε τον αορτήρα για να τον βάλετε στη σωστή φορά (1). Αορτήρας: Περάστε τον αορτήρα στην πλάτη σας, περάστε το κεφάλι σας στο άνω τμήμα (2). Αορτήρες εξοπλισμένοι με γιλέκο : Περάστε το γιλέκο του αορτήρα (2). Κλείστε την αγκράφα του στερνικού μέρους (3). Ανεβάστε ανάμεσα στις γάμπες του κάτω μέρους. Συναρμολογήστε το κάτω και το πάνω μέρος μέσω των θηλιών (4). Κλείσιμο και άνοιγμα των διαφορετικών τύπων θηλιάς: ⑤⑥⑦⑧. Ο αορτήρας πρέπει να προσαρμόζεται στο ανάστημα του χρήστη Ρυθμίστε τους ιμάντες κλοντάς τους να συρθούν μέσα στις θηλιές και τα περάσματα που προβλέπονται για αυτήν την περίπτωση, έτσι ώστε ο υπογλουτιαίος ιμάντας να βρίσκεται στη θέση του και η ραχιαία πλάκα να βρίσκεται ανάμεσα στις ωμοπλάτες· προσαρμόστε τις θηλιές των ρυθμίσεων. Ο αορτήρας (ή / και τη ζώνη με περικνημίδες ) πρέπει να δένεται σφιχτά στο σώμα, όχι όμως τόσο σφιχτά που να παρεμποδίζονται οι κινήσεις του χρήστη. Οι ρυθμίσεις αυτές πρέπει να γίνουν μονομιάς και πριν ο χρήστης να βρεθεί σε ζώνη κινδύνου πτώσης. Το σημείο αγκύρωσης του αορτήρα πρέπει να βρίσκεται πάνω από το χρήστη (ελάχιστη αντοχή: 12 kN (EN795)). Ο αορτήρας πρέπει να είναι συνδεδεμένος στο σύστημα ανακοπής της πτώσης από το σημείο ραχιαίας ή στερνικής ανάρτησης που επισημαίνεται από το γράμμα Α. Το σημείο στερνικής ανάρτησης μπορεί να είναι 2 τύπων: Τύπου A/2 (2 θηλιές για σύνδεση μέσω ενός συνδέσμου) Ή τύπου Α (2 ανεξάρτητα σημεία ανάρτησης). ΣΗΜΕΙΑ ΑΝΑΡΤΗΣΗΣ : (βλέπε ετικέτα επισημάνσης πάνω στο προϊόν) Ο αορτήρας μπορεί να είναι εξοπλισμένος με: Α-EN361 : ■ 1 ραχιαίο σημείο πρόσδεσης που μπορεί να συνδεθεί με ένα σύστημα συγκράτησης της πτώσης. Η ραχιαία ανάρτηση αποτελείται από ένα χαλύβδινο κύβο. ■ 1 στερνικό σημείο πρόσδεσης που μπορεί να συνδεθεί με ένα σύστημα ανακοπής της πτώσης. Η στερνική ανάρτηση αποτελείται από δυο αγκράφες σε ζωστήρα που πρέπει να συνδεθούν μαζί μέσω ενός συνδέσμου. Αυτά τα σημεία πρόσδεσης είναι τα μόνα που μπορούν να δεχτούν μια διάταξη ανακοπής της πτώσης (απορροφητής ενέργειας (EN355)), μια αυτόματη διάταξη ανακοπής της πτώσης (EN360), ένα κινητό σύστημα ανακοπής της πτώσης (EN353-1 / EN353-2) σύμφωνα με το πρότυπο EN363. Κατά τη χρήση, το σύνολο της διάταξης δεν πρέπει να έρχεται σε επαφή με: Κοφτερά στοιχεία, ενεργές ακμές και δομές χαμηλής διαμέτρου, έλαια, χημικά προϊόντα με έντονη δράση, φλόγες, καυτά μέταλλα, όλους τους τύπους ηλεκτρικών αγωγών... Κατά τη διάρκεια της χρήσης, κάντε τακτικά έλεγχο καλής λειτουργίας των στοιχείων πωμάτωσης και ρύθμισης και/ή σταθεροποίησης. Για λόγους ασφαλείας και πριν από κάθε χρήση, ελέγξτε: Ότι οι σύνδεσμοι (EN362) είναι κλειστοί και κλειδωμένοι ① / Ότι οι ενδείξεις χρήσης που περιγράφονται για το καθένα από τα στοιχεία του συστήματος ακολουθούν πιστά / Ότι η γενική διάταξη της κατάστασης εργασίας περιορίζει τον κίνδυνο πτώσης, το ύψος πτώσης και την κίνηση εκκρουσμούς σε περίπτωση πτώσης. / Ότι η ίσαλος γραμμή είναι επαρκής (ελεύθερος χώρος κάτω από τα πόδια του χρήστη) και ότι κανένα εμπόδιο δεν έρχεται να διαταράξει την κανονική λειτουργία του συστήματος ανακοπής της πτώσης. Η ίσαλος γραμμή είναι η απόσταση ανακοπής H + μια απόσταση συμπληρωματική ασφαλείας του 1 m. Η απόσταση H μετρείται από την αρχική θέση κάτω από τα πόδια έως την τελική θέση (ισορροπία του χρήστη μετά την ανακοπή της πτώσης του). Το ελεύθερο ύψος εξαρτάται από διάφορους παράγοντες, αλλά περιλαμβάνει άνευ περιορισμού: - Τη μέγιστη εκτροπή της συσκευής αγκύρωσης. - Τη μέγιστη εκτροπή των караμπίνερ. - Την επιμήκυνση του συστήματος σύνδεσης. - Τη μέγιστη τάνση της συσκευής στήριξης πλαισίου. - Η θέση αγκύρωσης σε σχέση με το πού βρίσκεται ο χρήστης όταν συμβαίνει πτώση. - Το ύψος του χρήστη. Επιπλέον, προστίθεται μια απόσταση ασφαλείας του 1 m για να ληφθεί η τιμή του ελεύθερου ύψους. Για τους διαφορετικούς παράγοντες, ανατρέξτε στις συστάσεις για χρήση για κάθε στοιχείο του συστήματος. Βεβαιωθείτε ότι υπάρχει το κατάλληλο διάκενο πτώσης ώστε να αποφευχθεί η πρόσκρουση στο έδαφος ή άλλων αντικειμένων στην περίπτωση πτώσης. Προβλέψτε μια απόσταση ασφαλείας ως προς το έδαφος και τις ηλεκτρικές γραμμές ή ζώνες που παρουσιάζουν κάποιον ηλεκτρικό κίνδυνο ΠΡΟΣΟΧΗ! RAH33 (EN1498) (βλ. σχήματα). (PART 1) ΠΡΟΕΙΔΟΠΟΙΗΣΕΙΣ: Le harnais peut être équipé de sangles de sauvetages. Ces sangles de sauvetage sont destinées uniquement au sauvetage (EN1498). Ο διασώστης πρέπει να διασφαλίσει ότι το διασωζόμενο άτομο δεν θα κινδυνεύσει από τη μετατόπιση των ιμάντων ή του ιμάντα διάσωσης ή από την επαφή με στοιχεία πρόσδεσης (π.χ. το κεφάλι του διασωζόμενου ατόμου δεν θα τραυματιστεί από κάποιον σύνδεσμο λόγω κάποιου απρόσμενου συμβάντος, όπως η απαγκίστρωση για μικρή απόσταση). Σε περίπτωση παρατεταμένης αιώρησης, υπάρχει ο κίνδυνος τραυματισμού που οφείλεται σε διακοπή της κυκλοφορίας του αίματος στις κνήμες που μπορεί να προκαλέσει απώλεια των αισθήσεων και η οποία, εάν δεν ληφθεί ταχέως υπόψη, μπορεί να έχει δραματική έκβαση. Pour les sangles de classe A et C (EN1498), il est recommandé au sauveteur de s'assurer que la durée d'intervention soit la plus courte possible, pendant laquelle la personne secourue sera maintenue dans la sangle de sauvetage. Ceci afin de réduire au maximum les risques pour la respiration et la circulation de la personne secourue. ■ Προδιαγραφές του προϊόντος (βλέπε πίνακα αναφορών) : - Υλικά : (PART 4).- Περιορισμοί χρήσης: Πριν από κάθε λειτουργία που θέτει σε εφαρμογή ένα Μ.Α.Π., εφαρμόστε ένα σχέδιο διάσωσης έτσι ώστε να μπορείτε να αντιμετωπίσετε την οποιαδήποτε κατάσταση έκτακτης ανάγκης που θα μπορούσε να επέλθει κατά τη διάρκεια της λειτουργίας. ΔΙΑΡΚΕΙΑ ΖΩΗΣ: Προϊόντα από ύψασμα ή προϊόντα με υφασμάτινα μέρη (ζώνη ασφαλείας, ζώνες, απορροφητές ενέργειας κτλ.): η μέγιστη διάρκεια ζωής είναι 10 έτη από την ημερομηνία κατασκευής. Η διάρκεια ζωής δίνεται ως ενδεικτικό στοιχείο. Οι κάτωθι παράγοντες μπορεί να κυμαίνονται ευρέως: Μη πιστή τήρηση των οδηγιών του κατασκευαστή σε ό,τι αφορά τη μεταφορά, την αποθήκευση και τη χρήση / «Αντίξοο» περιβάλλον εργασίας: Θαλάσσια, χημική, ατμόσφαιρα, ακραίες θερμοκρασίες, κοφτερές ακμές ... / Ιδιαίτερα εντατική χρήση / Σημαντική πρόσκρουση ή σημαντικοί περιορισμοί / Άγνοια του παρελθόντος του προϊόντος.. Προσοχή: Οι παράγοντες αυτοί μπορούν να προκαλέσουν υποβαθμίσεις αόρατες στο γυμνό μάτι. Προσοχή: Ορισμένες ακραίες συνθήκες μπορούν να μειώσουν τη διάρκεια ζωής σε μερικές ημέρες. Σε περίπτωση αμφιβολίας, παραμερίστε συστηματικά το προϊόν για να το κάνετε να υποστεί έστω: Μια αναθεώρηση / Μια καταστροφή. Σε περίπτωση αμφιβολίας ή αν η διάταξη χρησιμοποιήθηκε για το σταμάτημα μιας πτώσης, πρέπει να αποσυρθεί αμέσως από την κυκλοφορία και να επιστραφεί στον κατασκευαστή ή σε οποιοδήποτε αρμόδιο ή εντεταλμένο από αυτόν άτομο. Η διάρκεια ζωής δεν υποκαθίσταται στον περιοδικό έλεγχο (τουλάχιστον σε ετήσια βάση) που θα επιτρέψει να κρίνουμε την κατάσταση του προϊόντος. ΓΙΑΝΑΓΝΩΡΙΣΤΕ ΤΟ ΔΙΚΟ ΣΑΣ ΚΕΝΤΡΟ ΕΠΙΧΕΙΡΗΣΙΑΣ ΕΠΙΧΕΙΡΗΣΗΣ, ΣΥΜΒΟΥΛΕΥΤΕ ΤΟ ΝΙΣΤΟ ΤΟΠΟ: WWW.DELTAPLUS.EU. Καμία τροποποίηση ή προσθήκη ή επισκευή του Μ.Α.Π. δεν μπορούν να γίνουν δίχως την πρότερη σύμφωνη γνώμη του κατασκευαστή και δίχως τη χρήση των τρόπων λειτουργίας του. Να μη χρησιμοποιείται εκτός του πλαισίου χρήσης που ορίζεται στις οδηγίες χρήσης. Ο κατασκευαστής δεν μπορεί να θεωρηθεί υπεύθυνος για κάθε ατύχημα άμεσο ή έμμεσο που επήλθε κατόπιν τροποποίησης ή χρήσης άλλης από εκείνη που προβλέπεται σε αυτό το φύλλο οδηγιών. Μη χρησιμοποιείτε αυτόν τον εξοπλισμό πέραν των ορίων του. Για να βεβαιωθείτε για την κατάσταση λειτουργίας του και συνεπώς για την ασφάλεια του χρήστη, το προϊόν πρέπει να ελέγχεται συστηματικά: •1/ Επιθεωρώντας με το μάτι τα κάτωθι σημεία: Την κατάσταση του ιμάντα ή του σχοινιού: Κανένα ξέφτισμα, κανένα έναυσμα κοπής, καμία ορατή ζημιά στις κοπές, κανένα κάψιμο και κανένα ασυνήθιστο τένεμα. / Κατάσταση των κοπών και των σταθεροποιήσεων: Καμία ορατή ζημιά. / Κατάσταση των μεταλλικών μερών Etat des parties métalliques : Καμία φθορά, καμία παραμόρφωση, καμία διάβρωση ούτε οξειδωση. / Γενική κατάσταση: Αναζήτηση κάθε ενδεχόμενης υποβάθμισης λόγω της υπερψύξης ακτινοβολίας και άλλων κλιματικών συνθηκών / Σωστή λειτουργία και σωστό κλείδωμα των συνδέσμων .. / Οι ειδικές συνθήκες όπως η υγρασία, το χιόνι, ο πάγος, η λάσπη, οι ρύποι, η μπόγιά, τα λάδια, η κόλλα, η διάβρωση, η φθορά του ιμάντα ή του σχοινιού, κλπ. μπορούν να μειώσουν σημαντικά τη λειτουργία της διάταξης ανακοπής της πτώσης. •2/ Στις επόμενες περιπτώσεις: Πριν και μετά τη χρήση / Σε περίπτωση αμφιβολίας / Σε περίπτωση επαφής με χημικά προϊόντα, διαλύτες ή καύσιμα που θα μπορούσαν να επηρεάσουν τη λειτουργία. / Αν έχει υποβληθεί σε περιορισμούς κατά τη διάρκεια μιας προηγούμενης πτώσης. / Τουλάχιστον κάθε δώδεκα μήνες από τον κατασκευαστή ή από έναν αρμόδιο οργανισμό, κατ' εντολή αυτού του ίδιου. •ΠΕΡΙΟΔΙΚΗ ΕΞΕΤΑΣΗ ΤΟΥ Μ.Α.Π.: Μια εξέταση πρέπει να πραγματοποιείται τουλάχιστον κάθε δώδεκα μήνες από τον κατασκευαστή ή από έναν αρμόδιο οργανισμό, κατ'εντολήν του. Αυτός ο τόσο σημαντικός έλεγχος συνδέεται με τη συντήρηση και την αποτελεσματικότητα του Μ.Α.Π. και συνεπώς με την ασφάλεια του χρήστη. Αυτός ο έλεγχος πρέπει να διενεργείται σύμφωνα με τις αυστηρές διαδικασίες ελέγχου του κατασκευαστή. Ένα γραπτό έγγραφο που να επιτρέπει την επαναχρησιμοποίηση πρέπει να ληφθεί, έτσι ώστε το Μ.Α.Π. να μπορεί να χρησιμοποιηθεί ξανά. Στο έγγραφο αυτό

θα διευκρινίζεται ότι η ασφάλεια του χρήστη συνδέεται με την αποτελεσματικότητα και την αντοχή του εξοπλισμού. Αντικαταστήστε το Μ.Α.Π. εφόσον είναι αναγκαίο. Σύμφωνα με την ευρωπαϊκή νομοθεσία, το δελτίο αναγνώρισης πρέπει να έχει συμπληρωθεί πριν από την πρώτη χρήση του προϊόντος και κατόπιν να ενημερώνεται και να φυλάσσεται μαζί με το προϊόν καθώς και ο τρόπος λειτουργίας από το χρήστη. Η αναγνωσιμότητα της ένδειξης του προϊόντος πρέπει να επαληθεύεται σε περιοδική βάση. **ΠΡΟΕΙΔΟΠΟΙΗΣΕΙΣ:** Η ασφάλεια του χρήστη εξαρτάται από τη σταθερή αποτελεσματικότητα του Μ.Α.Π., από την ανθεκτικότητά του και από την καλή κατανόηση των διαδικασιών που πρέπει να ακολουθούνται σε αυτό το φύλλο οδηγιών χρήσης. Κάθε στατική ή δυναμική υπερφόρτωση μπορεί να επιφέρει βλάβη στο Μ.Α.Π. Το βάρος του χρήστη μαζί με τα ρούχα και τον εξοπλισμό του δεν πρέπει να υπερβαίνει το μέγιστο βάρος που υποδεικνύεται στη διάταξη ανακοπής της πτώσης. Είναι επικίνδυνο να δημιουργεί κανείς το δικό του σύστημα κατακράτησης της πτώσης γιατί κάθε λειτουργία ασφαλείας μπορεί να παρεμποδίσει κάποια άλλη λειτουργία ασφαλείας. Καμία τροποποίηση ή προσθήκη ή επισκευή του Μ.Α.Π. δεν μπορούν να γίνουν δίχως την πρότερη σύμφωνη γνώμη του κατασκευαστή και δίχως τη χρήση των τρόπων λειτουργίας του. Να μη χρησιμοποιείται εκτός του πλαισίου χρήσης που ορίζεται στις οδηγίες χρήσης, ούτε πέραν των ορίων του. Ο κατασκευαστής δεν μπορεί να θεωρηθεί υπεύθυνος για κάθε ατύχημα άμεσο ή έμμεσο που επήλθε κατόπιν τροποποίησης ή χρήσης άλλης από εκείνη που προβλέπεται σε αυτό το φύλλο οδηγιών. \*Θερμοκρασία περιβάλλοντος εργασίας: >-20°C / <+50°C. Το Μ.Α.Π. αυτό εξετάστηκε με επιπλέον μάζα κατά 50% ανώτερη από τις απαιτήσεις του προτύπου (στα 150 kg) • PART 2: RECORD CARD : ΠΕΡΙΟΔΙΚΗ ΕΞΕΤΑΣΗ ΤΟΥ Μ.Α.Π.: 1) Αναφορά του προϊόντος 2) Εταιρεία 3) Όνομα χρήστη 4) Αρ. Παρτίδας / Σειριακός Αρ. 5) Ημερομηνία παραγωγής 6) Ημερομηνία 1ης χρήσης 7) Ημερομηνία αγοράς 8) Ημερομηνία επιθεώρησης 9) Σχόλια 10) Ημερομηνία επόμενης επιθεώρησης 11) Όνομα & Σφραγίδα & Υπογραφή 12) Τύπος Προστατευτικά ρούχα ενάντια στο κρύο 13) ΑΟΡΤΗΡΑΣ ΑΝΑΚΟΠΗΣ ΤΗΣ ΠΤΩΣΗΣ 14) Η κάρτα εγγραφής πρέπει να συμπληρωθεί από το χρήστη πριν από την πρώτη χρήση του προϊόντος, ενημερώνεται ύστερα σε τακτική βάση και φυλάσσεται. Να χρησιμοποιείται αποκλειστικά όπως περιγράφεται στις οδηγίες του προϊόντος για το χρήστη. 15) Η συχνότητα των επιθεωρήσεων πρέπει να συμμορφώνεται με τους εθνικούς κανονισμούς και σε κάθε περίπτωση ένας έλεγχος πρέπει να πραγματοποιείται τουλάχιστον μία φορά τον χρόνο. **Οδηγίες αποθήκευσης/καθαρισμού:** Κατά τη μεταφορά και την αποθήκευση: Διατηρείτε το προϊόν μέσα στη συσκευασία του / Απομακρύνετε το προϊόν πέρα από κάθε κοφτερό, λειαντικό, κλπ... αντικείμενο / Κρατείστε το προϊόν μακριά από: Ηλιακές ακτίνες, θερμότητα, φλόγες, καυτά μέταλλα, λάδια, προϊόντα πετρελαίου produits pétroliers, χημικά προϊόντα με έντονη δράση, οξέα, χρωστικές ουσίες, διαλύτες, ενεργές ακμές και δομές χαμηλής διαμέτρου. Αποθήκευση σε ξηρό και καθαρό μέρος, στην αρχική συσκευασία μακριά από φως, κρύο, ζέση, υγρασία, και σε θερμοκρασία περιβάλλοντος. ΣΕΡΒΙΣ ΚΑΙ ΑΠΟΘΗΚΕΥΣΗ : Καθαρίστε με νερό και σαπόνι, σκουπίστε με ένα πανί και κρεμάστε σε ένα αεριζόμενο μέρος ώστε να το αφήσετε να στεγνώσει φυσικά και μακριά από πρόσβαση σε άμεση φλόγα ή σε πηγή θερμότητας, το ίδιο για τα στοιχεία που υγράθηκαν κατά τη χρήση τους. Μη χρησιμοποιείτε λευκαντικά, απορρυπαντικά με έντονη δράση, διαλύτες, βενζίνη ή χρωστικές ουσίες, οι ουσίες αυτές θα μπορούσαν να επηρεάσουν την αποτελεσματικότητά του προϊόντος. \*Τα μεταλλικά μέρη θα σκουπίζονται με πανί βρεμένο με λάδι βαζελίνης. Λευκαντικά και απορρυπαντικά απαγορεύονται αυστηρά. \*Καθαρίστε το χαλινό μόνο με μαλακό απορρυπαντικό. \*Αποθηκεύστε μετά τον καθαρισμό, μακριά από το φως σε ένα στεγνό και αεριζόμενο μέρος. Αυτό το φυλλάδιο οδηγιών πρέπει να φυλάσσεται σε όλη τη διάρκεια της ζωής του προϊόντος **ΑΝΑΛΥΣΗ ΤΩΝ ΚΙΝΔΥΝΩΝ EN361** : Τα προϊόντα αυτά είναι σχεδιασμένα για προσωπική προστασία κατά των πτώσεων από ύψος. Η χρήση αυτών των ΜΑΠ περιορίζεται στα αρμόδια άτομα που έχουν υποβληθεί σε κατάλληλη εκπαίδευση ή λειτουργούν υπό την άμεση ευθύνη ενός αρμόδιου προϊστάμενου, οι κακές χρήσεις περιορίζονται συνεπώς στο ελάχιστο. Δεν υπάρχει κίνδυνος τοποθέτησης ανάποδα διότι: 1) πάνω στον χαλινό υπάρχει μια ετικέτα που εξηγεί πώς να ντυθείτε.- **HR UPRTAČ (u skladu s EN361).**- **RAH33:** UPRTAČ ZA RAD U OBRNUTOM POLOŽAJU S REMENOM ZA SPAŠAVANJE, 3 TOČKE KOPČANJA **Upute za upotrebu:** Prodavač treba prevesti ove upute (prema važećim propisima) na jezik zemlje u kojoj se koristi oprema. Prije uporabe osobne zaštitne opreme OZO, korisnik treba s razumijevanjem pročitati ove upute. Metode ispitivanje opisane u normama ne predstavljaju stvarne uvjete uporabe. Shodno tome važno je proučiti svaku radnu situaciju, a svaki korisnik treba biti u potpunosti obučan za različite tehnike kako bi bio upoznat s ograničenjima različitih naprava. Ovu osobnu zaštitnu opremu OZO mogu koristiti isključivo kompetentne osobe koje su prošle prikladnu obuku ili rade pod neposrednom odgovornošću kompetentne nadređene osobe. Sigurnost korisnika ovisi o stalnoj učinkovitosti osobne zaštitne opreme, njezinoj otpornosti i dobrom razumijevanju napomena u ovim uputama za uporabu. Korisnik je osobno odgovoran za uporabu osobne zaštitne opreme OZO koja ne bi bila u skladu s ovim uputama i za nepoštivanje sigurnosnih mjera koja se trebaju primjenjivati na osobnu zaštitnu opremu iz ovih uputa. Ovu osobnu zaštitnu opremu OZO mogu koristiti isključivo osobe dobrog zdravlja jer određeni medicinski uvjeti mogu ugroziti sigurnost korisnika. Ukoliko imate nedoumica, obratite se liječniku. Zbog vaše sigurnosti strogo poštuju upute za uporabu, provjeru, održavanje i skladištenje. Ako se korisnik nalazi u području u kojem postoji rizik od pada, ovaj proizvod ne može se koristiti sam, već je nedjeljivi dio sustava za osobnu zaštitnu od pada (EN363) čija je funkcija smanjiti rizik od tjelesnih ozljeda tijekom pada na minimalno. Prije svake uporabe pročitajte preporuke za uporabu svake komponente sustava. U tim slučajevima poštivati upute opisane u dotičnim uputama za uporabu. Korisnik treba trajno čuvati dokumentaciju isporučenu sa svakim proizvodom. Sigurnosni pojasevi protiv pada (EN361) jedina je naprava za hvatanje tijela koja se može koristiti u osobnoj zaštitnoj opremi protiv pada s visine. Spojena je sa zaštitnim sustavom protiv pada putem spojnih elemenata (EN362). Sigurnosni pojas može biti opremljen: 1 točkom pričvršćenja protiv pada: na leđima, / 2 točke pričvršćenja protiv pada: na leđima + na prsima, / Sukladno standardima EN363, oprema za zaštitu od pada (remen za apsorpciju energije (EN355), sustav za automatsko povlačenje od pada (EN360) i prenosivi sustav protiv pada (EN353-1 / EN353-2) mogu se pričvrstiti isključivo za ove fiksne točke. Sigurnosni pojas može biti opremljen spojnim elementima (EN362), pojasom za pridržavanje pri radu (EN358), poveznim užetom (EN 354), usporivačem pada (EN355). U tim slučajevima poštivati upute opisane u dotičnim uputama za uporabu. Uprtač može biti opremljen remenima za spašavanje. Ti remeni za spašavanje mogu biti opremljeni zaštitnom opremom namijenjenom za spašavanje (EN 1498). Spasilac ili osoba koja se spašava, ovisno o slučaju (EN 1498), trebaju poštivati napomene opisane u uputama za uporabu koje su njemu namijenjene. U slučaju da postoji rizik od pada, sustava treba dopuniti zajedničkom ili osobnom napravom za pridržavanje ili zaštitu od pada s visine (EN363). **POSTAVLJANJE I/ILI PODEŠAVANJE: 1 2 3 4 5 6 7** Preporučeno je da svaki korisnik ima svoj sigurnosni pojas. Ovu osobnu zaštitnu opremu u isto vrijeme smije koristiti samo jedna osoba. Tijekom svih radnji pazite da ne uvijete pojaseve. Odmotajte sigurnosni pojas u ispravnom smjeru (1). Sigurnosni pojas: Provućite sigurnosni pojas na leđima, gurnite glavu u gornji dio (2). Sigurnosni pojas opremljen prslukom : Provućite sigurnosni pojas prsluka (2). Zatvorite poprečni dodatni pojas na prsima (3). Provućite između nogu donji dio. Spojite donji i gornji dio pomoću kopči (4). Zatvaranje i otvaranje različitih tipova kopči: 5 6 7 8. Sigurnosni pojas treba podesiti na veličinu korisnika: Podesite pojaseve na način da ih provućite kroz kopče i prolaze predvidene u tu svrhu i postavite pojas ispod stražnjice, a pločica na leđima treba biti smještena između lopatica; podesite kopče za namještanje. Sigurnosni pojas (i / ili remen s bedrenim trakama) treba biti stegnut što je bliže tijelu, ali ne pretjerano, kako bi kretanje korisnika bile slobodne. Ta podešavanja treba izvršiti odjednom i prije nego korisnik uđe u područje rizika od pada. Točka za učvršćenje sigurnosnog pojasa treba biti iznad korisnika (minimalni otpor: 12 kN (EN795). Sigurnosni pojas treba biti spojen na zaštitni sustav protiv pada s visine putem točke pričvršćenja na leđima ili prstima označenom točkom A. Postoje 2 tipa točke pričvršćenja na prsima: tip A/2 (2 kopče koje se spajaju spojnim elementom) I/II tip A (2 neovisne točke pričvršćivanja). **TOČKE PRIČVRŠĆENJA :** (vidi etiketu za označavanje na proizvodu) Sigurnosni pojas može biti opremljen: A-EN361 : ■ Jedna fiksna točka na leđima za koju se može priključiti sustav za sprečavanje pada. Pričvršćenje na leđima sastoji se od čeličnog osigurača. ■ Jedna fiksna točka za pričvršćivanje prsnog koša za koju se može priključiti sustav za sprečavanje pada. Pričvršćenje na prsima sastoji se od dvije petlje za remen koje trebaju biti međusobno spojene kopčom. Sukladno standardima EN363, oprema za zaštitu od pada (remen za apsorpciju energije (EN355), sustav za automatsko povlačenje od pada (EN360) i prenosivi sustav protiv pada (EN353-1 / EN353-2) mogu se pričvrstiti isključivo za ove fiksne točke. Tijekom korištenja naprave ne smije biti u dodiru s: oštrim predmetima, oštrim bridovima i strukturama malog promjera, uljima, agresivnim kemijskim proizvodima, vatrom, toplim metalom, svim tipovima električnih vodiča ... Tijekom korištenja redovito provjeravati elemente za vezanje u petlju ili elemente za podešavanje i/ili pričvršćivanje. Zbog sigurnosnih razloga i prije svakog korištenja provjeriti: da su spojni elementi (EN362) zatvoreni i zaključani / da se poštuju upute za uporabu opisane za svaki od elemenata sustava / da opći raspored radne situacije ograničava rizik od pada, visinu pada i zanošenje tijekom pada. / da sigurnosna udaljenost nogu korisnika od poda bude dovoljna (slobodan prostor ispod nogu korisnika) i da nikakva prepreka ne ometa

normalan rad sustava za zaustavljanje pada. Sigurnosna udaljenost od poda je udaljenost zaustavljanja H + dodatna sigurnosna udaljenost od 1 m. Udaljenost H mjeri se od početnog položaja ispod nogu do završnog položaja (ravnoteža korisnika nakon zaustavljanja pada). Duljina čistine ovisi o nekoliko čimbenika, ne ograničavajući se samo na njih, i obuhvaća: - Maksimalan otklon naprave za učvršćenje - Maksimalan otklon konektora - Produljenje spojnog sustava - Maksimalno istezanje naprave za držanje tijela - Položaj sidrišne točke u odnosu na mjestu na kojem se korisnik nalazi u trenutku pada. - Veličina korisnika. Osim toga, dodaje se sigurnosna udaljenost od 1 m kako bi se dobila duljina čistine. Za različite čimbenike, pogledajte preporuke za uporabu svake komponente sustava. Se till att lämpligt friutrymme finns för att förhindra att slå marken eller andra föremål i händelse av ett fall. Predvidjeti sigurnosnu udaljenost u u odnosu natlo i strujne vodove ili područja koja predstavljaju rizik od udara struje. **POZOR! RAH33 (EN1498) (vidi sheme).** (PART 1) **NAPOMENA:** Uprtač može biti opremljen remenima za spašavanje. Ovi remeni za spašavanje namijenjeni su samo za spašavanje (EN1498). Spasilac mora provjeriti da osigurana osoba nije u opasnosti zbog premještanja traka, traka za spašavanje ili kontakta s dijelovima za učvršćivanje (na primjer, da spona ne udara o glavu osigurane osobe u slučaju neočekivane nezgode, primjerice, u slučaju otkvačivanja na kratkoj udaljenosti). Ako se duže visi u zraku postoji rizik od traume zbog zaustavljanja cirkulacije krvi u nogama zbog čega može doći do gubitka svijesti što može, ako se brzo ne primijeti, dovesti do dramatičnih posljedica. Za remene klase A i C (EN1498) preporučujemo da spasilac osigura da vrijeme intervencije tijekom kojeg će osoba koja se spašava biti u remenu za spašavanje bude što kraće. To će smanjiti rizike od zastoja disanja i cirkulacije osobe koja se spašava na minimum. ■ Specifikacija proizvoda (vidi tablicu s referencama) : - Materijali : (PART 4).- **Ograničenja kod korištenja:** Prije bilo kakve intervencije tijekom koje je potrebna osobna zaštitna oprema OZO, treba uvesti plan spašavanja u cilju suprotstavljanja svakoj situaciji nužde do koje bi moglo doći tijekom intervencije. **VIJEK TRAJANJA:** Tekstilni proizvodi ili proizvodi koji sadrže tekstilne dijelove (remenje, pojasevi, ublaživači udara itd.) imaju vijek trajanja maksimalno 10 godina od datuma proizvodnje. Vijek trajanja naveden je samo kao primjer. Na vijek trajanja mogu znatno utjecati sljedeći faktori: nepoštivanje uputa proizvođača što se tiče transporta, skladištenja i korištenja / "agresivna" radna okolina: morska, kemijska atmosfera, ekstremne temperature, oštri bridovi ... / posebno intenzivno korištenje / snažni udarci ili sile / nepoznavanje prošlosti proizvoda.. Pozor: ti faktori mogu uzrokovati uništavanja koja su nevidljiva ljudskom oku. Pozor: neki ekstremni uvjeti mogu smanjiti vijek trajanja na nekoliko dana. U slučaju nedoumice, uklonite proizvod i dajte ga na: pregledati / uništiti. U slučaju sumnje ili ako je uređaj korišten za zaustavljanje pada, mora se odmah ukloniti iz uporabe i mora se vratiti proizvođaču ili drugoj nadležnoj osobi koju on ovlasti. Vijek trajanja ne zamjenjuje periodične provjere (minimalno godišnje) koje će omogućiti da se ocijeni stanje proizvoda. **AKO ŽELITE DOZNATI SVOJ SERVIS ZA GODIŠNJI PREGLED, POSJETITE WWW.DELTAPLUS.EU.** Nijedna promjena, dodavanje ili popravak osobne zaštitne opreme OZO ne mogu se izvršiti bez prethodnog odobranje proizvođača ili neprijemne njegovih radnih postupaka. Ne koristiti izvan područja korištenja definiranog u uputama za uporabu. Proizvođač se ne može smatrati odgovornim za bilo kakvu izravnu ili neizravnu nezgodu koja se dogodila zbog promjene ili korištenja koji odstupaju od onih predviđenih u ovim uputama. Ne koristiti ovu opremu izvan njezinih ograničenja. Radi osiguranja njegove funkcionalnosti pa prema tome i sigurnosti korisnika, proizvod treba sustavno provjeravati: •1/ vizualni pregled sljedećih točaka: stanje trake ili užeta: bez iščupanih niti, naznaka pucanja, vidljivih oštećenja šavova, spaljenih mjesta i neobičajenih suženja. / stanje šavova i pričvršćenja: bez vidljivih oštećenja. / stanje metalnih dijelova: bez znakova habanja, deformacije, korozije i oksidacije. / opće stanje: potražiti eventualne znakove oštećenja zbog ultraljubičastih zraka i drugih klimatskih uvjeta / ispravan rad i zaključavanje spojnih elemenata.. / Posebni uvjeti kao što su vlaga, snijeg, led, blato, prljavština, boja, ulja, ljepljivo, korozija, habanje trake ili užeta itd. mogu znatno smanjiti funkcionalnost naprave za zaustavljanje pada. •2/ u sljedećim slučajevima: prije i tijekom korištenja / u slučaju nedoumice / u slučaju dodira s kemijskim proizvodima, otapalima ili gorivima koji bi mogli ugroziti njegov rad. / ako je pretrpio naprezanja tijekom prethodnog pada. / minimalno svakih 12 mjeseci od strane proizvođača ili nadležne organizacije koju je proizvođač ovlastio. •PERIODIČNA PROVJERA OSOBNE ZAŠTITNE OPREME OZO : Provjeru treba izvršiti proizvođač ili nadležna organizacija koju je on ovlastio minimalno svakih dvanaest mjeseci. Ta vrlo važna provjera vezano je uz održavanje i učinkovitost osobne zaštitne opreme pa prema tome i uz sigurnost korisnika. Ova provjera mora se obaviti u strogoj sukladnosti s postupcima periodičnog pregleda koje određuje proizvođač. Da biste mogli ponovo koristiti osobnu zaštitnu opremu OZO, nakon te provjere treba dobiti pismeni dokument koji odobrava njezino ponovno korištenje. U tom dokumentu treba precizno navesti da je sigurnost korisnika vezana uz zadržavanje učinkovitosti i uz otpornost opreme. Zamijeniti osobnu zaštitnu opremu OZO ako je potrebno. U skladu s europskim propisima, prije prvog korištenja proizvoda korisnik treba ispuniti identifikacijsku karticu, zatim je ažurirati i sačuvati zajedno s proizvodom kao i upute za uporabu. Periodično treba provjeravati čitljivost oznake proizvoda. •NAPOMENA: Sigurnost korisnika ovisi o stalnoj učinkovitosti osobne zaštitne opreme OZO, njezinoj otpornosti i dobrom razumijevanju napomena u ovim uputama za uporabu. Svako preveliko statičko ili dinamičko opterećenje može oštetiti osobnu zaštitnu opremu OZO. Težina korisnika uključujući njegovu odjeću i opremu ne smije biti veća od maksimalne težine navedene za opremu protiv pada. Opasno je stvoriti vlastiti sustav za zaštitu od pada jer svaka sigurnosna funkcija može ometati drugu sigurnosnu funkciju. Nijedna promjena, dodavanje ili popravak osobne zaštitne opreme OZO ne mogu se izvršiti bez prethodnog pismenog odobrenja proizvođača ili neprijemne njegovih radnih postupaka. Ne koristiti izvan područja korištenja definiranog u uputama za uporabu ni izvan granica. Proizvođač se ne može smatrati odgovornim za bilo kakvu izravnu ili neizravnu nezgodu koja se dogodila zbog promjene ili korištenja koji odstupaju od onih predviđenih u ovim uputama. •Temperatura radnog okruženja: >-20°C / <+50°C. Ova osobna zaštitna oprema OZO testirana je sa silom mase većom za 50% od normativnih zahtjeva (150 kg) • PART 2: RECORD CARD : PERIODIČNA PROVJERA OSOBNE ZAŠTITNE OPREME OZO : 1) Produktreferenc 2) Tvrtka 3) Ime korisnika 4) Br. Lota / Serijski br. 5) Datum proizvodnje 6) Datum prve uporabe 7) Datum kupnje 8) Datum pregleda 9) Komentari 10) Datum sljedećeg pregleda 11) Ime i prezime / Žig / Potpis 12) Tip Oprema za individualnu zaštitu 13) UPRTAČ PROTIV PADA 14) Prije prve uporabe proizvoda, korisnik treba ispuniti identifikacijsku karticu, zatim je redovito ažurirati i čuvati. Opremu obavezno koristiti prema uputama za uporabu. 15) Učestalost tih provjera treba biti u skladu s nacionalnim propisima, a u svakom slučaju provjeru treba obaviti barem jednom godišnje. **Čuvanje/Čišćenje:** Tijekom transporta i skladištenja: sačuvati proizvod u pakiranju / udaljiti proizvod od bilo kakvog oštrog, abrazivnog predmeta itd... / držati proizvod podalje od: sunčevih zraka, topline, vatre, toplog metala, ulja, naftnih proizvoda, agresivnih kemijskih proizvoda, kiselina, boja, otapala, oštih bridova i struktura malog promjera. Ti elementi mogu negativno utjecati na performanse naprave za zaustavljanje pada. Spremiti suho i čisto, u originalnoj ambalaži, na tamno i suho mjesto, izvan utjecaja hladnoće i topline. **UNDERHÅLL OCH LAGRING. :** Očistite vodom i sapunom, obrišite krpom i objesite u ventiliranu prostoriju da se osuši na prirodan način, podalje od svake izravne vatre ili izvora topline, što vrijedi i za elemente koji su postali vlažni tijekom njihove uporabe. Ne koristiti kromnu vodu, agresivne deterdžente, otapala, benzin ili boje jer te tvari mogu utjecati na učinkovitost proizvoda. •Metalni dijelovi brišu se krpom umočenom u parafinsko ulje. Kromna otopina i deterdženti su strogo zabranjeni. •Čistiti remen samo blagim deterdžentom. •Nakon čišćenja spremite na suho i prozračno mjesto, dalje od sunčevih zraka. Ove upute trebete sačuvati tijekom cijelog vijeka trajanja proizvoda. **ANALIZA RIZIKA:** EN361 : Ovi su proizvodi dizajnirani za osobnu zaštitu od pada s visine. Ovu OZO smiju upotrebljavati samo kvalificirane osobe koje su prošle prikladnu obuku ili rade pod izravnom odgovornošću ovlaštene nadležne osobe pa je pogrešna uporaba svedena minimum. Ne postoji opasnost od obrnutog stavljanja jer: 1) na uprtaču postoji etiketa s objašnjenjima kako se stavlja. - **UK Стрoп захисту від падіння (згідно EN361).- RAH33: СТРАХУВАЛЬНА ПРИВ'ЯЗЬ ДЛЯ ВИСІННЯ ВНИЗ ГОЛОВОЮ - З ТОЧКИ КРІПЛЕННЯ** **Інструкції з використання:** Це керівництво має бути перекладено (відповідно до правил) дилером, мовою тієї країни, де використовуватись обладнання. Це керівництво має бути прочитане і зрозуміле користувачем перед використанням ЗІЗ. Методи випробувань, наведені у стандартах, не відбивають реальні умови експлуатації. Отже, важливо дослідити кожну робочу ситуацію, а також навчити кожного користувача досконалому володінню різними техніками, щоб зрозуміти обмеження кожного з пристроїв. Використання цього ЗІЗ дозволене кваліфікованим особам, належним чином підготовленим або тим, що працюють під прямою відповідальністю компетентного начальника. Безпека користувача залежить від постійної ефективності ЗІЗ, їх сили, правильного розуміння інструкцій у цьому посібнику. Користувач несе особисту відповідальність за будь-яке використання даного ЗІЗ, що не відповідає вимогам цього керівництва, та в разі недотримання заходів безпеки, застосованих до ЗІЗ, передбачених цим керівництвом. Використання цього ЗІЗ обмежується особами доброго стані здоров'я, деякі медичні ускладнення можуть вплинути на безпеку користувача, у разі сумнівів зверніться до лікаря. цілях безпеки Слід суворо дотримуватися інструкції з

експлуатації перевірки, технічного обслуговування та зберігання що наведені в цій інструкції. Якщо користувач знаходиться в зоні ризику падіння, цей продукт не може бути використаний самостійно, він стає невіддільним від комплексної системи захисту від падіння (EN363), у функції якого входить звести до мінімуму ризик отримання травм від падіння. Перед використанням, див. рекомендації для використання для кожного компонента системи. У цих випадках дотримуйтесь інструкцій, наведених у їх власному керівництві. Користувач повинен зберігати необмежений час документацію, що поставляється з кожним продуктом. Строп від падіння (EN361) є єдиним захватом тіла, що дозволяється для використання з системою захисту від падіння. Він повинен бути приєднаний до системи захисту від падіння на розніми (EN362). Строп може бути оснащений: 1 точка захисту від падіння: спина / 2 точки захисту від падіння : спина + груди / Ці точки кріплення є єдиними, які здатні вмістити пристрій для захисту від падіння (поглинач енергії (EN355), пристрій для захисту від падіння висувного типу (EN360), пересувна система захисту від падіння (EN353-1 / EN353-2) відповідно до EN363. Строп може бути оснащений рознімами (EN362), підтримкою роботи ременя (EN358), шнуром (EN354) і поглиначем шоку від падіння (EN355). У такому випадку дотримуйтесь інструкцій з їх використання. Лямковий пояс запобіжний може бути обладнаний рятувальними стропами. Ці рятувальні стропа можуть бути захисним обладнанням, призначеним для рятувальних робіт (EN1498). Рятувальник або особа, яку рятують, залежно від обставин (EN1498), повинні дотримуватись відповідної інструкції з експлуатації. У разі ризику падіння необхідно доповнити цю систему колективним чи індивідуальним обмежувачем або пристроєм захисту від падіння з висоти (EN363). **ВСТАНОВЛЕННЯ ТА/ АБО НАЛАШТУВАННЯ: ①②③④⑤⑥⑦** Рекомендується призначити кожному користувачеві свій строп. Цей ЗІЗ може використовуватися тільки однією людиною за один раз. Під час всіх цих операцій, будьте обережні, щоб не перекрутити ремені. Відкрити строп, щоб покласти його в правильному напрямку (1). Строп: покласти строп через спину, голова проходить через верхню частину (2). Строп оснащений жилетом: використовувати жилет (2). Закрити ремінець "баварської груднини" (3). Проведіть нижню частину між ногами. Збірка нижньої і верхньої частин через петлі (4). Закриття і відкриття різних типів петель: ⑤⑥⑦⑧. Строп повинен бути відрегульований за розміром користувача: регулювати ремені, протягуючи їх у петлі і отвори, передбачені для цієї мети, так щоб ремінь сидіння знаходився на місці і задня пластина розташована між лопатками, налаштувати за допомогою регульованих пряжок. Строп (та / або пояс з ножицями ременями) повинен бути прив'язаний якомога ближче до тіла наскільки можливо, але без надлишку, щоб дозволити користувачеві вільно пересуватися. Ці зміни повинні бути зроблені відразу, перш ніж користувач потрапить у зону ризику падіння. анкерні точки стропа повинні бути розташовані над користувачем (мінімальний опір: 12 кН (EN795)). Строп повинен бути приєднаний до системи захисту від падіння через спинну або грудну точки кріплення, позначені літерою А. Грудні точки кріплення можуть бути 2-х типів: тип А / 2 (2 петлі, з'єднані через рознім або типу А (дві незалежні точки кріплення)). **ТОЧКИ КРІПЛЕННЯ:** (див. Маркувальний ярлик виробу) Строп може бути оснащений: А-EN361 : ■ 1 точка кріплення на задній стіnce, яка може бути з'єднана з системою захисту від падіння. Кріплення на спині являє собою сталева D-образне кільце. ■ 1 точка кріплення на грудях, яка може бути приєднана до системи захисту від падіння. Кріплення на грудях являє собою дві пряжки на ремені, які з'єднуються разом з'єднувальним пристроєм. Ці точки кріплення є єдиними, які здатні вмістити пристрій для захисту від падіння (поглинач енергії (EN355), пристрій для захисту від падіння висувного типу (EN360), пересувна система захисту від падіння (EN353-1 / EN353-2) відповідно до EN363. Під час роботи системи в цілому не повинна перебувати в контакт з: ріжучими елементами, гострими кромками і структурами малого діаметра, маслами, агресивними хімікатами, вогнем, гарячим металом, всіма видами електричних провідників ... Під час роботи регулярно перевіряйте закриття і налаштування і / або елементи кріплення. З міркувань безпеки і перед кожним використанням, перевірте: Щоб розніми (EN362) були закриті на замок / Інструкції з експлуатації описані для кожного компонента системи повинні бути виконані / Що загальне розташування робочої ситуації знижує ризик падіння, висоту падіння і м'язниковий рух, у разі падіння. / Вертикальний зазор достатній (вільний простір під ногами користувача) і ніякі перешкоди не порушують нормального функціонування системи захисту від D112 Вертикальний гальмівний шлях Н + додаткове безпечну відстань 1 м. Відстань Н вимірюється від початкового положення в кінцеве положення (баланс користувача після падіння аретиру). Вертикальний зазор залежить від різних факторів, у тому числі: - Максимальний прогин анкерного пристрою. - Максимальний прогин карабінів. - Подовження системи з'єднувачів. - Максимальне розтягнення пристрою утримання тіла. - Розташування точки прив'язки відносно місця розташування користувача в момент падіння. - Зріст користувача. Крім того, для отримання величини зазору додається безпекова відстань 1 м. Щодо різних факторів, зверніться до рекомендацій щодо використання кожного компонента системи. Переконайтеся у наявності належної відстані у світлі, щоб уникнути будь-якого зіткнення з землею або іншими предметами у випадку падіння. Забезпечити безпечну відстань від землі і силових ліній або районів з небезпечною ураження електричним струмом **УВАГА! RAN33 (EN1498) Див. діаграми. (PART 1) ЗАСТЕРЕЖЕННЯ:** Лямковий пояс запобіжний може бути обладнаний рятувальними стропами. Ці рятувальні стропа призначені виключно для рятувальних робіт (EN1498). Рятувальник має переконатися, що особа, яку рятують, не наражається на небезпеку через переміщення ременів, рятувального ременя або при контакті з елементами кріплення (наприклад, з'єднувальний пристрій може випадково ушкодити голову особи, яку рятують, у разі зриву на невелику відстань). У випадку довгого знаходження у підвищеному стані виникає загроза отримання травм через припинення кровообігу в ногах, що може спричинити втрату свідомості, яка може мати тяжкі наслідки, якщо не буде якнайшвидше вжито відповідних заходів. Для строп класу А і С (EN 1498) рекомендується, щоб рятувальник забезпечив найкоротший термін операції, протягом якої людина, яку рятують, буде висіти на рятувальних стропах. Це повинно мінімізувати ризики для дихання і кровообігу людини, яку рятують. ■ **ТЕХНІЧНІ ХАРАКТЕРИСТИКИ** (Див. посилання таблиці): - Матеріали з теми : (PART 4).- **Обмеження використання:** Перед будь-якою операцією використання засобів індивідуального захисту ЗІЗ, створіть план порятунку для боротьби з будь-якої надзвичайною ситуацією, яка може виникнути під час роботи. **ТЕРМІН ЕКСПЛУАТАЦІЇ:** Текстильні вироби або вироби з текстильними елементами (страхувальні об'язки, пояси, амортизатори тощо): максимальний термін служби складає 10 років з дати виготовлення. Термін придатності наведений для відома. Наступні фактори можуть призвести до його сильного скорочення: Недотримання інструкції виробника для транспортування, зберігання і використання / "Агресивне" робоче середовище: морська атмосфера, хімічні речовини, екстремальні температури, гострі краї ... / Особливо інтенсивне використання / Шок або значне обмеження / Ігнорування історії продукту елемента.. Увага: ці фактори можуть призвести до пошкоджень невидимих для неозброєного ока. Увага: деякі екстремальні умови можуть призвести до скорочення терміну придатності на кілька днів. Якщо є сумніви, завжди не використовуйте продукт для того, щоб пройти або: Огляд / Руїнування . У разі сумнівів або якщо пристрій використовувався для зупинки падіння, він повинен бути негайно вилучений з обігу і повинен бути повернений виробнику або іншій уповноваженій нею особі. Термін придатності не є заміною для періодичної перевірки (мінімум раз на рік) яка буде оцінювати стан продукту. **ЩОБ ЗНАЙТИ НАЙБЛИЖЧИЙ ДО ЦЕНТРУ ЩОРІЧНОГО ОГЛЯДУ, ВІДВІДАЙТЕ WWW.DELTAPLUS.EU.** Жодні зміни або доповнення, або ремонт ЗІЗ, не можуть бути зроблені без попередньої письмової згоди від виробника без використання його процедур. Не слід виходити за рамки використання, визначені в інструкції із застосування. Виробник не несе відповідальності за будь-які прямі або непрямі аварії після модифікації або використання в інший ніж це передбачено в цьому посібнику, спосіб. Не використовуйте це обладнання за межами його можливостей. Для забезпечення робочого стану і, отже, безпеку користувача, продукт повинен систематично перевірятися: \*1 / візуально перевірити наступні пункти: Стан ремінця або мотузки: немає зносу, немає порізів, ніяких видимих пошкоджень по швах, немає підпалів і немає незвичайного звуження. / Стан швів і кріплення: немає видимих пошкоджень. / Стан металевих частин: немає зносу, відсутність деформації, відсутність корозії і окислення. / Загальний стан: шукати будь-які можливі пошкодження в результаті ультрафіолетового випромінювання та інших кліматичних умов / Правильна робота і блокування рознімів.. / Конкретні умови, такі як вологість, сніг, лід, бруд, фарби, мастило, клей, корозія, знос ременя або мотузки, і т.д. можуть значно зменшити роботу пристрою захисту від падіння. \*2 / у таких випадках: Перед та під час використання; / якщо виникли сумніви / У разі контакту з хімічними речовинами, розчинниками або паливом, яке могло вплинути на роботу. / Якщо він зазнав навантаження під час попереднього падіння. / Принаймні кожні дванадцять місяців виробником або компетентною організацією, уповноваженою ним. •Періодичний огляд ЗІЗ: експертиза повинна проводитися принаймні кожні дванадцять місяців

виробником або компетентною організацією, уповноваженою ним. Це дуже важлива перевірка, пов'язана з підтримкою ефективності засобів індивідуального захисту і, отже, безпекою користувача. Ця перевірка повинна проводитися в строгій відповідності з методами виконання робіт, періодичне навчання яким проводить виробник пристрою. Слід отримати письмовий документ, що дає право повторного використання ЗІЗ після цієї перевірки. Цей документ має уточнити, що безпека користувача пов'язана із збереженням ефективності та стійкістю обладнання. Замініть ЗІЗ за необхідності. Відповідно до європейських норм, до першого використання продукту повинна бути заповнена ідентифікаційна форма, а потім вона оновлюється з продуктом, а також керівництвом користувача. Чіткість маркування продукції повинна періодично перевірятися. •**ЗАСТЕРЕЖЕННЯ:** Безпека користувача залежить від постійної ефективності ЗІЗ, їх сили, правильного розуміння інструкцій, викладених у цьому посібнику. Будь-яке статичне чи динамічне перевантаження може призвести до пошкодження ЗІЗ. Вага користувача, включаючи його одяг і обладнання, не повинна перевищувати максимальну вагу зазначену на механізмі зупинки падіння (тут і далі - аретир). Створювати власну систему захисту від падіння небезпечно, оскільки кожна функція безпеки може впливати на іншу функцію безпеки. Жодні зміни або доповнення, або ремонт ЗІЗ, не можуть бути зроблені без попередньої письмової згоди від виробника без використання його процедур. Не слід виходити за рамки використання, визначені в інструкції із застосування. Виробник не несе відповідальності за будь-які прями або непрямі аварії після модифікації або використання в інший ніж це передбачено в цьому посібнику, спосіб. •Температура навколишнього робочого середовища:  $>-20^{\circ}\text{C}$  /  $<+50^{\circ}\text{C}$ . Ця ЗІЗ була протестована з масою 50%, що є вищим за стандартні вимоги (по 150 кг) • PART 2: RECORD CARD : Періодичний огляд ЗІЗ: 1) Артикул товару 2) Підприємство 3) Назва користувача 4) № партії / серійний № 5) Дата виробництва 6) Дата його використання 7) Дата покупки: 8) Дата перевірки 9) Коментарі 10) Дата наступної перевірки 11) ПІБ, печатка й підпис 12) Тип Засоби індивідуального захисту (ЗІЗ) 13) Страхувальна прив'язь проти падіння 14) Ідентифікаційна картка повинна бути заповнена до першого використання продукції, потім її необхідно поновлювати, вона повинна зберігатися користувачем. Будь-яке використання крім зазначеного в інструкції виключене. 15) Періодичність перевірок повинна відповідати державній регламентації, але в будь-якому разі повинна здійснюватися принаймні одна перевірка на рік. **Інструкції зі зберігання/очищення:** При транспортуванні і зберіганні: Тримати виріб в упаковці / Тримайте виріб далеко від усіх гострих, абразивних предметів і т.д. ... / Зберігайте пристрій подалі від сонячного світла, тепла, полум'я, гарячого металу, нафти, нафтопродуктів, агресивних хімічних речовин, кислот, барвників, розчинників, гострих країв і структур малого діаметру. Зберігати в сухому і чистому місці в оригінальній упаковці при кімнатній температурі далеко від світла, холоду, тепла і вологи. **ОБСЛУГОВУВАННЯ ТА ЗБЕРІГАННЯ :** Очистити водою з милом, протерти тканиною і повісити в провітрюваному приміщенні для висихання природним шляхом подалі від будь-якого прямого вогню або джерел тепла, навіть для предметів, які змокли під час використання. Не використовуйте відбілювач, агресивні миючі засоби, розчинники, бензин або барвники, ці речовини можуть вплинути на роботу пристрою пристрій. •Металеві деталі протерти тканиною, змоченою у вазеліновій олії. Відбілювач і миючі засоби суворо заборонені. •Чистіть ремінь тільки м'яким мийним засобом. •Після чищення фартух необхідно зберігати в сухому, темному провітрюваному місці. Ці інструкції з використання слід зберігати протягом терміну придатності продукту. **АНАЛІЗ РИЗИКІВ:** EN361 : Ці вироби призначені для особистого захисту від падін з висоти. Використання цих ЗІЗ обмежується компетентними особами, які пройшли відповідну підготовку або працюють під безпосередньою відповідальністю компетентного начальника, тому неправильне використання буде зведене до мінімуму. Відсутність ризику монтажу догори ногами: 1) на стропях є ярлик, який пояснює, як одягнути. - **RU ПОЯС ПРЕДОХРАНИТЕЛЬНЫЙ ЛЯМОЧНЫЙ (соответствует EN361).- РАН33: СТРАХОВОЧНЫЕ РЕМНИ С ПОЛОЖЕНИЕМ ГОЛОВЫ ВНИЗ - З ТОЧКИ КРЕПЛЕНИЯ** **Інструкції по применению:** Настоящая инструкция по эксплуатации должна быть переведена (согласно действующему законодательству) дилером на язык страны, в которой данное оборудование будет использоваться. Пользователь данного СИЗ должен внимательно прочитать и понять настоящую инструкцию. Методы испытаний, описываемые в стандартах, могут не отражать реальные рабочие условия. Поэтому каждая рабочая ситуация должна быть исследована, а каждый пользователь должен в совершенстве владеть техникой использования и знать пределы возможностей различных СИЗ. К использованию данного СИЗ допускаются исключительно компетентные лица, прошедшие соответствующую подготовку или работающие под непосредственным контролем и ответственностью компетентного начальника. Безопасность пользователя зависит от постоянной эффективности и прочности СИЗ, а также от четкого усвоения инструкций, излагаемых в данном руководстве по эксплуатации. Пользователь несет личную ответственность за любое применение СИЗ, которое не соответствует предписаниям настоящего руководства по эксплуатации, и несоблюдение правил техники безопасности в отношении эксплуатации СИЗ, которые также рассматриваются в данном руководстве. К использованию настоящего СИЗ допускаются только люди с хорошим здоровьем. В ряде случаев состояние здоровья человека может не позволять ему использовать данный СИЗ (т.е., применение СИЗ может привести к тяжёлым последствиям). Если у вас возникли сомнения по этому поводу, проконсультируйтесь у врача. В целях вашей безопасности, строго соблюдайте инструкции по использованию, проверке, уходу и хранению. Если пользователь находится в зоне риска падения, данный продукт не может использоваться один. Он является неотъемлемой частью системы защиты от падения (EN363), предназначенной для сведения к минимуму риска получения телесных повреждений при падении. Перед каждым использованием необходимо обращаться к инструкциям по применению каждого составляющего элемента системы. В таких случаях необходимо следовать инструкциям, изложенным в соответствующем руководстве по эксплуатации. Документация, поставляемая вместе с каждым изделием, должна сохраняться пользователем неограниченно долго. Лямочный предохранительный пояс (EN361) является единственным устройством удержания тела, которое может использоваться в страховочной системе. Крепление со страховочной системой осуществляется посредством соединительных элементов (EN362). Лямочный предохранительный пояс может иметь: 1 точку закрепления для соединения со страховочным устройством (страховочным канатом): со стороны спины, / 2 точки закрепления для соединения со страховочным устройством (страховочным канатом): со стороны спины + со стороны груди, / Только данные точки пригодны для крепления страховочного устройства (амортизатор (EN355), страховочное устройство втягивающего типа (EN360), мобильная страховочная система (EN353-1 / EN353-2) согласно стандарту EN363. Лямочный предохранительный пояс может снабжаться соединительными элементами (EN362), удерживающим поясом (EN358), стропом (EN354), амортизатором (абсорбером энергии) (EN355). В таких случаях необходимо следовать инструкциям, изложенным в соответствующем руководстве по эксплуатации. Подвесная система может снабжаться спасательными поясами. Эти спасательные пояса могут использоваться в качестве защитного снаряжения, предназначенного для спасательных работ (EN1498). Спасатель или спасаемое лицо в зависимости от случая (EN1498) должны соблюдать инструкции, изложенные в соответствующем руководстве по эксплуатации. В случае опасности падения данную систему необходимо дополнить устройством удержания от попадания в зону падения или средствами коллективной или индивидуальной защиты от падения с высоты (EN363). **УСТАНОВКА И/ИЛИ РЕГУЛИРОВКА: 1 2 3 4 5 6 7** Каждого работающего на высоте рекомендуется снабжать лямочным предохранительным поясом. Данным СИЗ может пользоваться только один человек. Во время работы необходимо следить за тем, чтобы ремни не скручивались. Разверните лямочный предохранительный пояс, чтобы его правильно надеть (1). Пояс предохранительный лямочный: Наденьте лямочный предохранительный пояс, как жилет, просунув голову в верхнюю часть (2). Пояс предохранительный лямочный, снабжённый жилетом : Наденьте жилет лямочного предохранительного пояса (2). Застегните нагрудные лямки (3). Натяните между ног нижнюю часть. Соедините нижнюю и верхнюю части с помощью пряжек (4). Порядок застёгивания и растёгивания различных типов пряжек: 5 6 7 8. Лямочный предохранительный пояс необходимо отрегулировать по размеру пользователя: отрегулируйте ремни, протягивая их сквозь пряжки и предназначенные для этого проходы, так, чтобы установить на место седельный ремень, и, чтобы спинная пластинка находилась между лопаток; отрегулируйте регулировочные пряжки. Лямочный предохранительный пояс (и / или пояс с ножными лясками) должен плотно застёгиваться на теле, не болтаться и не затруднять движения пользователя. Такая регулировка должна производиться один раз и до выхода пользователя в зону с риском падения. Анкерная точка лямочного предохранительного пояса должна находиться на уровне выше пользователя: 12 kN (EN795). Лямочный предохранительный



пояс должен подсоединяться к страховочной системе в точке закрепления со стороны спины или груди, где стоит буква А. Точка закрепления со стороны груди может быть 2 типов: тип А/2 (2 пражки для соединения с соединительным элементом) ИЛИ тип А (2 независимые точки закрепления). ТОЧКИ КРЕПЛЕНИЯ: (см. маркировочный ярлык изделия) Лямочный предохранительный пояс может иметь: А-EN361 : ■ 1 точкой крепления на спине, предназначенной для подсоединения к страховочной системе. Крепление на спине представляет собой стальное D-образное кольцо. ■ 1 точкой крепления на груди, предназначенной для подсоединения к страховочной системе. Крепление на груди представляет собой две пражки на ремне, которые соединяются вместе соединительным устройством. Только данные точки пригодны для крепления страховочного устройства (амортизатор (EN355), страховочное устройство втягивающего типа (EN360), мобильная страховочная система (EN353-1 / EN353-2)) согласно стандарту EN363. Во время использования ни одна из деталей устройства не должна входить в контакт со следующими элементами: режущие предметы, острые края и конструкции малого диаметра, масла, агрессивные химические продукты, огонь, горячий металл, любые типы проводников ... Во время использования необходимо регулярно проверять элементы крепежа и регулировки. В целях безопасности и перед каждым использованием необходимо проверять следующее: чтобы соединительные элементы (EN362) были застёгнуты и заблокированы / чтобы соблюдались правила эксплуатации, изложенные относительно каждого из элементов / чтобы обстановка на рабочем месте ограничивала риск падения, высоту падения и маятниковые движения в случае падения. / чтобы безопасная высота была достаточной (свободное пространство под ногами пользователя) и никакие предметы не затрудняли нормальное функционирование страховочной системы. Безопасная высота расстояние остановки Н + дополнительное безопасное расстояние 1 м. Расстояние Н измеряется от начального положения под ногами до конечного положения (равновесие пользователя после остановки падения). Запас высоты зависит от нескольких факторов, но не ограничивается ими. Включает: - Максимальный прогиб анкерного устройства. - Максимальное растяжение соединительных элементов. - Удлинение системы соединений. - Максимальное растяжение подвесной системы. - Расположение точки анкерного крепления относительно места, в котором находится пользователь в момент падения. - Рост пользователя. Чтобы получить значение запаса высоты, дополнительно прибавляют резервное расстояние 1 м. Чтобы учесть все факторы, см. рекомендации по применению каждого компонента системы. Необходимо убедиться в наличии достаточного свободного пространства под пользователем, при котором, в случае падения, не возникает опасности травмы в результате соприкосновения с землей или с иными объектами. Предусмотреть безопасное расстояние относительно земли и линий электропередач или зон с опасностью поражения электрическим током. ВНИМАНИЕ! RAH33 (EN1498) (см. схемы). (PART 1) ПРЕДОСТЕРЕЖЕНИЯ: Подвесная система может снабжаться спасательными поясами. Данные спасательные пояса предназначены исключительно для спасательных работ (EN1498). Спасатель должен убедиться, что спасаемое лицо не подвергается опасности из-за перемещения ремней, спасательного ремня или при контакте с элементами крепления (соединительное устройство может случайно удариться о голову спасаемого лица, например, при срыве на небольшое расстояние). Если человек находится продолжительное время в подвешенном состоянии, существует риск травмы вследствие остановки кровообращения в ногах, что в свою очередь может вызвать потерю сознания. В случае потери сознания всякое промедление может привести к драматическим последствиям. В отношении поясов классов А и С (EN1498) спасателю рекомендуется обеспечить, чтобы продолжительность спасательной операции, во время которой спасаемый человек удерживается спасательным поясом в подвешенном состоянии, была по возможности предельно короткой. Это требуется для того, чтобы максимально снизить опасность для дыхания спасаемого человека и чтобы у него не началось головокружение (при вращении). ■ Характеристика изделия (см. справочную таблицу) : - Материалы : (PART 4).- **Ограничения в применении:** Перед любой работой, когда используется СИЗ, необходимо установить на видном месте план эвакуации, чтобы быть готовым к любой внештатной ситуации, которая может возникнуть во время работы. СРОК СЛУЖБЫ: Текстильные изделия, либо изделия, имеющие в своем составе элементы из текстиля (страховочные привязи, предохранительные пояса, амортизаторы и пр.): максимальный срок службы составляет 10 лет с даты изготовления. Срок службы приводится ориентировочно. Он может значительно варьироваться в силу действия следующих факторов: Несоблюдение инструкций производителя в отношении транспортировки, хранения и эксплуатации / Агрессивная рабочая среда: морской воздух, химикаты, экстремальные температуры, режущие предметы и т.п. / Особо интенсивное использование / Сильные удары и нагрузки / Незнание прошлого продукта.. Внимание: повреждения, вызываемые этими факторами, могут быть невидимыми для невооруженного глаза. Внимание: при некоторых экстремальных условиях срок службы может сократиться до нескольких дней. В случае сомнений продукт необходимо отправить на: ревизию / или уничтожение. В случае сомнения или, если устройство было использовано для остановки падения, его необходимо немедленно снять с эксплуатации и отправить обратно производителю или иному компетентному лицу, уполномоченному производителем. Для определения срока службы необходимо периодически контролировать (минимум один раз в год) состояние продукта. ИНФОРМАЦИОННО-СЕРВИСНОМ ЦЕНТРЕ, КОТОРЫЙ ДОЛЖЕН ЕЖЕГОДНО ПРОИЗВОДИТЬ КОНТРОЛЬНЫЙ ОСМОТР, МОЖНО НАЙТИ НА САЙТЕ WWW.DELTAPLUS.EU. Любые модификации или ремонт СИЗ запрещается производить без предварительного согласия производителя, а также без использования его (производителя) методов работы. СИЗ можно использовать только в тех областях, которые указаны в руководстве по эксплуатации. Производитель не несет ответственности за любой несчастный случай, прямо или косвенно связанный с модификацией продукта, использованием его не по назначению или при несоблюдении инструкций, изложенных в данном руководстве. Данное СИЗ нельзя использовать вне пределов его возможностей. Чтобы обеспечить идеальное функционирование СИЗ, и, как результат, безопасность пользователя, необходимо систематически контролировать его (СИЗ) состояние: \*1/ визуальный контроль следующих элементов: Состояние ремня или троса: не должно быть рваных нитей, надрезов (даже очень малых), видимых повреждений швов, ожогов и необычных сужений. / Состояние швов и креплений: не должно быть видимых повреждений. / Состояние металлических деталей: не должно быть следов износа, деформации, ни коррозии, ни окисления. / Общее состояние: необходимо исследовать устройство на предмет возможных повреждений, вызываемых действием ультрафиолетовых лучей и других климатических явлений / Корректное функционирование и фиксация соединительных элементов.. / На корректность работы страховочного устройства значительное воздействие могут оказать следующие факторы: влага, снег, лёд, грязь, шлам, краска, масла, клей, коррозия, износ ремня или каната и т.п. \*2/ в следующих случаях: до и во время использования / в случае сомнений / при контакте с химическими, горючими продуктами или растворителями, которые могут повлиять на функционирование. / если устройство подвергалось нагрузкам при предыдущем падении пользователя. / как минимум каждые 12 месяцев производителем или уполномоченной им компетентной организацией. - ПЕРИОДИЧЕСКИЙ ОСМОТР СИЗ: Производитель или уполномоченная им компетентная организация должны производить осмотр как минимум каждые 12 месяцев. Такой контроль необходим для поддержания эффективности СИЗ и, как результат, повышения безопасности пользователя. Эта проверка должна проводиться в строгом соответствии с методами выполнения работ, периодическое обучение которым проводит производитель устройства. Чтобы после такой проверки СИЗ можно было снова использовать, требуется составить соответствующий документ. Этот документ утверждает, что безопасность пользователя напрямую зависит от поддержания эффективности и прочности оборудования. При необходимости заменить СИЗ. В соответствии с европейскими стандартами перед первым использованием продукта пользователь должен заполнять идентификационную карточку, в дальнейшем обновлять фиксируемые в ней данные и хранить вместе с продуктом. Необходимо периодически проверять удобочитаемость маркировки продукта. - ПРЕДОСТЕРЕЖЕНИЯ: Безопасность пользователя зависит от постоянной эффективности и прочности СИЗ, а также от четкого усвоения инструкций, излагаемых в данном руководстве по эксплуатации. Любая статическая или динамическая перегрузка может привести к повреждению СИЗ. Масса пользователя, включая вес его одежды и снаряжения, не должна превышать максимально допустимую массу, на которую рассчитано страховочное устройство. Опасно создавать собственную страховочную систему, поскольку действие одной функции защиты может препятствовать работе другой функции защиты. Любые модификации или ремонт СИЗ запрещается производить без предварительного письменного согласия производителя, а также без использования его (производителя) методов работы. СИЗ

можно использовать только в тех областях, которые рассматриваются в руководстве по эксплуатации, и в тех пределах, на которые оно рассчитано. Производитель не несёт ответственности за любой несчастный случай, прямо или косвенно связанный с модификацией продукта, использованием его не по назначению или при несоблюдении инструкций, изложенных в данном руководстве. •Температура окружающей рабочей среды: >-20°C / <+50°C. Данное СИЗ испытывалось при нагрузке, превышающей расчётную нагрузку на 50 % (до 150 кг) • PART 2: RECORD CARD : ПЕРИОДИЧЕСКИЙ ОСМОТР СИЗ: 1) Код изделия 2) Компания 3) Имя пользователя 4) № партии / № серии 5) Дата использования 6) Дата 1-го использования 7) Дата покупки 8) Дата проверки 9) комментарии 10) дата следующей проверки 11) ФИО, печать и подпись 12) Тип Средства индивидуальной защиты 13) СТРАХОВОЧНАЯ ПРИВЯЗЬ 14) Пользователь должен заполнить учетную карточку перед первым использованием изделия, а затем хранить ее и регулярно обновлять данные. Изделие должно строго использоваться в соответствии с инструкцией по эксплуатации. 15) Периодичность контроля функциональных характеристик определяется в соответствии с национальными нормами. В любом случае проверку необходимо производить как минимум один раз в год.

**Хранению/Чистке:** Во время транспортировки и хранения: продукт должен оставаться в своей оригинальной упаковке / продукт должен храниться подальше от режущих предметов, абразивных материалов и т.п. / продукт необходимо хранить вне доступа: солнечных лучей, тепла, огня, горячего металла, масел, углеводородов, агрессивных химических продуктов, кислот, красителей, растворов, острых кромок и конструкций малого диаметра. Хранение осуществляется в сухом и чистом месте в оригинальной упаковке при комнатной температуре вне доступа света, холода, тепла и влаги. ОБСЛУЖИВАНИЕ, УХОД И ХРАНЕНИЕ : Для чистки используют воду с мылом. После чистки изделие необходимо протереть ветошью и повесить сушиться в проветриваемом помещении вдали от открытого огня или источников тепла. То же самое касается элементов, подвергшихся во время использования воздействию влаги. Не допускается использование жавелевой воды, агрессивных моющих средств, растворителей, бензина или красителей, веществ, которые могут отрицательно воздействовать на рабочие характеристики устройства. •Металлические детали (для сушки) протирают ветошью, пропитанной вазелиновым маслом. Категорически запрещается использовать жавелевую воду и моющие средства. •Чистку ремня можно производить только с использованием мягкого моющего средства. •После чистки фартук необходимо хранить в сухом, проветриваемом месте, вне доступа света. Данное руководство необходимо сохранять на протяжении всего периода эксплуатации СИЗ АНАЛИЗ РИСКОВ: EN361 : Настоящая продукция предназначена для индивидуальной защиты от падения с высоты. К использованию данных СИЗ допускаются только компетентные лица, прошедшие соответствующую подготовку или работающие под непосредственным наблюдением старшего компетентного сотрудника, который несёт за них ответственность. Таким образом, некорректное использование сводится к минимуму. Установка в некорректном направлении полностью исключается, т.к.: 1) страховочная привязь снабжена ярлыком с пояснениями, как надевать ремни. - **TR PARAŞÜT TİPİ EMNİYET KEMERİ (EN361 uyumludur).**-

**RAH33: KURTARMA KAYIŞLI BAŞ AŞAĞI EMNİYET KEMERİ - 3 ANKRAJ NOKTALI Kullanım şartları:** Bu kılavuz (yürürlükte bulunan düzenlemeye göre) satıcı tarafından donanımın kullanıldığı ülkenin diline çevrilmelidir. Bu kılavuz koruyucu donanımlar kullanılmadan önce kullanıcı tarafından okunmuş ve anlaşılmalı olmalıdır. Normlarda yer alan test yöntemleri gerçek kullanım koşullarını yansıtmamaktadır. Bu nedenle bu farklı sistemlerin sınırlarının bilinmesi için her kullanıcının farklı tekniklerle kusursuz eğitim görmüş olması ve her iş durumu üzerinde çalışılması önemlidir. Bu koruyucu donanım uygun eğitim almış, konusunda uzman kimseler veya bir üst görevlinin doğrudan sorumluluğu altında çalışan kişiler tarafından kullanılabilir. Kullanıcının emniyeti koruyucu donanımın somut etkisine, direncine ve bu kullanım kitapçığının talimatlarının iyi anlaşılması bağlıdır. Kullanıcı bu koruyucu donanımın bu kullanım kitapçığında verilen bilgilere uygun olmayan şekilde ve bu kullanım kitapçığında belirtilen koruyucu donanımlara ilişkin güvenlik tedbirlerine uyulmadan kullanılmamasından bizzat sorumludur. KKD kullanımı, sağlık durumu iyi olan kişilerle kısıtlanmıştır. Bazı tıbbi koşullar kullanıcının güvenliğini etkileyebilir. Şüphelenmeniz durumunda bir hekime başvurun. güvenliğinizi için Kullanım, kontrol, bakım ve depolama talimatlarına harfiyen uyun burada tarif Kullanıcı düşme riski arz eden alan içinde bulunuyorsa, bu ürün tek başına kullanılamaz; bedensel yaralanma risklerinin minimum seviyede tutulması fonksiyonuna sahip, global düşme önleyici sistemin (EN363) parçası durumuna alır. Herhangi bir kullanımdan önce, sistemin her bir bileşeninin kullanımına yönelik tavsiyelere bakın. Bu durumlarda, her sistemin kendisine özel kullanım kitapçığında verilen talimatlara uyun. Her bir üründe birlikte sunulan belgeler kullanıcı tarafından sürekli olarak saklanmalıdır. Paraşüt tipi emniyet kemeri (EN361) bir düşme frenleme sisteminde kullanılmasına izin verilen tek beden kavrama sistemidir. Kancalar yardımıyla (EN362) ani düşme önleyici sisteme bağlanmalıdır. Paraşüt tipi emniyet kemeri aşağıdakilerle donatılmıştır: 1 adet ani düşme önleme asma noktası: Sırt kısmında / 2 adet ani düşme önleme asma noktası: Sırt kısmında + göğüs kısmında / Bu bağlantı noktaları EN 363 uyarınca bir düşme önleme cihazı (enerji sönümleyici EN355), otomatik geri sarımlı düşme önleyici (EN360), mobil düşme önleyici sistemi (EN353-1 / EN353-2) takılabilecek yegane noktalar. Paraşüt tipi emniyet kemeri kancalar (EN362), bir çalışma pozisyonu koruma kemeri (EN358), bir şok absorbarlı (EN355) ani düşme önleme halatı (EN354) ile donatılabilir. Bu durumda kendisine ait kullanım kılavuzundaki talimatlara uyun. Koşumda kurtarma kayışları bulunabilir. Bu kurtarma kayışları kurtarmaya yönelik koruyucu ekipman olabilirler (EN1498). Kurtarma görevlisi ya da duruma göre yardım edilen kişi (EN1498) kendisine özel kullanım kılavuzunda anlatılan talimatlara uymak zorundadır. Düşme tehlikesi bulunduğu anda, bu sistemin bir tutucu sistem ve toplu veya bireysel tipte bir yüksekte düşme önleyici sistemle tamamlanması gereklidir (EN363). KULLANIMA AÇMA VE/VEYA AYARLAR: 1 2 3 4 5 6 7 Her kullanıcıya bir paraşüt tipi kemer atanması tavsiye edilir. Bu bireysel koruma donanımı aynı anda ancak bir kişi tarafından kullanılabilir. Tüm operasyonlar sırasında kayışların dolanmalarına dikkat edin. Doğru yöne getirmek için paraşüt tipi kemeri için (1). Paraşüt tipi kemeri: Paraşüt tipi kemeri sırta geçirin, üst bölümünden başınızı geçirin (2). Bir yelek ile donatılmış paraşüt tipi kemer: Ceket kemeri giyin (2). Bavyera tipi göğüs askısını kapatın (3). Alt kısmı bacaklar arasına çıkarın. Tokalar yardımıyla alt ve üst kısmı birleştirin (4). Farklı tipte tokaların kapanması ve açılması: 5 6 7 8. Bir paraşüt tipi kemer kullanıcının bedenine göre ayarlanmalıdır: Kayışları tokalar ve bu amaca yönelik olarak tasarlanmış geçişler içinde kaydırarak ayarlayın. Böylece kalça altındaki kayışın yerine oturmasını, sırt levhasının kürek kemikleri üzerine gelmesini sağlayın, ayar tokalarını ayarlayın. Paraşüt tipi kemer (ve / veya baldır kemeri ) bedene olabildiğince yakın, çok fazla sıkılmadan, kullanıcının hareketlerine engel olmayacak şekilde ayarlanmalıdır. Bu ayarların yalnızca bir defa ve kullanıcının düşme riski bulunan alanda bulunmasından önce gerçekleştirilmesi gerekir. Paraşüt tipi kemerin kancalama noktası kullanıcının üzerinde olmalıdır (minimum direnc: 12 kN (EN795). Paraşüt tipi emniyet kemeri A harfi ile gösterilen ön ve arka asma noktası ile ani düşme önleyici sistem bağlanmalıdır. Ön asma noktası 2 tipte olabilir: A/2 tipi (bir kanca ile bağlanacak 2 yoka) VEYA A tipi (2 bağımsız asma noktası). ASKI NOKTALARI : (ürün üzerindeki işaret etiketine bakın) Paraşüt tipi emniyet kemeri aşağıdakilerle donatılmıştır: A-EN361 : ■ Sırtta bir düşme önleme sistemine bağlanabilir 1 bağlantı noktası. Sırt askısı bir çelik yüksükten meydana gelir. ■ Göğüste bir düşme önleme sistemine bağlanabilir 1 bağlantı noktası. Sternal askı bir soketle birbirine bağlanması gereken iki kolon tokasından meydana gelir. Bu bağlantı noktaları EN 363 uyarınca bir düşme önleme cihazı (enerji sönümleyici EN355), otomatik geri sarımlı düşme önleyici (EN360), mobil düşme önleyici sistemi (EN353-1 / EN353-2) takılabilecek yegane noktalar. Kullanım sırasında, sistemin tamamının şunlarla temas etmemesi gerekir: Keskin elemanlar, sivri köşeler, düşük çaplı yapılar, yağlar, şiddetli kimyasallar, alevler, sıcak metaller, her türlü elektrik sistemleri... Kullanım sırasında, tokalama ve ayar ve/veya tespit elemanlarını düzenli olarak kontrol edin. Güvenlik nedeniyle ve her kullanım öncesinde kontrol edin: Kancaların (EN362) kapalı ve kilitle olduklarını / Sistemin her elemanı için tanımlanan kullanım talimatlarına uyulduğunu / Çalışma durumunun genel yapısının düşme tehlikelerini, düşme yüksekliğini ve düşme halinde yalpalanmaları indirmediğini. / Düşme yüksekliğinin yeterli olduğunu (kullanıcının ayakları altındaki serbest alan) ve düşme frenleme sisteminin normal işleyişinin herhangi bir nesne tarafından engellenmediğini. Düşme yüksekliği bir durma mesafesi + 1 metre ek emniyet mesafesine karşılık gelen H mesafesidir. H mesafesi ayakların altından nihai pozisyona dek olan arada ölçüdür (düşmeyi takiben kullanıcının dengesini bulması). Dikey açıklık, farklı etmenlere göre değişir ancak bunlarla sınırlı olmamak üzere şunları içerir: - Ankraj cihazının maksimum sapması. - Konektörlerin maksimum sapması. - Bağlantı sisteminin uzatılması. - Gövde tutma kısmının maksimum gerilmesi. - Düşme olduğunda kullanıcının bulunduğu yere göre ankrajın konumu. - Kullanıcının boyu. Ayrıca dikey açıklık değerini elde etmek için 1 metrelik bir güvenlik mesafesi eklenmiştir. Farklı faktörler için, sistemin her bir bileşeninin kullanım önerilerine bakın. Bir düşme olayı esnasında yere ya da diğer nesnelere çarpmaktan kaçınmak için, uygun düşme mesafesinin ayarlanmış olduğundan emin olun. Zeminden ve elektrik hatlarından

veya elektrik tehlikesine sahip alanlardan güvenli bir mesafede durun. UYARI! RAH33 (EN1498) (şemalara bakın). (PART 1) UYARILAR: Koşumda kurtarma kayışları bulunabilir. Bu kurtarma kayışları sadece kurtarma amaçlıdır (EN1498). Kurtarıcı, kurtarılan kişinin kayışların, kurtarma kayışının hareket etmesi veya sabitleme elemanları ile temas gibi nedenlerle tehlikeye girmemesini sağlamalıdır (örneğin, kısa bir mesafeden düşme gibi beklenmedik bir olayda kurtarılan kişinin kafasına bir konektörün çarpması). Uzun süreli asılı kalma durumunda, bacaklardaki kan dolaşımının durması nedeniyle travma riski ve buna bağlı bilinç kaybı görülebilir, hızlıca müdahale edilmemesi üzücü sonuçlara neden olabilir. A ve C sınıfı kayışlar için (EN1498), yardım edilen kişi kurtarma kayışı ile tutulurken, kurtarma görevlisinin mümkün olan en kısa zamanda müdahale etmeyi sağlaması önerilir. Bunun amacı yardım edilen kişinin solunum ve dolaşımı için riskleri en aza indirmektir. ■ Özellikler (referanslar tablosuna bakın) : - Malzemeler : (PART 4).- **Kullanım sınırları:** Herhangi bir operasyondan önce, operasyon sırasında meydana gelebilecek her türlü acil durumla başa çıkabilmek amacıyla, bir bireysel korunma donanımını ve kurtarma planını kullanıma sunun. **ÖMÜR:** Tekstil ürünleri veya tekstil unsurları içeren ürünler (koşum, kayış, şok emiciler, vb.) için : Kullanım ömrü üretim tarihinden itibaren azami 10 yıldır. Verilen kullanım ömrü bilgi amaçlıdır. Kullanım ömrü aşağıdaki faktörlere göre farklılık gösterir: İmalatçının nakliye, depolama ve kullanıma yönelik talimatlarına uyulmaması / "Zorlu" çalışma ortamı: Deniz ortamı, kimyasallar, uç sıcaklıklar, keskin köşeler / Yoğun kullanım / Önemli darbe ve zorlamalar / Ürünün geçmişinin bilinmemesi.. Dikkat: Bu faktörler çıplak gözle görülemeyen hasarlara neden olabilirler. Dikkat: Bazı uç koşullar kullanım ömrünün birkaç gün kısaltılmasına neden olabilir. Tereddüde düşmeniz durumunda, aşağıdakileri gerçekleştirerek üzere ürün ü sistemati olarak kullanım dışına alın: Revizyon / İmha. İkilemede kaldığınızda ya da cihaz bir düşmeyi durdurmak için kullanılıyorsa hemen kullanımdan çıkarılmalıdır ve üreticiye ya da üretici tarafından atanmış yetkin kişiye iade edilmelidir. Kullanım ömrü ürünün durumu hakkında bir değerlendirme yapılması açısından periyodik kontrolün yerine geçmez (minimumuyla bir) . **YILLIK REVIZYON MERKEZİNİZİ ÖĞRENMEK İÇİN, WWW.DELTAPLUS.EU ADRESİNİ İNCELEYİN.** Bireysel korunma donanımında yapılacak her türlü değişiklik, ekleme veya onarım müdahalesi için önceden imalatçının izninin ve uygulama talimatlarının alınması gerekir. Yukarıdaki talimatlar kapsamında belirlenen kullanım amacı dışında bir amaçla kullanmayın. İmalatçı ürünün bu kılavuzda öngörülen amaçlar dışında bir amaçla kullanılması veya değiştirilmesine bağlı olarak dolaylı veya doğrudan meydana gelebilecek kazalardan sorumlu tutulamaz. Bu donanımı kapasitesi üzerinde kullanmayın. Ürünün düzgün işleyişinden ve dolayısıyla kullanıcının emniyetinin sağlandığından emin olunması için, ürünün düzenli olarak kontrol edilmesi gerekir: **1/ Aşağıdaki hususların görsel kontrolünü gerçekleştirin:** Kayışın veya kordonun durumu: İplik çıkması yok, kesik yok, dikişlerde görünür bir bozulma yok, yanık yok, normal olmayan bir incelleme yok. / Dikişlerin ve sabitleme sistemlerinin durumu: Görünür hasar yok. / Metal kısımların durumu: Aşınma yok, deformasyon yok, korozyon veya paslanma yok. / Genel durum: Ultraviyole ışınlarına ve diğer hava koşullarına bağlı herhangi bir bozulma veya hasar bulunmadığını kontrol edin / Kancaların doğru olarak kilitlemesi ve çalışması.. / Rutubet, kar, çamur, kir, boya, yağ, yapıştırıcı, korozyon, kayışın veya kablounun aşınması gibi özel koşullar, düşme frenleme sisteminin işleyişini ciddi şekilde etkileyebilir. **2/ Aşağıdaki durumlarda:** Kullanım öncesinde ve kullanım sırasında / Tereddüt halinde / İşleyişi olumsuz yönde etkileyebilecek şekilde kimyasallarla, çözücü veya yanıcı özellikteki maddelerle temas halinde. / Önceki bir düşme sırasında zorlamaya maruz kalmışsa. / İmalatçı veya imalatçı tarafından görevlendirilmiş, konusunda uzman bir kuruluş tarafından en az her on iki ayda bir. **•BİREYSEL KORUNMA DONANIMININ PERİYODİK KONTROLÜ:** En az her on iki ayda bir imalatçı veya imalatçı tarafından görevlendirilmiş, konusunda uzman bir kuruluş tarafından sistemin muayene edilmesi gerekir. Oldukça önemli olan bu inceleme bireysel korunma donanımının durumunun ve dolayısıyla kullanıcının emniyetinin kontrol edilmesini sağlar. Bu kontrol, üreticinin periyodik muayene prosedürlerine sıkı sıkıya bağlı kalınarak gerçekleştirilmelidir. Bireysel korunma donanımının yeniden kullanılabilmesi için, bu kontrol sırasında yeniden kullanıma izin veren yazılı bir iznin elde edilmesi gerekir. Bu belgede kullanıcının emniyetinin donanımın direncine, etkisine ve durumuna bağlı olduğu belirtilecektir. Bireysel korunma donanımını gerekirse değiştirin. Bireysel korunma donanımını gerekirse değiştirin. Avrupa düzenlemesine uygun olarak, ürün fişinin ürünün her kullanımından önce doldurulması, güncellenmesi ve ürünle, kullanıcı kılavuzu ile birlikte muhafaza edilmesi gerekir. Ürünün etiket bilgisinin okunabilirliği periyodik olarak kontrol edilmelidir. **•UYARILAR:** Kullanıcının emniyeti korunma donanımının somut etkisine, direncine ve bu kullanım kitapçığının talimatlarının iyi anlaşılması olmasına bağlıdır. Herhangi bir statik veya dinamik aşırı yüklenme bireysel korunma donanımına zarar verebilir. Kullanıcının kıyafetleriyle ve donanımla birlikte ağırlığı ani düşme önleyici sistem üzerinde gösterilen maksimum ağırlığı geçmemelidir. Her bir güvenlik işlevi diğer bir işlevi engellebileceği için kendi kişisel düşme önleyici sisteminizi yapmanız tehlikelidir. Bireysel korunma donanımında yapılacak her türlü değişiklik, ekleme veya onarım müdahalesi için önceden imalatçının izninin ve uygulama talimatlarının alınması gerekir. Kullanım kitapçığında belirlenen kullanım amacı dışında bir amaçla ve kapasitesi üzerinde kullanmayın. İmalatçı ürünün bu kılavuzda öngörülen amaçlar dışında bir amaçla kullanılması veya değiştirilmesine bağlı olarak dolaylı veya doğrudan meydana gelebilecek kazalardan sorumlu tutulamaz. **•Çalışma ortamı sıcaklığı:** >-20°C / <+50°C. Bu bireysel korunma donanımı standartlarla belirlenen şartlara göre %50 üzerinde bir kütleli zorlama ile test edilmiştir (150 kg). **• PART 2: RECORD CARD : BİREYSEL KORUNMA DONANIMININ PERİYODİK KONTROLÜ:** 1) Ürün referansı 2) Şirket 3) Kullanıcı adı 4) Parti N° / Seri N° 5) Üretim tarihi 6) İlk kullanım tarihi 7) Satın alma tarihi 8) Aprıkojuma veids 9) Yorumlar 10) Bir sonraki kontrol tarihi 11) İsim, Kaşe ve İmza 12) Tip Kişisel koruyucu ekipmanlar 13) TAM VÜCUT EMNİYET KEMERİ 14) Kimlik fişinin ürünün ilk kullanımından önce kullanıcı tarafından doldurulması, daha sonra güncellenmesi ve muhafaza edilmesi gerekmektedir. Ürün, kılavuz içinde belirtilen kullanımlar dışında kullanılmamalıdır. 15) Kontrol aralıklarının, yerel düzenlemelere uygun olması gerekmektedir. Her halükarda, yılda en az bir kontrol gerçekleştirilmelidir. **Saklama/Temizleme koşulları:** Nakliye ve depolama sırasında: Ürünü ambalajında muhafaza edin / Her türlü kesici ve aşındırıcı vb. nesnelere uzak tutun... / Ürünü güneş ışınlarından, sıcaklıktan, alevlerden, sıcak metalde, yağlardan, petrol ürünlerinden, agresif özellikli kimyasal ürünlerden, asitlerden, renklendiricilerden, çözücü özellikteki maddelerden, keskin köşelerden, düşük çaplı yapılardan uzak tutun. Kuru ve temiz, ışıktan ve dondan, rutubetten, sıcaktan ve soğuktan muhafazalı bir ortamda, orijinal ambalajında muhafaza edin. **BAKIM VE DEPOLAMA :** Su ve sabunla temizleyin, bir bezle silin ve doğal yolla, herhangi bir alev veya sıcaklık kaynağından uzakta kuruması için açık havada asın. Aynı durumun kullanım sırasında rutubete maruz kalan ürünler için de geçerlidir. Çamaşır suyu, aşındırıcı özellikli deterjanlar, çözücü maddeler, esans veya renklendiriciler kullanmayın; bu maddeler sisteminin performanslarını olumsuz yönde etkileyebilir. **•Metal kısımlar vazelin yağına batırılmış bir bez ile silinebilirler. Çamaşır suyu ve deterjan kullanılması kesinlikle yasaktır. •Kayışı yalnızca yumuşak özellikli bir deterjan ile temizleyin. •Temizlikten sonra, ışıktan uzakta, kuru ve havalandırılmış bir yerde muhafaza edin. Bu kullanım talimatları ürünün kullanım ömrü boyunca saklanmalıdır. RİSK ANALİZİ: EN361 : Bu ürünler, yüksekte düşmeye karşı kişisel koruma amaçlı tasarlanmıştır. Bu KKD ürünleri, uygun eğitimi almış ehil kişiler ya da ehil bir denetçinin sorumluluğu altında çalışan kişiler tarafından kullanılmalıdır. Bu sayede yanlış kullanımlar en aza indirilmiştir olur. Şu sebeplerden dolayı ters montaj yapıldığında herhangi bir risk oluşmaz: 1) Emniyet kemeri üzerinde nasıl giyileceğini açıklayan bir etiket bulunur.-**

**ZH 防坠安全带 (符合EN361标准) .- RAH33:**“头朝下”安全带-3个挂钩 **使用说明:** 此说明书应由经销商翻译 (按规定) 为装备使用地所在国家语言。在使用此个人防护设备前, 使用者需阅读和理解此说明书中的内容。 在标准中说明的测试方法并不面向所有的现场实际条件。对工作环境的考量并且每个使用者都需要充分培训以了解所有不同技术和不同设备的局限, 这两点非常重要。 此个人防护设备的使用者必须是已接受培训的人士或者是被有资格的人士直接指导的人。使用者的安全取决于此个人防护装备的持续有效性、耐久性和使用者对此说明书中指令的充分了解。 如不按此说明书中说明使用此个人防护装备或者不遵守说明书中个人防护措施的, 由使用者承担所有责任。 这些设备的使用仅限于健康人士, 某些医疗条件可能会影响用户的安全, 如有疑问, 请联系医生。 为了您的安全, 请严格遵守本手册中的使用、检验、维护保养及存放规定。 如果使用者在有坠落风险的区域, 此产品不能独立使用, 它需要和一个防坠系统同时使用 (符合EN363标准), 它的作用是将坠落受伤的风险降到最低。 在使用前, 请参阅系统中每个部件的使用建议。 在这些情况下, 请遵守它们自身的使用说明书中与其相关的说明进行操作。 用户应永久保存每件产品提供的文件。 防坠背带 (符合EN361标准) 是唯一可以在一个止坠系统里用来夹住身体的工具。它们之间一定要用连接器 (符合EN362标准) 相连。背带配有: 1个防坠挂钩点: 背部, / 2个防坠挂钩点: 背部+胸前, / 这些固定点是唯一可以容纳防坠装置的地方 (能量吸收器 (EN355), 速差自控器 (EN360), 可移动防坠落系统 (EN353-1 / EN353-2)), 符合欧洲标准EN363。 背带可配备连接器 (符合EN362标准)、工作定位腰带 (符合EN358标准)、安全绳 (符合EN354标准)、防坠吸能装置 (符合EN355标准)。 在这些情况下, 请遵守它们自身使用说明书中与其相关的说明进行操作。 安全带可配备救援吊带。该救援吊带可以是救援用的防护设备 (EN1498)。如适用 (EN1498), 救援人员和被救人员必须严格遵守其各自使用手册中的说明。 当有坠落风险时, 有必要在此系统之上加上牵挂装置或者集体或个人高空坠落防护装置 (根据EN363标准) 使用和/或设置: ①②③④⑤⑥⑦ 建议每位使用者都要有背带。该个人防护设备每次只能给一个人使用。 在所有操作中, 不要扭曲安全带。 将背带方向调正 (1)。背带: 从后背穿入, 头从顶上穿过 (2)。背心式背带: 套入背带 (2)。将巴伐利亚式背带上扣 (3) 将腿上和其中的身体部分向上挪。安装下面部分和上面部分以及中间的部分 (4)。 关闭或打开所有类型的带扣。 ⑤⑥⑦⑧. 安全带的尺寸应该适合使用者: 将安全带从扣孔中划过并穿过为此预留的开口, 使背带于臀下定位并使背板位于肩胛骨之间; 调节带扣。安全带 (及/或长靴安全带) 必须尽可能贴着身体绑定, 不留余地, 这是为了让使用者活动自由。该装置应该在使用者进入危险区域前一次调整好。安全带的锚固点必须位于使用的上方 (最小强度: 12千牛 (符合EN795标准))。 安全带必须通过背部或胸骨锚固点 (以字母A表示) 连接至防坠落系统。胸骨锚固点有两种类型: A/2型 (2个带扣由连接器相连) 或A型 (2个独立的锚固点)。 扣环: (产品上标有标签) 背带配有: A-EN361: ■ 1个可与防坠落系统连接的背部固定点。背部扣环为钢制D型环。■ 1个可与防坠落系统连接的胸部固定点。胸部扣环包括两个带扣, 通过一个连接器连接。 这些固定点是唯一可以容纳防坠装置的地方 (能量吸收器 (EN355), 速差自控器 (EN360), 可移动防坠落系统 (EN353-1 / EN353-2)), 符合欧洲标准EN363。 在使用过程中, 整个装置严禁接触到: 切割元件、有锋利的边角且直径过小的结构、油类、腐蚀性化学物质、火焰、热金属、各类电导体..... 在使用过程中, 请定期检查带扣元件以及调节元件和/或固定元件。为了安全起见在每次使用前, 请检查: 连接器 (EN362) 关闭并上锁 / 系统中的每个元素的使用操作说明都符合 / 工作情况的总体布局限制了坠落的风险, 坠落的高度和坠落情况下的单摆运动。 / -足够的垂直间隙 (使用者脚下的空间) 以及没有任何妨碍防坠落系统正常运行的障碍物。 垂直间隙的制动距离H+额外的安全距离为1米。距离H是从脚下初始位置到最终位置 (停止坠落后用户处于平衡状态) 测得的距离。 水平高度取决但不限于以下因素: - 锚固装置的最大挠度。 - 连接器的最大挠度。 - 连接系统的最大距角。 - 人体抓握装置的最大拉伸。 - 锚固点位置与用户坠落时所处位置的关系。 - 用户体形。此外, 应加上1米安全距离以获得最终水平高度。 鉴于各种因素, 请参考系统各个组件的使用建议。 确保适当的坠落距离以阻止撞击地面或他物。 预留一个相对于地面和电气线路或电气危险区的安全距离。 请注意! RAH33 (EN1498) 见图示) . (PART 1) 重要提示: 安全带可配备救援吊带。该救援吊带仅供救援使用 (EN1498)。 救援人员应确保被救援人员不会因带子、救援带的移动或与连接件的接触 (例如, 连接器在突发事件, 如短距离的脱离中, 撞击被救援人员的头部) 而处于危险中。 若悬挂时间被延长则有造成外伤的风险, 因为腿部的血流停止可能导致意识丧失, 而如果此时不迅速进行处理, 则可能会造成严重后果。 针对 A型和C型背带 (EN1498), 我们建议救援人员应确保尽可能短的响应时间, 在此期间, 被救人员将会被固定在救援吊带上。 这是为了最大限度地减少被救人员呼吸和循环功能的危险。 ■ 技术规格 (见参照表): - 材料: (PART 4)- **使用限制:** 在使用个人防护设备前, 要做救援计划以应对操作时的意外和紧急情况。 使用寿命: 纺织产品或含有纺织部分的产品 (安全带、腰带、减震器等.....): 自生产之日起, 最长寿命为10年。 产品寿命是参考值。 以下因素会让该参考值相差非常大: 不遵守厂商说明的运输, 储存和使用 / 有“威胁”的工作环境: 海上气候, 化学制品, 极端温度, 锐利的边沿..... / 特别密集的使用 / -强冲击或挤压 / -对该工具过去使用状况的不了解.. 注意: 这些因素会造成不可视的损坏。 注意: 一些极端条件会减少使用寿命为数天。 当有疑问时, 一定不要使用并执行: 检验 / 销毁. 如有疑问或设备曾用于停止坠落, 必须立即将其撤出使用, 并且必须退还给制造商或其授权的任何其他有关人员。 保证期并不能代替周期性的检查 (至少年检), 这样的检查可以判断该产品的状态 想知道您的年度维护中心, 请查阅WWW.DELTAPLUS.EU. 所有的对于此个人防护设备的修改或维护不能在未经过厂家同意下进行。 不要用在说明书没有指定的方面。 如将此装备修改或用于非说明书指定的使用方式, 厂家不承担任何直接或间接的责任。 不要超出说明书定义的范围或极限。 为了保证它的功能和使用者的安全, 该产品应检查。 ■1/目视检查以下事项: 固定环状态: 没有磨损, 连接缝完好, 无可视损坏, 没有燃烧和不寻常的收缩。 / 接缝和固定件的状态: 无可件损伤。 ./ 机械部分状态: 无磨损, 无变形, 无生锈和氧化。 / 正常情况: 找寻因紫外线辐射和天气原因造成的损坏。 / 连接器的正确使用和锁定.. / 当潮湿、下雪、结冰、泥浆、污垢、油漆、油剂、粘合剂、锈、安全带磨损等情况时, 止坠器的功能会受到影响。 ■2/当如下情况时: 在使用前和使用时 / 当有怀疑时 / 当与化学试剂, 溶剂或者可燃物接触后可能会影响功能。 / 在一次坠落发生后此限制生效。 ./ 最少每12个月需要由厂家或有能力的委托机构检查。 ■个人防护设备的周期性检查 检查应该在最少12个月检查一次, 应由厂家或者有资质的委托机构进行。 这个检查非常的有必要, 它和个人防护设备的维护与性能相关, 也与使用者的安全相关。 必须严格按照制造商的定期检查程序进行这种检查。 一个允许个人防护设备再次使用的文件必须在经过这样的检验之后发放。 这个文件将讲解使用者安全和维护设备性能与设备牢固程度的关系。 更换个人防护设备。为符合欧盟标准, 使用者应该将身份文件在第一次使用时填写并一直更新, 与该工具以及工具说明书保存在一起。 文件应周期性的检查是否可读。 ■重要提示: 使用者的安全取决于个人防护装备的性能, 牢固程度和对说明书的良好理解。











aizsardzības līdzekļa pārveidošana, tā pievienošana vai labošana nedrīkst tikt veikta bez iepriekšējas saskaņošanas ar ražotāju. Minētās manipulācijas jāveic ražotāja atļautā operatīvā veidā. Neizmantojot ārpus tam paredzētās izmantošanas jomas, kas noteikta lietošanas instrukcijā. Ražotājs nav atbildīgs par tiešu vai netiešu nelaimes gadījumu, kas noticis pēc aprīkojuma modificēšanas vai pēc citādas tā izmantošanas, nekā noteikts instrukcijā. Neizmantojot šo aprīkojumu, pārsniedzot tā lietošanas ierobežojumus. Lai pārlicinātos par aprīkojuma funkcionēšanas stāvokli un līdz ar to garantētu tā lietotāja drošību, aprīkojums sistemātiski jāpārbauda:

- 1/ vizuāli apskatot šādus punktus: Siksnas vai virves stāvokli: vai tās nav spurainas, vai uz tām nav iegriezuma pazīmju, redzamu šuvju bojājumu, apdegumu, vai nav vērojama neparasta to saraušanās. / Šuvju un fiksācijas elementu stāvoklis: vai nav redzamu bojājumu. / Metāla detaļu stāvoklis: vai nav vērojamas nodiluma, deformēšanās, korozijas vai oksidēšanās pazīmes. / Vispārējais stāvoklis: meklēt jebkurus bojājumus, kurus radījis ultravioletais starojums vai citi klimatiskie apstākļi. / Savienojāmo elementu pareiza funkcionēšana un bloķēšana. / Ipaši apstākļi, piemēram, mitrums, sniegs, apledojums, dubļi, netīrumi, krāsa, eļļa, līme, korozija, siksnas vai virves nolietošanās utt., var ievērojami samazināt kritiena apturēšanas līdzekļa funkcionēšanas efektivitāti. • 2/ šādos gadījumos: pirms lietošanas un tās laikā; / šaubu gadījumā; / gadījumā, ja noticis kontakts ar ķīmiskiem produktiem, šķīdinātājiem vai degvielu, kuri var ietekmēt līdzekļa funkcionēšanu; / ja aprīkojums ticis pakļauts spiedienam iepriekš notikuša kritiena laikā; / ražotājam vai ražotāja pilnvarotai, kompetentai organizācijai vismaz reizi divpadsmit mēnešos.

**INDIVIDUĀLĀS AIZSARDZĪBAS LĪDZEKĻA PERIODISKA PĀRBAUDE.** Ražotājam vai ražotāja pilnvarotai, kompetentai organizācijai vismaz reizi divpadsmit mēnešos jāveic pārbaude. Šī pārbaude ir ļoti svarīga un ir saistīta ar individuālās aizsardzības līdzekļa efektivitāti un tādu ar tā lietotāja drošību. Šī pārbaude jāveic, stingri ievērojot ražotāja periodiskās pārbaudes procedūras. Lai individuālās aizsardzības līdzekli drīkstētu izmantot atkārtoti, šīs pārbaudes laikā nepieciešams iegūt rakstisku dokumentu, kas atļauj šo līdzekļu atkārtotu izmantošanu. Šis dokuments precizēs to, ka lietotāja drošība ir saistīta ar aprīkojuma efektivitātes un pretestības uzturēšanu. Aizvietojot individuālās aizsardzības līdzekli, ja nepieciešams. Saskaņā ar Eiropas likumdošanas prasībām lietotājam jāaizpilda produkta identifikācijas karte pirms produkta pirmās lietošanas reizes, ierakstī tajā regulāri jāatjauno un karte jāuzglabā kopā ar lietošanas instrukciju. Periodiski jāpārbauda uz produkta esošā marķējuma salasāmība.

**ĮSPEJIMAI:** Lietotāja drošība atkarīga no individuālās aizsardzības līdzekļa nemainīgas efektivitātes, no tā pretestības un atbilstošās šajā lietošanas instrukcijā sniegto norādījumu izpratnes. Jebkura statistiska vai dinamiska pārslodze var sabojāt individuālās aizsardzības līdzekli. Lietotāja svars, ieskaitot viņa apģērbu un aprīkojumu, nedrīkst pārsniegt uz kritiena novēršanas līdzekļa norādīto maksimālo svaru. Bīstami ir izveidot savu personīgo kritiena aizsardzības sistēmu, jo katra drošības funkcija var traucēt citu drošības funkciju. Jebkāda individuālās aizsardzības līdzekļa modificēšana, tā pievienošana vai labošana nedrīkst tikt veikta bez iepriekšējas saskaņošanas ar ražotāju. Minētās manipulācijas jāveic ražotāja atļautajā operatīvajā veidā. Neizmantojot ārpus lietošanas instrukcijā noteiktās izmantošanas jomas, kā arī nepārsniegt aprīkojuma izmantošanas ierobežojumus. Ražotājs nav atbildīgs par tiešu vai netiešu nelaimes gadījumu, kas noticis pēc aprīkojuma modificēšanas vai pēc citādas tā izmantošanas, nekā noteikts instrukcijā.

• Darba vides temperatūra: >-20°C / <+50°C. Šis individuālais aizsardzības līdzeklis ir pārbaudīts ar masas spiedienu, kas ir par 50% lielāks nekā normatīvajās prasībās (līdz 150 kg)

• **PART 2: RECORD CARD : INDIVIDUĀLĀS AIZSARDZĪBAS LĪDZEKĻA PERIODISKA PĀRBAUDE.**

- 1) Izstrādājuma atsauces numurs
- 2) Uzņēmums
- 3) Lietotāja vārds
- 4) Partijas / Sērijas Nr.
- 5) Ražošanas datums
- 6) 1. lietošanas datums
- 7) Pirkuma datums
- 8) Pārbaudes datums
- 9) Komentāri
- 10) Nākamās pārbaudes datums
- 11) Vārds, uzvārds, zīmogs un paraksts
- 12) Tips Individualie aizsarglīdzekļi
- 13) PRETKRĪŠANAS ĶETRPUNKTU DROŠĪBAS JOSTA
- 14) Lietotājam jāaizpilda ierakstu karte pirms pirmās izstrādājuma lietošanas reizes, pēc tam tā regulāri jāatjauno un jāuztur. Lietot tikai tā, kā aprakstīts izstrādājuma lietošanas instrukcijā.
- 15) Pārbaudīto biežumu nosaka valstī spēkā esošie noteikumi, tomēr jebkurā gadījumā pārbaude veicama vismaz reizi gadā.

**Uzglabāšanas/Tīrīšanas:** Transportēšanas un uzglabāšanas laikā: uzglabāt aprīkojumu tā oriģinālajā iepakojumā; / nepieļaut aprīkojuma kontaktu ar jebkuru grieztāju, abrazīvu utt.; / sargāt aprīkojumu no saules stariem, karstuma, liesmām, karsta metāla, eļļām, naftas produktiem, agresīviem ķīmiskiem produktiem, skābēm, krāsvielām, šķīdinātājiem, asām dzegām un no maza diametra struktūram. Uzglabājiet aprīkojumu sausā un tīrā vietā tā oriģinālajā iepakojumā, un nepakļaujiet gaismas, aukstuma, karstuma un mitruma iedarbībai. **KOPŠANA UN UZGLABĀŠANA :** Tīrīt ar ūdeni un ziepēm, noslaucīt ar auduma lupatu un izkārt labi vēdināmā telpā, lai ļautu izžūt dabiski, ievērojot atālumus no jebkura tieša uguns vai karstuma avota. Šis norādes attiecas arī uz elementiem, kuri to lietošanas laikā ir samirkuši. Neizmantojot hlordēni, agresīvus traipu tīrītājus, šķīdinātājus, benzīnu vai krāsvielas. Šīs vielas var ietekmēt apturēšanas līdzekļa tehniskos rādītājus.

• Metāla detaļas jānoslaucīta eļļā vai vazelinā samitrinātā drānīnā. Hlorūdens un traipu tīrītāju izmantošana ir kategoriski aizliegta. • Siksnu tīrīt vienīgi ar maigas iedarbības traipu tīrītāju. • Pēc tīrīšanas uzglabāt tumšā, sausā un vēdinātā vietā. Šī instrukcija jāsauglabā visu izstrādājuma kalpošanas laiku **RISKU ANALĪZE: EN361 :** Šīs preces ir paredzētas individuālai aizsardzībai pret kritieniem no augstuma. Šo IAL izmantošana ir paredzēta kompetentām personām, kas ir izgājušas atbilstošās apmācības vai darbojas atbildīgās kompetentās personas vadībā, tādēļ nepareiza lietošana tiek samazināta līdz minimumam. Nav riska uzstādīt otrādi, jo: 1) uz jostas ir marķējums, kurā paskaidrota lietošana. - **LT KŪNO SAUGOS DIRŽAI (pagal EN361).- RAH33: APSAUGOS TVIRTINAMOS ANT APĀTINĒS KŪNO DALIES - 3 TVIRTINIMO TAŠKAI Naudojimo instrukcija:** Pardavējas privālo parengti šios naudojimo instrukcijos vertimą (pagal galiojantį reglamentą) šalies, kurioje ši įranga bus naudojama, oficialia kalba. Prieš naudojant AAP naudotojas privalo įdėmiai perskaityti šią instrukciją. Kad užtikrintumėte savo saugumą, griežtai laikykitės naudojimo, patikros, priežiūros ir laikymo instrukcijų. Šia AAP gali naudotis tik kompetentingi, atitinkamai apmokyti asmenys bei asmenys, prižiūrimi už juos atsakingo kompetentingo žmogaus. Naudotojo saugumas priklauso nuo pastovaus AAP efektyvumo, atsparumo ir puikaus šios naudojimo instrukcijos nurodymų supratimo. Naudotojas yra asmeniškai atsakingas už neatitinkantį šios instrukcijos nuostatų AAP naudojimą bei instrukcijoje išvardytą saugumo priemonių nesilaikymą. Šios asmeninės apsaugos priemonės (AAP) skirtos naudoti sveikiems žmonėms, kai kuriuos medicinines sąlygas gali įtakoti naudotojo saugumą. Jei kyla abejonių, kreipkitės į gydytoją. Kad užtikrintumėte savo saugumą, griežtai laikykitės naudojimo, patikros, priežiūros ir laikymo instrukcijų. Jei naudotojas yra kritimo rizikos zonoje, jis gali naudoti šį produktą tik bendros kritimo sulaiikymo sistemos sudėtyje (EN 363), tokiu būdu sumažinant kūno sužalojimų riziką kritimo metu. Prieš naudojimą yra būtina susipažinti su visų sistemos sudedamųjų komponentų naudojimo instrukcijomis. Tokiais atvejais yra būtina laikytis naudojimo instrukcijoje aprašytų atitinkamų nurodymų. Visi dokumentai, gauti kartu su gaminiu, turi būti saugomi naudotojo neribotą laiką. Kūno saugos diržai (EN361) yra vienintelis kūno palaikymo įrenginys, kurį leidžiama naudoti kritimo sulaiikymo sistemoje. Jie turi būti sujungti jungtimis (EN362) su kritimo sulaiikymo sistema. Kūno saugos diržai gali būti aprūpinti: viena tvirtinimo pozicija: nugaros srityje; / dviem tvirtinimo pozicijomis: nugaros ir krūtinės srityse; / Šie tvirtinimo taškai yra vieninteliai, galintys pritaikyti prie kritimo blokaivimo priemonės (energijos absorberis (EN355), automatinis kritimo blokatorius (EN360), mobilii kritimo sustabdomo sistema (EN353-1 / EN353-2)) pagal EN363 sandartą. Kūno saugos diržai gali būti aprūpinti jungtimis (EN362), darbo padėties nustatymo diržu (EN358), lynu (EN354), energijos sugėrikliu (EN355). Tokiais atvejais yra būtina laikytis naudojimo instrukcijoje aprašytų atitinkamų nurodymų. Saugos diržų komplektas gali būti su gelbėjimo juostomis. Šios gelbėjimo juostos gali būti apsauginė priemonė skirta gelbėjimui (EN1498). Gelbėtojas arba gelbėjamas asmuo, priklausomai nuo konkretaus atvejo (EN1498), turi laikytis nurodymų, pateiktų jo naudojimosi instrukcijoje. Esant kritimo rizikai yra būtina papildomai pasirūpinti tvirtinimo arba apsaugos nuo kritimo iš aukščio kolektyvinėmis arba asmeninėmis priemonėmis (EN363). **INSTALIACIJA IR/ARBA REGULIAVIMAS:** 1 2 3 4 5 6 7 Rekomenduojama aprūpinti kūno saugos diržais kiekvieną naudotoją. Ši AAP gali būti vienu metu naudojama tik vienu naudotoju. Visų operacijų metu stebėkite, kad juostos nesusisuktų. Būtina išskleisti kūno saugos diržus, kad užsidėti juos tinkama kryptimi (1). Kūno saugos diržai: perkeltite saugos diržus už nugaros, praktiškite galvą per viršutinę dalį (2). Kūno saugos diržai su liemene: Užsidėkite liemenę. (2). Užsisekite krūtinės dirželius (3). Pakelkite tarp kojų apatinę dalį. Sagtimis susekite apatinę ir viršutinę dalis (4). Skirtingo tipo sagčių atsegimas ir užsegimas: 5 6 7 8. Kūno saugos diržai turi būti pritaikyti naudotojo kūno dydžiu: reikia sureguliuoti juostas praleidžiant jas pro sagtis ir tam pritaikytas kilpas taip, kad posėdmeninė juosta atsirasyt savo vietoje ir kad nugaros plokštė būtų tarp menčių; sureguliuoti reguliavimo kilpas. Kūno saugos diržai (ir / arba šlaunų diržai) turi būti kiek įmanoma arčiau kūno, bet nevaržyti naudotojo judėjimo laisvės. Sureguliuovimai turi būti atlikti per vieną kartą ir iki naudotojai atsidualinti kritimo rizikos zonoje. Kūno saugos diržų tvirtinimo pozicija turi būti virš naudotojo (minimalus atsparumas: 12 kN (EN795). Krūtinės arba nugaros srityje esantys kūno saugos diržų tvirtinimai, žymimi raide A, turi būti jungiami prie kritimo sulaiikymo sistemos. Krūtinės srityje esantys tvirtinimas gali būti dviejų tipų: A/2 tipas (dvi jungtimi sujungiamos kilpos) ARBA A tipas (du atskiri tvirtinimai). **REGULIAVIMO TAŠKAI :**

(žr. žymėjimą ant produkto) Kūno saugos diržai gali būti aprūpinti: A-EN361 : ■ 1 tvirtinimo taškas ant nugaros, kurį galima sujungti su kritimo stabdymo sistema. Plieninis „D“ - žiedas skirtas tvirtinimui ant nugaros. ■ 1 tvirtinimo taškas ant krūtinės, kurį galima prijungti prie kritimo sustabdymo sistemos. Tvirtinimą ant krūtinės sudaro dvi sągys dirže, kurios turi būti sujungtos viena jungtimi. Šie tvirtinimo taškai yra vieninteliai, galintys prisitaikyti prie kritimo blokavimo priemonės (energijos absorberis (EN355), automatinis kritimo blokatorius (EN360)), mobili kritimo sustabdymo sistema (EN353-1 / EN353-2)) pagal EN363 standartą. Naudojimo metu įrenginiai neturi liestis su: aštriais elementais, aštriais kampais/briaunomis ir mažo diametro struktūromis, aliejais, stipriais cheminiais produktais, ugnimi, karštu metalu, visų tipų elektriniais laidais. Naudojimo metu reguliariai tikrinti sujungimus, reguliavimo ir/arba fiksavimo elementus. Saugumo sumetimais prieš kiekvieną naudojimą būtina patikrinti: Kad jungtis (EN362) yra užsegta ir užblokuota / Kad yra laikomasi visų sistemos elementų naudojimo instrukcijos nuorodų / Kad bendras darbo sąlygų išplanavimas riboja kritimo riziką, kritimo aukštį bei švytuoklės efekto riziką kritimo atveju. / Kad yra užtikrintas saugus aukštis (laisvo oro erdvė po naudotojo pėdomis) ir kad jokios kliūtys nesutrukdydys normalaus kritimo sulaiikymo sistemos veikimo. Saugus aukštis yra kritimo sulaiikymo atstumas H + papildomas 1 m saugumo atstumas. Atstumas H yra matuojamas nuo pradinės iki galutinės pėdų pozicijos (naudotojo pusiausvyra po kritimo sulaiikymo). Aukščio apribojimas priklauso nuo daugelio faktorių, bet neapsiriboja: - maksimali inkaravimo įtaiso deformacija; - maksimali jungčių deformacija; - jungiamosios sistemos pailgėjimas; - maksimalus ant kūno ir jungiamosios sistemos išsištempimas; - inkaravimo taško padėtis atsižvelgiant į padėtį, kurioje yra naudojamas kritimo metu; - naudotojo ūgis; Be to, pridėdamas 1 m saugumo atstumas, kad būtų gauta aukščio apribojimo vertė. Įvairūs faktoriai yra nurodyti pavienių sistemos komponentų naudojimo rekomendacijose. Pasirūpinkite, kad būtų paliktas pakankamas atstumas iki žemės, kad kritimo atveju naudotojas neatsitrenktų į žemę ar kitus objektus. Laikytis saugaus atstumo nuo žemės ir nuo elektros laidų arba nuo zonų, kuriose yra nutrenkimo elektra pavojus. ĮSPĖJIMAI! RAH33 (EN1498) (žr. schemas). (PART 1) ĮSPĖJIMAI! Saugos diržų kompleksas gali būti su gelbėjimo juostomis. Šios gelbėjimo juostos skirtos tik gelbėjimui (EN1498). Gelbėtojas turi įsitikinti, ar išgelbėtam asmeniui nekelia pavojaus diržų, gelbėjimo kilpos perkėlimas arba sąlytis su tvirtinimo elementais (pvz., kad jungtis neatsitrenktų į išgelbėto asmens galvą atsitikus netikėtam įvykiui, pvz., trumpam atsėgus). Esant ilgai sutrikusiai kojų kraujotakai, nukentėjęs gali netekti sąmonės ir jei nesiimama priemonių, tai gali turėti skaudžias pasekmes. Naudojant A ir C klasių juostas (EN1498) gelbėtojas patariama užtikrinti, kad gelbėjimo proceso trukmė būtų kuo trumpesnė, nes jos metu gelbėjamas asmuo bus laikomas už gelbėjimo juostas. Tai daroma, kad būtų kiek galima labiau sumažintas pavojus pakenkti gelbėjimo asmens kvėpavimui ir kraujotakai. ■ Gaminio specifikacijos (žr. Nuorodų lentelę) : - Medžiagos : (PART 4).- **Naudojimo apribojimai:** Prieš kiekvieną operaciją, kurioje yra naudojama AAP, būtina turėti gelbėjimo planą, siekiant tinkamai pasiruošti bet kokiems nenumatytiems įvykiams. GALIOJIMO TRUKMĖ: Tekstilės gaminių arba gaminių, kuriuose yra tekstilės elementų (petnešos, diržai, smūgio energijos sugėrikliai, ir kt.) eksploatacijos trukmė – ne daugiau kaip 10 metų nuo pagaminimo datos. Galiojimo laikas yra informacinio pobūdžio. Jis gali keistis priklausomai nuo šių veiksnių: Gamintojo instrukcijų nesilaikymas, transportuojant, sandėliuojant ir naudojant gaminį. / Nepalanki darbo aplinka: jūrinis klimatas, chemija, kritinės temperatūros, aštrūs kampai... / Ypatingai intensyvus naudojimas / Didelės apkrovos ar smūgiai / Gaminio praeities nežinojimas.. Dėmesio: šie veiksniai gali sukelti akiai nematomus pažeidimus. Dėmesio: tam tikros ekstremalios sąlygos gali sutrumpinti galiojimą laiką keliomis dienomis. Abejonių atveju būtina reguliariai išimti gaminį iš naudojimo ir atlikti: jo patikrinimą / jo naujinimą.. Kilus abejonėms arba tuo atveju, jei prietaisas buvo naudojamas kritimui sustabdyti, jo naudojimas turi būti nedelsiant nutrauktas ir jis turi būti gražintas gamintojui ar kitam įgaliotam kompetentingam asmeniui Galiojimo laikas neatleidžia nuo būtino periodinio patikrinimo (mažiausiai kartą/metus), suteikiančio galimybę spręsti apie gaminio būklę. **KAD SUSIPAZINTUMETE SU METINIO PATIKRINIMO CENTRU, ZR. WWW.DELTAPLUS.EU** Bet koks AAP pakeitimas, prijungimas arba taisymas negali būti atliktas be išankstinio gamintojo sutikimo ir be jo darbo metodų panaudojimo. Draudžiama naudoti už naudojimo zonos ribų, nustatytų instrukcijoje. Gamintojas nėra atsakingas už bet kokią nelaimingą atsitikimą, tiesiogiai ar netiesiogiai susijusį dėl šioje instrukcijoje nenumatytų modifikacijų ar naudojimo. Nenaudoti šios įrangos už leistinų ribų. Siekiant užtikrinti saugų gaminio veikimą ir naudotojo saugumą, būtina reguliariai atlikti produkto patikrinimus: \*1/ vizualiai tikrinant šiuos įrenginius ir jų dalis: Diržo ar virvės būklė: nėra pluošto irimo požymių, plyšių, matomų siūlių pažeidimų, nudegusių vietų, neįprasto susiaurėjimo. / Siūlių ir fiksatorių būklė: nėra matomų pažeidimų. / Metalinių dalių būklė: nėra nusidėvėjimo, deformacijų, korozijos ir oksidacijos požymių. / Bendra būklė: stebėkite bet kokius pažeidimus, kilusius dėl ultra-violetinio spinduliavimo bei kitų klimatinio sąlygų. / Tinkamas karabinų veikimas ir užsiblokavimas.. / Ypatingos sąlygos: drėgmė, sniegas, ledas, purvas, nešvarumai, dažai, aliejai, klijai, korozija, susidėvėję diržai ar virvės, kt. gali ženkliai įtakoti kritimo sulaiikymo sistemos veikimą. \*2/ šiais atvejais: iki ir naudojimo metu / abejonių atveju / sąlyčio su cheminiais tirpikliais ar kuru, kurie galėtų paveikti veikimą, atveju / jei buvo patirtos apkrovos anksčiau vykusio kritimo metu. / mažiausiai kartą per dvyliką mėnesių gamintojo ar gamintojo įgaliotos kompetentingos organizacijos pastangomis. •PERIODINIS AAP PATIKRINIMAS: Patikrinimas turi būti atliktas mažiausiai kartą per dvyliką mėnesių gamintojo ar gamintojo įgaliotos kompetentingos organizacijos pastangomis. Šis labai svarbus patikrinimas yra susijęs su AAP efektyvumu ir, atitinkamai, su naudotojo saugumu. Šis patikrinimas turi būti atliekamas griežtai laikantis gamintojo periodinių patikrinimų procedūrų. Patikrinimo pasakoje yra išduodamas raštinis leidimas tęsti AAP naudojimą. Šiame dokumente pabrėžiama, kad naudotojo saugumas priklauso nuo AAP efektyvumo bei įrangos atsparumo. Jei reikia, būtina pakeisti AAP. Pagal Europos reglamentą, identifikacinė kortelė turi būti užpildyta prieš pirmąjį gaminio naudojimą, po to atnaujinama ir laikoma kartu su gaminiu bei jo naudojimo instrukcija. Gaminio žymėjimo įskaitomumas turi būti periodiškai tikrinamas. •ĮSPĖJIMAI: Naudotojo saugumas priklauso nuo nuolatinio AAP efektyvumo, atsparumo et gero šios naudojimo instrukcijos nuorodų supratimo. Bet kokia papildoma statiška arba dinamiška apkrova gali sukelti AAP pažeidimus. Naudotojo svoris kartu su rūbais ir įranga negali viršyti ant kritimo sulaiikymo įrenginio nurodyto maksimalaus svorio. Pavojinga suformuoti nuosavą kritimo stabdymo sistemą, nes kiekviena saugos funkcija gali trukdyti kitais saugos funkcijai. Bet koks AAP pakeitimas, prijungimas arba taisymas negali būti atliktas be išankstinio raštinio gamintojo sutikimo ir be jo darbo metodų panaudojimo. Draudžiama naudoti ne pagal paskirtį bei peržengiant instrukcijoje nustatytas leistinas ribas. Gamintojas nėra atsakingas už bet kokią nelaimingą atsitikimą, tiesiogiai ar netiesiogiai susijusį dėl šioje instrukcijoje nenumatytų modifikacijų ar naudojimo. •Darbo aplinkos temperatūra: >-20°C / <+50°C. Ši AAP buvo išbandyta, jai patiriant 50 proc. didesnę už normatyvuose numatytą apkrovą (150 kg). • PART 2: RECORD CARD : PERIODINIS AAP PATIKRINIMAS: 1) Gaminio kodas 2) Įmonė 3) Naudotojo vardas 4) Partijos / Serijos Nr. 5) Naudojimo data 6) 1-ojo naudojimo data 7) Pirkimo data 8) Patikros data 9) Pastabos 10) kitos patikros data 11) Vardas, pavardė, spaudas ir parašas 12) Tipas Asmeninės apsaugos priemonės 13) KŪNO SAUGOS DIRŽAI 14) Prieš naudojant gaminį pirmą kartą, būtina užpildyti identifikacijos lapą, paskui reguliariai atnaujinti ir saugoti. Naudoti tik gaminio naudojimo instrukcijose nurodytai paskirčiai. 15) Patikrinimų dažnumas turi būti atliktas laikantis nacionalinių taisyklių. Bet koku atveju, per metus turi būti atliktas vienas patikrinimas.

**Laikymo/Valymo:** Transportuojant ir sandėliuojant būtina: laikyti gaminį supakuotą / laikyti gaminį toliau nuo bet kokių aštrių, šiurkščių daiktų. / laikyti gaminį toliau nuo: saulės spindulių, karščio, ugnies, karšto metalo, alieju, naftos produktų, stiprių chemijos produktų, rūgšties, dažiklių, tirpiklių, aštrių kampų ir silpno diametro struktūrų. Švarų ir sausą produktą laikyti originalioje pakuotėje, saugant nuo šviesos, šalčio, karščio ir drėgmės bei aplinkos temperatūroje. **TAISYMAS IR LAIKYMAS :** Valyti muilu ir vandeniui, nušluostyti su šluoste ir pakabinti gerai vėdinamoje patalpoje, kad džiūtų natūraliai bei tinkamu atstumu nuo ugnies ar karščio šaltinio. Ta pati tvarka taikoma sudrėkusiems elementams jų naudojimo metu. Draudžiama naudoti balinimo priemonės, stiprius ploviklius, tirpiklius, esencijas arba dažiklius: šios priemonės gali paveikti kritimo įrenginio efektyvumą. •Metalinės dalys yra nušluostomos su vazelino aliejumi sudrėkinta šluoste. Griežtai draudžiama naudoti balinimo priemonės ir ploviklius. •Diržą valyti tik su švelniu plovikliu. •Nuvalius laikyti nuo šviesos apsaugotoje, sausoje ir gerai vėdinamoje vietoje. Šis vadovas turi būti saugomas per visą laikotarpį, per kurį galioja produktas **RIZIKOS ANALIZĖ: EN361 :** Šie produktai yra skirti asmeniui apsaugai nuo kritimo iš aukščio. Šių AAP naudojimas yra skirtas kvalifikuotiems asmenims, kurie buvo apmokyti arba arba už kurių darbą tiesiogiai atsakingas kompetentingas prižiūrėtojas, dėl šios priežasties neteisingo naudojimo pasekmės yra sumažintos iki minimumo. Nėra pavojaus sumontuoti atvirščiai, kadangi: 1) ant diržo yra etiketė, paaiškinanti, kaip jį užsidėti.- **SV FALLSKYDDSSSELE (i överensstämelse med EN361).- RAH33: SELE FÖR NEDFIRNING HUVUD NEDÅT - 3 FÅSTPUNKTER Användning:** Återförsäljaren måste låta denna broschyr översättas (enligt gällande bestämmelser ) till språket för det land där utrustningen används. Användaren måste läsa och förstå denna broschyr före användning av utrustningen. De testmetoder som beskrivs i standarderna representerar inte verkliga användningsförhållanden. Det är viktigt att

analysera varje arbetssituation och att varje användare är riktigt utbildad i de olika teknikerna för att känna till gränserna för de olika enheterna. Denna personliga skyddsutrustning bör endast användas av utbildade och behöriga personer eller under uppsikt av en utbildad och behörig person. Användarens säkerhet beror på utrustningens kontinuerliga effektivitet och hållbarhet, samt användarens förståelse av instruktionerna i denna broschyr. Denna personliga skyddsutrustning bör endast användas av utbildade och behöriga personer eller under uppsikt av en utbildad och behörig person. Användarens säkerhet beror på utrustningens kontinuerliga effektivitet och hållbarhet, samt användarens förståelse av instruktionerna i denna broschyr. Denna personliga skyddsutrustning skall endast användas av personer i god hälsa; vissa hälso- eller sjukdomstillstånd kan påverka säkerheten hos användaren, i tveksamma fall kontakta en läkare. För din egen säkerhet bör du noga följa bruksanvisningen i fråga om användning, kontroll, underhåll och förvaring. Om användaren befinner sig i ett fallriskområde, måste denna produkt enbart användas som oskiljaktig del av ett fallskyddssystem (EN363), vars funktion är att minimera risken för skador vid fall. Före användning, se användningsrekommendationer för varje komponent i systemet. I dessa fall följ instruktionerna angivna i användningsbroschyren för varje komponent. Användaren ska spara dokumentationen som medföljer produkten. En fallskyddssele (EN361) är den enda fallskyddsanordningen för kroppen som det är tillåtet att använda i ett fallstoppssystem. Den måste kopplas till fallskyddssystemet med hjälp av kopplingsenheter (EN362). Selen kan vara utrustad med: 1 fästpunkt för fallskyddet: rygg / 2 fästpunkter för fallskyddet: rygg + sternum, / Dessa förankringspunkter är de enda som får användas för en fallskyddsanordning (energiabsorberare (EN355), fallskydd med automatisk upprullning (EN360), mobilt fallskyddssystem (EN353-1 / EN353-2)) i överensstämmelse med standarden EN363. Selen kan var utrustad med kopplingsenheter (EN362), ett stödbälte (EN358), en lina (EN354), en falldämpare (EN355). I dessa fall, följ instruktionerna i användningsbroschyren till varje komponent. Selen kan utrustas med räddningsslingor. Dessa räddningsslingor kan vara en skyddsutrustning som är avsedd för räddning (EN1498). Räddaren eller personen som ska räddas, beroende på situationen (EN1498), måste respektera anvisningarna i utrustningens användarhandbok. I händelse av fallrisk är det nödvändigt att komplettera detta system med en kvarhållningsanordning ou en fallskyddsanordning, kollektiv or personlig (EN363). **FASTSÄTTNING OCH/ELLER JUSTERINGAR: ①②③④⑤⑥⑦** Det rekommenderas att tilldela en sele för varje användare Denna personliga skyddsutrustning kan endast användast av en person åt gången. Under alla dessa operationer, se till att inte vrida remmarna. Håll selen i rätt håll (1). Sele: Sätt selen på ryggen och trä in huvudet i övre delen (2). Sele med väst : Sätt på västen (2). Stänga bröstremmen (3). Ta upp nedre delen mellan benen. Koppla nedre och övre delen med hjälp av spännen (4). Låsning och öppning av de olika låsspännena : ⑤⑥⑦⑧. En sele måste justeras till användarens storlek: justera remmarna genom spännena och andra avsedda delar, så att benremmen sitter på plats och att ryggstycket befinner sig mellan skulderbladen ; justera med spännena. Selen (och / eller bältet med sitsele) måste spännas åt rund kroppen men utan överdrift, för att inte hindra användarens rörelser. Dessa justeringar görs i en enda gång och innan användaren befinner sig i ett fallriskområde. Selen förankringspunkt måste placeras ovanför användaren (minimal motståndskraft: 12 kN (EN795)). Selen ska kopplas till skyddfällsanordningen med hjälp av fästpunkten på sternum eller rygg märkt med bokstav A. Fästpunkten vid sternum kan vara av 2 typer: typ A/2 (2 spännen som ska kopplas med hjälp av en kopplingsenhet) ELLER typ A (2 oberoende fästpunkter). Fästningspunkter : (se etiketten på produkten) Selen kan vara utrustad med: A-EN361 : ■ 1 förankringspunkt i ryggen som kan kopplas till ett fallskyddssystem. Rygganordningen består av en tärning av stål ■ 1 förankringspunkt i bröstet som kan kopplas till ett fallskyddssystem. Bröstanordningen består av två spännen som ska kopplas tillsammans med en kopplingsenhet Dessa förankringspunkter är de enda som får användas för en fallskyddsanordning (energiabsorberare (EN355), fallskydd med automatisk upprullning (EN360), mobilt fallskyddssystem (EN353-1 / EN353-2)) i överensstämmelse med standarden EN363. Under användningen, ska andorningen inte komma i kontakt med: vassa föremål, vassa kanter och strukturer med små diameter, oljor, starka kemikalier, lågor, varma metaller, alla typer av elektriska ledare... Under användningen, kontrollera regelbundet spännena och komponenterna för justering eller/och fixering. Av säkerhetsskäl och före varje användning, kontrollera: att kopplingsenheterna (EN362) är stängda och låsta / att användningsinstruktionerna som anges för varje systemkomponent, följs noga / att den allmänna dispositionen för arbetssituationen begränsar fallrisk, fallhöjd och pendelrörelsen i händelse av fall. / att fri höjd är tillräckligt (friutrymme mellan användarens fötter) och att inga föremål kan hindra fallstoppssystemets normala funktion Fri höjd är avståndet för stopp H + ett extra säkerhetsavstånd på 1 m. Avståndet H räknas från den ursprungliga positionen under fötterna till den slutliga positionen (användarens balans efter det stoppade fallet). Den säkra höjden beror på olika faktorer och inkluderar, men är inte begränsad till: - Förankringsanordningens maximala böjning. - Karbinhakens maximala böjning. - Länksystemets förlängning. - Kroppsstödandordningens maximala sträckning. - Förankringsplatsen i förhållande till användarens position när fallet inträffar. - Användarens längd. Dessutom läggs ett säkerhetsavstånd på 1 m till för att erhålla den säkra höjden. För de olika faktorerna, se användarekommendationerna för varje ingående komponent i systemet. Provierite postoji li odgovarajuci razmak pri padu kako bi se sprjedio udar o tlo ili druge predmete u slucaju pada. Se till att behålla ett säkert avstånd från marken och elledning samt områden där det finns elrisker. **WARNING! RAH33 (EN1498) (se bilder). (PART 1) WARNING:** Selen kan utrustas med räddningsslingor. Dessa räddningsslingor är uteslutande avsedda för räddning (EN1498). Räddaren måste se till att den räddade personen inte utsätts för fara genom att flytta remmarna, räddningsremmen eller genom att komma i kontakt med fästelementen (t.ex. en koppling som träffar den räddade personens huvud vid en oväntad händelse, t.ex. vid en kortare lossning). Vid längre upphängning finns det risk för skador på grund av upphörande av blodflödet i benen som kan leda till medvetslöshet, som, om den inte beaktas snabbt, kan ge en dramatisk utgång. För räddningsslingor av klass A och C (EN1498) rekommenderas att räddaren förvisar sig om att ingripandet sker så snabbt som möjligt om personen som ska räddas förblir hängande i räddningsslingan. Detta för att minimera risken för andnings- och blodcirkulationssvårigheter hos personen som ska räddas. ■ **TEKNISKA EGENSKAPER** (se referenstabell) : - Anordning : (PART 4).- **Begränsningar:** Före arbeten som kräver användningen av en personlig skyddsutrustning, är det viktigt att ha en räddningsplan i händelse av nödsituationer som kan uppstå under operationerna. **LIVSLÄNGD:** Textilprodukter eller sådana som innehåller textilelement (selar, bälten, stötdämpare etc...): maximal livslängd på 10 år från tillverkarens datum. Livslängden anges som en indikation och kan variera beroende på : Följande faktorer kan leda till kraftiga variationer: Underlåtenhet att följa tillverkarens instruktioner om transport, förvaring och användning / "Aggressiva" arbetsmiljöer: havsområden, kemiska miljöer, extrema temperaturer, skarpa kanter... / Särskilt intensiv användning / Rejåla stötar eller påfrestningar / Brist på information om produktens tidigare användning.. Varning: Dessa faktorer kan orsaka skador som är osynliga för blöta ögat. Varning: Vissa extrema förhållanden kan minska livslängden till endast några dagar. vid tveksamhet , ta produkten ur bruk och genomföra: en kontroll / en förstörelse. Om du är osäker på om enheten har använts för att stoppa ett fall, måste den omgående tas ur användning och returneras till tillverkaren eller en behörig person. Livslängden ersätter inte en regelbunden kontroll (minst årlig) som ger möjlighet att bedömma utrustningens skick. **FÖR ATT HITTA DITT LOKALA KONTROLLSTÄLLE FÖR DEN ÅRLIGA BESIKTNINGEN, GÅ TILL WWW.DELTAPLUS.EU.** Ingen modifiering, borttagning, tillägg eller reparation på den personliga skyddsutrustningen ska utföras utan samråd med tillverkaren. Får inte användas utanför dess användningsområde, som anges i användningsinstruktionerna. Tillverkaren kan inte hållas ansvarig för någon direkt eller indirekt olycka som följd av en användning som inte anges i denna broschyr eller en ändring på utrustningen. Använd inte utrustningen utanför dess begränsningar. För att säkerställa dess funktionsduglighet och därmed säkerheten för användaren, måste produkten kontrolleras systematiskt: •1/ genom att visuellt inspektera följande punkter: remmen eller repets skick: inga skadade trådar, början på bristning, inga synliga skador vid sömmar, ingen brännskada och ingen ovanlig krympning. / Skick för sömmar och fästen: inga synliga skador. / skick för de metalliska delarna: ingen slitage, formförändring, korrosion eller oxidering. / Allmän skick: leta efter eventuella försämringar orsakade av solljus eller andra klimatförhållanden / Korrekt funktion och låsning av kopplingsenheterna.. / Särskilda förhållanden som fukt, snö, is, lera, smuts, färg, olja, lim, korrosion, slitage av rem eller rep, etc. kan kraftigt minska fallstoppssystemets funktion och prestanda. •2/ I följande fall: före och under användningen / om en tvekan förekommer / Vid kontakt med kemikalier, lösningsmedel eller bränsle som kan påverka funktionen. / om den har utsatts för ett fall. / minst var tolfte månad av tillverkaren eller ett behörigt organ valt av tillverkaren. •**REGELBUNDEN KONTROLL** av den personliga skyddsutrustningen: Utrustningen måste kontrolleras minst var tolfte månad av tillverkaren eller ett behörigt organ, valt av tillverkaren. Denna mycket viktigt kontroll säkerställer utrustningens prestanda och därmed användarens säkerhet. Denna kontroll genomförs i strikt överensstämmelse med tillverkarens procedurer för periodisk inspektion. Ett skriftligt dokument som tillåter att utrustningen användas

igen måste mottas före en återanvändning av utrustningen. Detta dokument nämner tydligt att användarens säkerhet är sammankopplad med utrustningens prestanda och hållbarhet. Byt ut skyddsutrustningen om det behövs. I enlighet med europeisk lagstiftning, skall identifieringsbladet fyllas i före den första användningen av produkten och uppdateras och förvaras med produkten och användningsinstruktionerna av användaren. Märkningens läsbarhet ska kontrolleras regelbundet. \***WARNING:** Användarens säkerhet beror på utrustningens kontinuerliga effektivitet och hållbarhet, samt användarens förståelse av instruktionerna i denna broschyr. All statisk eller dynamisk överbelastning kan skada den personliga skyddsutrustningen. Användarens vikt, inklusivt kläderna och utrustningen får inte överstiga den maximala vikten angiven på fallskyddet. Det är farligt att skapa ditt egna personliga fallskyddssystem då varje säkerhetsfunktion kan störa en annan säkerhetsfunktion. Ingen modifiering eller tillägg eller reparation får göras på den personliga skyddsutrustning utan tillverkarens skriftliga godkännande. Använd inte utrustningen utanför dess användningsområde som är angivet i användningsinstruktionerna, eller utanför dess begränsningar. Tillverkaren kan inte hållas ansvarig för någon direkt eller indirekt olycka som följd av en användning som inte anges i denna broschyr eller en ändring på utrustningen. \*Temperatur på arbetsmiljön: >-20°C / <+50°C. Denna personliga skyddsutrustning har testats med en påfrestning 50 % högre än de normativa kraven (150 kg) ■ **PART 2: RECORD CARD : REGELBUNDEN KONTROLL** av den personliga skyddsutrustningen: 1) Oznaka proizvoda 2) Företag 3) Användarens namn 4) partnr. / Serienummer 5) Tillverkningsår 6) Datum första idriftsättning 7) Inköpsdatum 8) Inspektionsdatum 9) Kommentarer 10) Datum nästa inspektion 11) Namn, stämpel, och signatur 12) Typ Personlig skyddsutrustning 13) KOMPLETT KROPPSSELE 14) Identifikationsbladet ska fyllas i innan produkten används för första gången och ska sedan uppdateras och förvaras av användaren. Ska endast användas enligt beskrivningen i produktdatabladet. 15) Antalet inspektioner bestäms av de nationella bestämmelserna och i varje fall måste en kontroll utföras minst en gång per år. **Förvaring/Rengöring:** Vid transport och förvaring bör produkten : förvaras i dess förpackning / hållas från all skärande föremål, frätande ämnen etc... / hålla produkten från direkt solljus, värme, lågor, varma metaller, oljor, bränslen, starka kemikalier, syror, färgämnen, lösningsmedel, vassa kanter och strukturer med små diameter. Förvaras torrt och rent i originalförpackning i rumstemperatur och skyddad mot ljus, låga temperaturer, värme och fukt. **SERVISIRANJE I ČUVANJE :** Rengörs med tvål och vatten, torkas av med en ren trasa och hängs i en välventilerad lokal för att torka, skyddad från direkt eld eller värmekällor; samma sak gäller för de delar som blev fuktiga under användningen. Blekmedel, starka rengöringsmedel, lösningsmedel, bensin eller färgämnen får inte användas eftersom de kan påverka anordning prestanda. \*Metalldelarna torkas av med en trasa indränkt i vaselinolja. Blekmedel och tvättmedel är strängt förbjudet. \*Rengöra remmen endast med ett mjukt rengöringsmedel. \*Förvaras efter rengöring, skyddat mot ljus, på en torr och ventilerad plats. Denna broschyr skall sparas under produktens hela livslängd **RISKANALYS: EN361 :** Dessa produkter är utformade för personligt skydd mot fall från höjd. Användning av denna personliga skyddsutrustning är förbehållen behöriga personer som fått lämplig utbildning eller som använder den under uppsyn av en kompetent ledare, och därmed reduceras felanvändning till ett minimum. Ingen risk för montering upp och ned eftersom: 1) det finns en etikett på selen som förklarar hur den ska bäras. - **DA FALDSIKRINGSSELE (i överensstemmelse med EN361).**- **RAH33: SELETØJ HOVED NEDAD – 3 FASTGØRELSESPUNKTER** **Brugsanvisning:** Denne vejledning skal (ifølge gældende bestemmelser) oversættes af sælgeren til sproget i det land, hvor udstyret anvendes. Denne vejledning skal læses og forstås af brugeren, før det personlige værnemiddel tages i brug. De prøvemethoder, der er beskrevet i normerne, repræsenterer ikke de virkelige brugsbetingelser. Det er derfor vigtigt at undersøge hver enkelt arbejdsituation, og at hver enkelt bruger er helt uddannet i de forskellige teknikker for at kende grænserne for de forskellige udstyrsdele. Anvendelsen af dette personlige værnemiddel er forbeholdt personer, der har kompetence efter at have fulgt en passende uddannelse, eller som arbejder under direkte opsyn af en kompetent overordnet. Brugers sikkerhed afhænger af det personlige værnemiddels konstante virkningsfuldhed, modstandsdygtighed og en god forståelse af instrukserne i denne brugervejledning. Brugeren er personligt ansvarlig for enhver anvendelse af dette personlige værnemiddel, der ikke måtte være i overensstemmelse med forskrifterne i denne vejledning, samt i tilfælde af ikke-overholdelse af de sikkerhedsforanstaltninger, der gælder for dette personlige værnemiddel og er formuleret i denne vejledning. Anvendelsen af dette personlige værnemiddel er forbeholdt personer, der er ved godt helbred, da visse medicinske forhold kan berøre brugers sikkerhed, i tilfælde af tvivl kontaktes en læge. For din egen sikkerheds skyld bør du nøje overholde instrukserne vedrørende brug, eftersyn, vedligeholdelse og opbevaring, som beskrevet i denne vejledning. Hvis brugeren befinder sig i en faldrisikozone, kan dette produkt ikke anvendes alene. Det er uadskilleligt fra et generelt faldsikringssystem (EN363), hvis funktion er at minimere risikoen for legemsbeskadigelse ved fald. Før enhver anvendelse henvises der til brugsanbefalingerne for hver komponent i systemet. I disse tilfælde, skal de instrukser, der er beskrevet i den tilhørende brugervejledning, overholdes. Den dokumentation, der leveres med hvert produkt, skal opbevares af brugeren personligt. Faldsikringsselen (EN361) er det eneste kropsgribeudstyr, det er tilladt at anvende i et faldsikringssystem. Den skal forbindes til faldsikringssystemet med koblingselementer (EN362). Selen kan være udstyret med: 1 faldsikringsforankringspunkt: Ryg, / 2 faldsikringsforankringspunkter: Ryg og bryst, / Disse fastgørelsespunkter er de eneste, der kan huse en faldsikringsanordning (energiabsorber (EN355), faldsikring, der kan trækkes tilbage (EN360), mobilt faldsikringssystem (EN353-1 / EN353-2)) i overensstemmelse med EN363. Selen kan udstyres med koblingselementer (EN362), arbejdsboldebælte (EN358), en sikkerhedslinje (EN354), faldsikringsenergiabsorber (EN355). I disse tilfælde, skal de instrukser, der er beskrevet i den tilhørende brugervejledning, overholdes. Seletøjet kan udstyres med redningsløkker. Disse redningsløkker kan være et beskyttelsesudstyr, der er beregnet til redning (EN1498). Redderen eller den nødstedte alt efter tilfældet (EN1498) skal overholde de instrukser, der er beskrevet i den dertil hørende brugsanvisning. Hvis der er risiko for fald, skal systemet udstyret med holdeudstyr eller udstyr til beskyttelse mod fald fra højden af fælles eller individuel type (EN363). **UDFØRELSE OG/ELLER INDSTILLING: ①②③④⑤⑥⑦** Det anbefales at inddele en sele til hver bruger. Dette personlige værnemiddel må kun anvendes af en person ad gangen. Under alle disse operationer skal man sørge for ikke at sno remmene. Fold selen ud for at placere den i korrekt retning (1). Sele: Før selen om på ryggen, stik hovedet gennem den øverste del (2). Sele med vest: Tag sele-vesten på (2). Luk støtteselen foran (3). Træk den nederste del op mellem benene. Saml nederste og øverste del med spænderne (4). Lukning og åbning af de forskellige typer spænder: ⑤⑥⑦⑧. En sele skal indstilles til brugers størrelse: Indstil remmene ved at føre dem ind i de spænder og åbninger, der er beregnet hertil, så remmen under sædet er på plads, og så rygpladen befinder sig mellem skulderbladene. Juster indstillingsspænderne. Selen (og / eller bælte med lærremme) skal være så tæt på kroppen som muligt uden at stramme, så brugeren har fri bevægelighed. Disse indstillinger udføres én gang, og før brugeren befinder sig i faldrisikozonen. Selens ankerpunkt skal være placeret over brugeren (minimumsmodstand: 12 kN (EN795)). Selen skal være forbundet til faldsikringssystemet via fastgørelsespunktet på ryggen eller brystet, angivet med bogstavet A. Fastgørelsespunktet på brystet kan være af 2 typer: Type A/2 (2 spænder, der skal forbindes med et koblingselement ELLER type A (2 uafhængige fastgørelsespunkter). **FORANKRINGSPUNKTER:** (se mærkningsetiketten på produktet) Selen kan være udstyret med: A-EN361 : ■ 1 fastgørelsespunkt bag på, som kan tilsluttes et faldsikringssystem. Rygfastgørelsen udgøres af en stålterning. ■ 1 fastgørelsespunkt på brystet, som kan tilsluttes et faldsikringssystem. Brystfastgørelsen udgøres af to jordspænder, der skal forbindes af en konnektor. Disse fastgørelsespunkter er de eneste, der kan huse en faldsikringsanordning (energiabsorber (EN355), faldsikring, der kan trækkes tilbage (EN360), mobilt faldsikringssystem (EN353-1 / EN353-2)) i overensstemmelse med EN363. Under anvendelse må udstyret ikke komme i kontakt med: Aggressive kemikalier, flammer, varm metal, alle former for elektriske ledere m.v. Under anvendelse skal lukke- og indstillings- og/eller fastgørelseselementerne regelmæssigt kontrolleres. Af sikkerhedsgrunde og før hver anvendelse kontrolleres: At koblingselementerne (EN362) er lukket og låst / At de brugsinstrukser, der er beskrevet for hvert element i systemet, overholdes / At den generelle indretning af arbejdsituationen, risikoen for fald, faldhøjden og pendulbevægelsen i tilfælde af fald er begrænset. / At frihøjden er tilstrækkelig (fri plads under brugers fødder), og at ingen forhindring kan forstyrre faldsikringssystemets normale funktion. Frihøjden er stopafstanden H + en ekstra sikkerhedsafstand på 1 m. Afstanden H måles fra udgangspositionen under fødderne til slutpositionen (brugers ligevægt efter faldstop). Frihøjden afhænger af flere faktorer, men uden at være begrænset deraf, omfatter det: - Den maksimale nedbøjning af forankringsanordningen. - Den maksimale nedbøjning af konnektorerne. - Forlængelsen af forbindelsessystemet. - Den maksimale strækning af kropsgribebeholdningen. - Placeringen af forankringspunktet i forhold til det sted, hvor brugeren er placeret på faldøjeblikket. - Brugers størrelse. Endvidere er sikkerhedsafstanden 1 m tilføjet for at få værdien af frihøjden. Der henvises til brugsanbefalingerne for hver systemkomponent for de

forskellige faktorer. Sørg for, at der er et passende faldfrित्रum for at forhindre, at jorden eller andre genstande rammes i tilfælde af fald. Planlæg en sikkerhedsafstand i forhold til jorden og el-ledninger eller områder, der udgør en elektrisk risiko. PAS PÅ! RAH33 (EN1498) (se skemaer). (PART 1) ADVARSEL: Seletøj kan understyres med redningsløkker. Disse redningsløkker er udelukkende beregnet til redning (EN1498). Redningsmanden skal sikre, at den reddede person ikke kommer i fare når stropperne, redningsstroppen flyttes eller ved kontakt med fastgørelseselementerne (f.eks. et konnektor, der rammer den reddede persons hoved i et uventet øjeblik såsom ved fjernelse af krogen på kort afstand). I tilfælde af længerevarende ophængning, er der risiko for trauma på grund af, at blodcirkulationen stoppes i benene, hvilket kan medføre bevidstløshed, som, hvis der ikke hurtigt reageres på det, kan medføre en dramatisk udgang. For bæltet af klasse A og C (EN1498) anbefales det redderen at sikre, at interventionsvarigheden er kortest mulig, mens den nødstedte person holdes i redningsløkken. Dette for at reducere maksimalt risici for den nødstedtes åndedræt og cirkulation. ■ **TEKNISKE KARAKTERISTIKA** (Se referencetabellen) : - Materialer : (PART 4).- **Anvendelsesbegrænsninger:** Før enhver operation, der nødvendiggør et personligt værnemiddel, skal der iværksættes en redningsplan for at være forberedt på alle nødsituationer, der måtte opstå under operationen. LEVETID: Tekstilprodukter eller produkter, der indeholder tekstilelementer (seler, bæltet, støddæmpere, etc...): Maksimal levetid på 10 år fra produktionsdatoen. Levetiden er vejledende. Følgende faktorer kan gøre, at de varierer meget: Ikkeoverholdelse af fabrikantens instrukser for transport, opbevaring og anvendelse / "Aggressiv" arbejdsmiljø: Havmiljø, kemikalier, ekstreme temperaturer, skærende kanter m.v. / Særlig intensiv anvendelse / Stød eller store spændinger / Ukendskab til produktets fortid.. Bemærk: Disse faktorer kan forårsage ødelæggelser, der ikke kan ses med det blotte øje. Bemærk: Visse ekstreme forhold kan reducere produktets levetid til nogle dage. I tvivlstilfælde skal produktet systematisk fjernes for at undergå enten: Et eftersyn / en destruktion. I tilfælde af tvivl, eller hvis enheden blev brugt til at stoppe et fald, skal den straks trækkes ud af brug og returneres til producenten eller enhver kompetent person udpeget af denne. Levetiden kan ikke erstattes af periodisk undersøgelse (minimum årligt), der gør det muligt at bedømme produktets tilstand. FOR AT FINDE DIT CENTER FOR ÅRSGODKENDELSE BEDES DU SE WWW.DELTAPLUS.EU. Enhver ændring eller tilføjelse eller reparation af det personlige værnemiddel må ikke finde sted uden fabrikantens forudgående tilladelse og uden dennes driftsmåder. Må ikke anvendes uden for det brugsområde, der er defineret i anvendelsesvejledningen. Fabrikanten kan ikke holdes ansvarlig for noget uheld, hverken direkte eller indirekte, der sker som følge af en ændring eller en anvendelse, der ikke er forudsat i denne vejledning. Brug ikke dette udstyr ud over dets grænser. For at sikre funktionstilstanden og dermed brugerens sikkerhed, skal produktet systematisk kontrolleres: \*1/ ved visuel inspektion af følgende punkter: Remmens eller tovets tilstand: Ingen oprakdsning, ingen skærevner, ingen synlige skader på syninger, ingen forbrændinger og ingen unormal sammentrækning. / Syningers og fastgørelses tilstand: Ingen synlige skader. / Metaldelens tilstand: Intet slid, ingen deformationer, ingen korrosion eller oksidering. / Generel tilstand: Se efter eventuelle nedbrydninger på grund af ultraviolet stråling eller andre klimatiske betingelser / Korrekt funktion og låsning af koblingslementer.. / Særlige forhold som f.eks. fugt, sne, is, snavs, urenheder, maling, olie, lim, korrosion, slid på remmen eller tovet osv. kan reducere faldsikringsudstyrets funktion betragteligt. \*2/ I følgende tilfælde: Før og under brug / i tvivlstilfælde / i tilfælde af kontakt med kemiske, opløsnings eller brændbare produkter, som vil kunne påvirke funktionen. / hvis den har været ude for spændinger under et tidligere fald. / minimum hvert år af fabrikanten eller en kompetent organisation, der er bemyndiget hertil af denne. \*PERIODISK UNDERSØGELSE AF DET PERSONLIGE VÆRNEMIDDEL: Der skal udføres en undersøgelse minimum en gang hvert år af fabrikanten eller en kompetent organisation, der er bemyndiget af denne. Denne meget vigtige kontrol vedrører det personlige værnemiddels effektivitet og dermed brugerens sikkerhed. Denne kontrol skal udføres i nøje overensstemmelse med producentens periodiske undersøgelsesprocedurer. Der skal under denne kontrol udstedes et skriftligt dokument, der giver tilladelse til brug igen, for at man kan genbruge det personlige værnemiddel. Dokumentet skal præcisere, at brugerens sikkerhed hænger sammen med vedligeholdelse af udstyrets effektivitet og modstand. Om nødvendigt skal det personlige værnemiddel udskiftes. I overensstemmelse med de europæiske forskrifter skal identifikationskortet udfyldes før første ibrugtagning af produktet, og derefter holdes opdateret og opbevares sammen med produktet og brugerens brugsanvisning. Læsarheden af produktmærkningen skal kontrolleres med regelmæssige mellemrum. \*ADVARSEL: Brugerens sikkerhed afhænger af det personlige værnemiddels konstante virkningsfuldhed, modstandsdygtighed og en god forståelse af instrukserne i denne brugervejledning. Enhver statisk eller dynamisk overbelastning kan forårsage beskadigelse af det personlige værnemiddel. Brugerens vægt inklusive beklædning og udstyr må ikke overskride den maksimumvægt, der er angivet på faldsikringen. Det er farligt at skabe sit eget faldsikringssystem, da hver sikkerhedsfunktion kan forstyrre en anden sikkerhedsfunktion. Enhver ændring eller tilføjelse eller reparation af det personlige værnemiddel må ikke finde sted uden fabrikantens forudgående skriftlige tilladelse og uden dennes driftsmåder. Må ikke anvendes uden for det brugsområde, der er defineret i anvendelsesvejledningen, og ikke ud over sine grænser. Fabrikanten kan ikke holdes ansvarlig for noget uheld, hverken direkte eller indirekte, der sker som følge af en ændring eller en anvendelse, der ikke er forudsat i denne vejledning. \*Arbejdsmiljøtemperatur: >-20°C / <+50°C. Dette personlige værnemiddel er afprøvet med et specifikt tryk over 50% i forhold til normgivne krav (på 150 kg). ■ PART 2: RECORD CARD : PERIODISK UNDERSØGELSE AF DET PERSONLIGE VÆRNEMIDDEL: 1) Produktreference 2) Firma 3) Navn på bruger 4) Lot-nummer / Serienummer 5) Fabrikationsdato 6) Dato for første ibrugtagning 7) Købsdato 8) Dato for eftersyn 9) Kommentarer 10) Dato for næste eftersyn 11) Navn, stempel og underskrift 12) Type Personlige værnemidler 13) FULD KROPS-LIVSELE 14) Identifikationskortet skal være udfyldt før første ibrugtagning af produktet og derefter opdateres og opbevares af brugeren. Må kun anvendes som beskrevet i brugervejledningen. 15) Disse kontrolleres hyppighed skal overholde nationale forskrifter, og under alle omstændigheder skal kontrollen udføres mindst en gang om året.

**Opbevarings/Rengørings:** Under transport og opbevaring: Behold produktet i emballagen / Fjern produktet fra alle skærende, slibende osv. Genstande / Hold produktet borte fra: Solstråler, varme, flammer, varmt metal, olie, olieprodukter, aggressive kemiske produkter, syrer, farvestoffer, opløsningsmidler, skarpe kanter og strukturer med lille diameter. Opbevares tørt og rent i originalemballagen borte fra lys, kulde, varme og fugt og i omgivende temperatur. SERVICE OG OPBEVARING : Rengøres med vand og sæbe, tør af med en klud og hæng det i et udluftet lokale, så det tørrer naturligt og på afstand af åben ild eller varmekilder, dette gælder også for elementer, der har fået fugt under anvendelsen. Brug ikke klor, aggressive rengøringsmidler, opløsningsmidler, benzin eller farvestoffer, da disse substanser kan påvirke systemets ydelse. \*Metaldelene skal aftørres med en klud, der er vædet i vaselinolie. Klor og rengøringsmidler er strengt forbudt. \*Remmen rengøres kun med et miljøvenligt rengøringsmiddel. \*Opbevares efter rengøring uden lys på et tørt og ventileret sted. Denne vejledning skal opbevares i hele produktets levetid. RISIKOANALYSE: EN361 : Disse produkter er udviklet til individuel beskyttelse mod fald fra højden. Anvendelse af dette personlige værnemiddel er forbeholdt kompetente personer, der har fulgt en passende uddannelse, eller som arbejder direkte under en leder med kompetence, hvorved forkert brug reduceres til et minimum. Ingen risiko for forkert montage, da: 1) på seletøjet er der en etiket, der forklarer, hvordan man tager det på.- **FI**

**PUTOAMISENESTOVALJAAT (EN361).- RAH33: VALJAAT, PÄÄ ALASPÄIN - 3 KIINNITYSPISTETTÄ Käyttöohjeet: Nämä ohjeet on tarvittaessa käännettävä käyttömaan kielelle. Käyttäjän on ennen suojavälineen käyttöä luettava ja ymmärrettävä nämä ohjeet. Standaardeissa kuvattut testausmenetelmät eivät edusta todellisia käyttötilanteita. Tästä syystä jokainen työskentelytilanne on analysoitava erikseen ja käyttäjällä on oltava riittävä koulutus, jotta he tuntisivat eri laitteiden käyttörajat. Tätä suojavälinettä (PPE) saavat käyttää vain pätevät, asianmukaisesti koulutetut tai pätevän vastuuhenkilön suorassa alaisuudessa toimivat henkilöt. Käyttöturvallisuus riippuu suojavälineen toimintakunnosta. Käyttöturvallisuuden edellytyksenä on tässä annettujen ohjeiden noudattaminen. Jos suojaväline ei ole tässä annettujen määräysten mukainen tai jos suojavälineen käyttöön liittyviä turvaohjeita ei noudateta, kaiken käyttöön liittyvän vastuun kantaa käyttäjä henkilökohtaisesti. Tämän suojaimen käyttäjän terveyden on oltava hyvä. Käyttäjän terveydentila voi vaikuttaa käyttöturvallisuuteen. Tiedustelet epävarmoissa tapauksissa asiaa lääkäriltä. Noudata tarkasti tässä käyttöoppaassa annettuja käyttö-, tarkastus-, huolto ja varastointiohjeita. Jos käyttäjä on putoamisvaarallisella alueella, tätä tuotetta on aina käytettävä erottamattomana osana putoamisenestojärjestelmää (EN363), jonka tehtävänä on minimoida loukkaantumisasiiriski putoamistilanteissa. Perehdy ennen käyttöönottoa järjestelmän kunkin osan käyttösuosituksiin. Noudata näissä tapauksissa välinekohtaisissa käyttöoppaassa annettuja ohjeita. Käyttäjän on säilytettävä jokaisen mukana toimitettu dokumentaatio määräämättömän ajan. Putoamisenestovaljaat (EN361) ovat ainoa putoamissuojainjärjestelmässä sallittu vartalonuojain. Ne on kytkettävä putoamisenestojärjestelmään kiinnittimien avulla (EN362). Valjaissa voi olla varusteena: 1 putoamisenestolaitteen kiinnityspiste: selkäpuolella, / 2 putoamisenestolaitteen**

kiinnityspistettä: selkäpuolella + rintapuolella, / Putoamissuojain (nykäkseneuvovaimennin (EN355), kelautuva hihnatarrain (EN360), liikkuva putoamissuojainjärjestelmä (EN353-1 / EN353-2)) on aina kiinnitettävä näihin kiinnityspisteisiin standardin EN363 mukaisesti. Valjaissa voi olla kiinnittämiä (EN362), tukivyö (EN358), liitosköysi (EN354) ja nykäksenvaimennin (EN355). Noudata näissä tapauksissa välinekohtaisessa käyttöoppaassa annettuja ohjeita. Valjaissa voi olla varmistushihnoja. Nämä varmistushihnat voivat olla putoamissuojain (EN1498). Pelastajan tai pelastettavan henkilön on noudatettava välinekohtaisessa käyttöoppaassa annettuja ohjeita (EN1498). Mikäli putoamisriski on olemassa, järjestelmää on täydennettävä varmistusjärjestelyllä tai yleiseen tai henkilökohtaiseen käyttöön tarkoitettulla putoamisenestojärjestelyllä (EN363). **PÄÄLLEPUKEMINEN JA/TAI SÄÄDÖT: ①②③④⑤⑥⑦** Jokaiselle käyttäjälle on suositeltavaa järjestää omat valjaat. Tämä suojaväline saa olla kerrallaan vain yhden henkilön käytössä. Kaikkien näiden toimenpiteiden yhteydessä on valvottava, että hihnat eivät pääse kiertymään. Levitä valjaat ja aseta ne oikein päin (1). Valjaat: Pue valjaat ylle, vie pää yläosan (2) kautta. Liivillä varustetut valjaat: Pue ylle liivivaljaat(2). Lukitse rintapuolen turvasolki (3). Aseta alaosa jalkojen väliin. lokaola alaosa yläosa solkien (4) avulla. Erilaisten solkien kiinnittäminen ja avaaminen: ⑤⑥⑦⑧. Valjaat on säädettävä käyttäjän mittojen mukaan: säädä hinnat työntämällä ne tähän tarkoitettuihin silmukoihin ja aukkoihin siten, että takapuolen alapuolinen hihna on paikallaan ja selkäväli sijoittuu lapaluiden väliin, säädä säätösoljet. Valjaat (ja / tai reisihihoilla varustettu vyö) on kiinnitettävä mahdollisimman lähelle vartaloa siten, että käyttäjä pääsee liikkumaan vapaasti. Säädöt on tehtävä yhden ainoan kerran ja ennen kuin käyttäjä menee alueelle, jossa hän altistuu putoamisriskille. Valjaiden ankkurointipiste on sijaittava käyttäjän yläpuolella (vähimmäiskestävyys: 12 kN (EN795). Valjaat on kytkettävä putoamisenestojärjestelmään A-kirjaimella merkityn rinta- tai selkäpuolella sijaitsevan kiinnityspisteen kautta. Rintapuolen kiinnityspiste voi olla kahden tyyppinen: tyyppi A/2 (2 kiinnittimellä kytkettävää solkea) TAI tyyppi A (2 erillistä kiinnityspistettä). **KIINNITYSPISTEET:** (katso tuotemerkinnät). Valjaissa voi olla varusteena: A-EN361 : ■ 1 putoamisenestojärjestelmään kytkettävä selkäpuolen kiinnityspiste. Selkäpuolella on teräskiinnike. ■ 1 putoamisenestojärjestelmään kytkettävä rintapuolen kiinnityspiste. Rintapuolen kiinnitys koostuu kahdesta hihnansoljesta, jotka on yhdistettävä toisiinsa kiinnittimään. Putoamissuojain (nykäkseneuvovaimennin (EN355), kelautuva hihnatarrain (EN360), liikkuva putoamissuojainjärjestelmä (EN353-1 / EN353-2)) on aina kiinnitettävä näihin kiinnityspisteisiin standardin EN363 mukaisesti. Käytön yhteydessä laite ei saa olla kosketuksissa seuraaviin: leikkaavat osat, leikkaavat osat, jyrkät kulmat, pienihalkaisijaiset rakenteet, öljyt, aggressiiviset kemikaalit, liekit, kuumat metallit, kaikenlaiset sähköjohtimet jne. Tarkasta käytön yhteydessä määrävällein lukitus-, säätö ja/tai kynnityslaitteet. Turvallisuusyhtymä ja aina ennen käyttöä on tarkastettava seuraavat: että kiinnittimet (EN362) ovat kiinni ja lukittuneita / että järjestelmän kaikkien osien käyttöohjeita noudatetaan / että yleinen työskentelytilanne rajoittaa putoamisriskiä, putoamiskorkeutta ja heiluntaliikettä putoamistapauksessa. / että turvaväli (käyttäjän jalkojen alla oleva vapaa tila) on riittävä ja että mikään ei häiritse putoamissuojainjärjestelmän toimintaa. Turvaväli on pysähtymismatka H + 1 m:n lisäturvaetäisyys. Etäisyys H mitataan alkuasennosta jalkojen alta lopulliseen asentoon (käyttäjän tasapaino putoamissuojaimen toiminnan jälkeen). Pystyvälis riippuu useista tekijöistä, niihin kuitenkin rajoittumatta, käsittäen: - Ankkurointilaitteen suurin taipuma. - Liittimien suurin taipuma. - Liittämälaitteiden venymä. - Korin pito maksimissaan. - Ankkurointipisteen sijainti suhteessa paikkaan, johon käyttäjä sijoittuu putoamishetkellä. - Käyttäjän koko. Tähän lisätään vielä 1 metrin turvaetäisyys, jotta saadaan pystyvälityksen arvo. Katso eri tekijöiden osalta järjestelmän kunkin komponentin käyttöä koskevat suositukset. Varmista, että putoamiskorkeus on oikein mitattu, jotta törmäykset maahan tai muihin esteisiin voitaisiin putoamistapauksessa välttää. Varmista turvaetäisyyksien ja sähkölinjoihin tai sähköisille alueillein. **HUOMIO!** RAH33 (EN1498) (katso kaaviot). (PART 1) **HUOMAUTUS:** Valjaissa voi olla varmistushihnoja. Nämä varmistushihnat on tarkoitettu ainoastaan pelastusvälineeksi (EN1498). Pelastajan on varmistettava, ettei pelastettava henkilö vaarannu hihnojen tai pelastushihnan liikkumisesta tai kosketuksesta kiinnityselementteihin (esimerkiksi liittimen osuminen pelastettavan henkilön päähän odottamattomassa tilanteessa, kuten lyhyen matkan irrotuksessa). Mikäli henkilö jää pidemmäksi aikaa riippumaan, verenkierto alaraajoissa saattaa estyä, minkä seurauksena voi olla tajunnan menetyks, joka voi pidempään jatkuessaan olla hyvin vaarallista. Luokkien A ja C (EN1498) hihnoja käytettäessä pelastajan on toimittava siten, että toimenpideaika, joka tarvitaan varmistushihnan varassa olevan henkilön pelastamiseksi, on mahdollisimman lyhyt. Näin voidaan minimoida pelastettavan henkilön hengitys- ja verenkiertoelimistöön kohdistuvat riskit. ■ **TEKNISET TIEDOT** (katso viitetaulukko) : - Materiaali : (PART 4).- **Käyttörajoitukset:** Aina ennen suojavälineen käyttöä on tehtävä pelastussuunnitelma, joka kattaa kaikki käytön aikana mahdollisesti syntyvät hätätilanteet. **KÄYTTÖIKÄ:** Tekstiilituotteet tai ne, jotka sisältävät tekstiilielementtejä (valjaat, hihnat, iskunvaimentimet jne.): Enimmäiskäyttöikä on 10 vuotta valmistuspäivästä. Käyttöikä on ohjeellinen. Seuraavat tekijät voivat vaikuttaa siihen voimakkaasti: Valmistajan antamien kuljetus, varastointi ja käyttöohjeiden laiminlyönti. / Toimintaympäristö on "aggressiivinen": meriilmasto, kemikaalit, ääriämpötilat, terävät reunat jne. / Poikkeuksellisen intensiivinen käyttö. / Voimakkaita isku ym rasituksia. / Tuotteen käyttöhistoria tuntematon.. Huomio: nämä tekijät voivat heikentää tuotetta tavalla, jota ei voi havaita silmäämääräisesti. Huomio: tietyt ääriolot voivat lyhentää käyttöiän muutamia päiviin. Epäilyttämissä tapauksissa voidaan valita jompikumpi toimintatapa: Tuotteen tarkastus / Tuotteen tuhoaminen. Epävarmoissa tapauksissa tai, jos laite on pysäyttänyt pudotuksen, se on poistettava välittömästi käytöstä ja palautettava valmistajalle tai sen edustajalle. Käyttöikämäärityksestä huolimatta tuotteelle on aina tehtävä määräaikaistarkastus (vähintään vuosittain), jolla voidaan määrittää tuotteen kunto. **KATSO LÄHIN TARKASTUSKESKUS OSOITTEESTA WWW.DELTAPLUS.EU.** Tuotteeseen ei saa tehdä muutoksia, lisäyksiä tai korjauksia ilman valmistajan ennakkolupaa. Valmistajan toimintaohjeita on noudatettava. Tuotetta ei saa käyttää käyttöoppaassa annetuista ohjeista poikkeavalla tavalla. Valmistaja ei ota vastuuta tämän käyttöoppaan vastaisesta muutoksista tai käytöstä mahdollisesti aiheutuneista suorista tai epäsuorista vahingoista. Laitteelle asetettuja käyttörajoja ei saa ylittää. Toimintakunnon ja käyttäjän turvallisuuden varmistamiseksi tuotteelle on tehtävä järjestelmällinen tarkastus: ▪1/ Seuraavat kohteet on tarkastettava silmäämääräisesti: Hihnan tai köyden kunto: ei rispaantumista, ei alkavaa leikkautumista, ei näkyviä vaurioita saumoissa, ei palovaurioita eikä epätavallista kuroutumista. / Saumojen ja kiinnitysten kunto: ei näkyviä vaurioita. / Metalliosien kunto: ei kulumista, ei muodonmuutoksia, ei korroosiota tai hapettumista. / Yleiskunto: tutki UV-säteilystä ja muista ilmasto-oloista johtuvat mahdolliset vauriot / Kiinnittinten asianmukainen toiminta ja lukittuminen.. / Kosteus, lumi, jää, kura, epäpuhtaudet, maali, öljy, liima, korrosio, hihnan tai köyden kuluminen jne. voivat merkittävästi häiritä putoamissuojaimen toimintaa. ▪2/ seuraavissa tapauksissa: ennen käyttöä ja sen aikana / epäilyttämissä tapauksissa / mikäli tuote joutuu kosketuksiin kemikaalien, liuottimien tai polttoaineiden kanssa, jotka voivat heikentää sen ominaisuuksia. / jos se on joskus altistunut pudotusrasitukselle. / tuote on vähintään kerran vuodessa annettava valmistajan tai valmistajan valtuuttaman organisaation tarkastettavaksi. ▪**SUOJAVÄLINEEN MÄÄRÄAIKAISTARKASTUS:** Tuote on vähintään kerran vuodessa annettava valmistajan tai valmistajan valtuuttaman organisaation tarkastettavaksi. Tämän erittäin tärkeän tarkastuksen avulla varmistetaan suojavälineen toimintakunto ja siten käyttäjän turvallisuus. Tämä tarkistus on tehtävä valmistajan säännöllisiä tarkistusmenettelyjä tarkasti noudattaen. Suojavälineen uudelleenkäyttöä varten on saatava kirjallinen tarkastustodistus. Tämä asiakirja vahvistaa, että laitteen toimintakunto ja kestävyys on asianmukainen ja käyttäjän turvallisuus on varmistettu. Suojalaitte on tarvittaessa vaihdettava. EU-lainsäädännön mukaan tietolomake on täytettävä ennen tuotteen ensimmäistä käyttökertaa, minkä jälkeen sitä on päivitettävä ja säilytettävä tuotteen mukana. Myös käyttöopasta on säilytettävä tuotteen lähiympäristössä. Merkintöjen luettavuus on tarkastettava säännöllisesti. ■**HUOMAUTUS:** Käyttöturvallisuus riippuu suojavälineen toimintakunnosta. Käyttöturvallisuuden edellytyksenä on tässä annettujen ohjeiden noudattaminen. Staattinen tai dynaaminen ylikuormitus saattaa vaurioittaa suojavälinettä. Käyttäjän kokonaispaino (ml. vaatteet ja varusteet) ei saa ylittää putoamissuojaimessa ilmoitettua maksimipainoa. Oman henkilökohtaisen putoamissuojainjärjestelmän luominen on vaarallista, koska jokainen yksittäinen turvatoiminto voi häiritä jotain toista turvatoimintoa. Suojavälineisiin ei saa tehdä muutoksia, lisäyksiä tai korjauksia ilman valmistajan etukäteen myöntämää kirjallista lupaa. Toimenpiteiden on oltava annettujen ohjeiden mukaisia. Tuotetta ei saa käyttää käyttöoppaassa annetuista ohjeista poikkeavalla tavalla. Tuotteen käyttörajoja on noudatettava. Valmistaja ei ota vastuuta tämän käyttöoppaan vastaisesta muutoksista tai käytöstä mahdollisesti aiheutuneista suorista tai epäsuorista vahingoista. ▪Työympäristön lämpötila: >-20°C / <+50°C. Tämä suojaväline on testattu vaatimuksia 50 % suuremmalla massalla (150 kg) ▪ **PART 2: RECORD CARD : SUOJAVÄLINEEN MÄÄRÄAIKAISTARKASTUS:** 1) Tuoteviite 2) Yritys 3) Käyttäjän nimi 4) tuote-erä / sarjanumero 5) Valmistusvuosi 6) Käytönottopäivä 7) Ostopäivä 8) Tarkastuspäivämäärä 9) Huomautuksia 10) seuraavan tarkastuksen päivämäärä 11) Nimi, leima ja allekirjoitus 12) Tyyppi Henkilökohtaiset suojavälineet 13) PUTOAMISENESTOVALJAAT 14) Käyttäjän on säilytettävä lomake ja

päivittävää tiedot säännöllisesti.Varuste on tarkoitettu ainoastaan ohjeessa kuvattuun käyttöön. 15) Tarkastukset on tehtävä määrävällein paikallisten määräysten mukaisesti, ja vähintään kerran vuodessa. **Säilytystä/Puhdistusta:** Kuljetuksen ja varastoinnin yhteydessä: säilytä tuotetta pakkauksessaan / älä altista tuotetta leikkaaville, hankaaville yms. voimille / älä altista tuotetta seuraaville: auringonsäteily, kuuminen, liekki, kuumat metallit, öljyt, petrokemian tuotteet, aggressiiviset kemikaalit, hapot, väriaineet, liuottimet, terävät kulmat ja pienihalkaisijaiset rakenteet. Varastointi alkuperäispakkauksessa kuivassa ja puhtaassa paikassa valolta, kylmyydeltä, kuumuudelta ja kosteudelta suojattuna. KUNNOSSAPITO JA SÄILYTYS : Puhdistu vedellä ja saippualla, kuivaa liinalla ja ripusta paikkaan, jossa on hyvä ilmanvaihto. Anna kuivua luonnollisesti. Älä altista avotullelle tai suorille lämmönlähteille (siinäkin tapauksessa, että tuote on käytössä altistunut kosteudelle). Älä käytä valkaisuaineita, voimakkaita liuottimia, bensiiniä tai väriaineita. Nämä aineet voivat heikentää laite toimintakykyä. •Pyyhi metalliosat suojaöljyyn kostutetulla liinalla. Valkaisuaineiden ja liuottimien käyttö on ankarasti kielletty. •Hihnan puhdistamiseen saa käyttää vain mietoja puhdistusaineita. •Varastointi puhtaana ja valolta suojattuna kuivassa, tuuletetussa paikassa. Tämä tiedote on säilytettävä koko tuotteen käyttöiän. VAARA-ANALYYSI EN361 : Nämä tuotteet on tarkoitettu puoletuotetuiksi. Näiden henkilönsuojainten käyttö on varattu siihen päteville henkilöille, jotka ovat saaneet käyttöönsä asianmukaisen koulutuksen tai jotka työskentelevät asianmukaisen koulutuksen saaneen työnjohtajan välittömässä valvonnassa, jolloin mahdollisuus vääränlaiseen käyttöön on mahdollisimman pieni. Ylösalaisin asentamisen vaaraa ei ole, koska: 1) valjaisissa on selkeät ohjeet päällepukemisesta.- **NO FALLSTOPPELE (EN361-kompatibel).- RAH33: OPP-NED-SELE MED 3-PUNKTS FORANKRINGSREM Brukerinstrukser:** Denne håndboken må oversettes (i henhold til gjeldende forskrifter) av forhandleren til språket i landet der utstyret brukes. Disse instruksjonene må leses og forstås av brukeren før bruk av PVU. Testmetodene beskrevet i standardene representerer ikke faktiske bruksforhold. Det er derfor viktig å studere hver arbeidssituasjon og at hver bruker er fullt utdannet i de forskjellige teknikkene for å kjenne grensene til de forskjellige enhetene. Bruken av dette PVU er forbeholdt personer med kompetanse, som har gjennomgått opplæring eller opererer under umiddelbart ansvar av en kompetent overordnet. Sikkerheten til brukeren avhenger av den konstante effektiviteten til PVU, dens motstand og forståelse av instruksjonene i denne bruksanvisningen. Brukeren er personlig ansvarlig for all bruk av dette PVU som ikke er i samsvar med forskriftene i denne håndboken, og i tilfelle avvikende sikkerhetstiltak som gjelder for verneutstyret beskrevet i denne håndboken. Bruk av dette PVU er forbeholdt personer med god helse, og visse medisinske forhold kan påvirke brukerens sikkerhet, i tvilstilfeller kontakt lege. For din egen sikkerhet, følg instruksjonene for bruk, kontroll, vedlikehold og lagring, beskrevet i denne håndboken. Hvis brukeren finner seg i en fallrisikosone, kan ikke dette produktet brukes alene. Det må brukes i et omfattende fallstoppssystem (EN363), hvis funksjon er å minimere risikoen for kroppsskade under fall. Se anbefalingene for bruk av hver komponent i systemet før bruk. I disse tilfellene må du følge instruksjonene som er beskrevet i bruksanvisningen som er spesifikk for dem. Dokumentasjonen som følger med hvert produkt må oppbevares av brukeren på ubestemt tid. Fallstoppsele (EN361) er den eneste kroppsgripende enheten som kan brukes i et fallstoppssystem. Den må kobles til fallstoppssystemet via kontakter (EN362). Selen kan utstyres med: 1 festepunkt for fallstoppere: rygg, / 2 festepunkter for fallstopp: rygg + bryst, / Disse festepunktene er de eneste som har plass til en fallsikringsinnretning (energidemper (EN355), selvtrekkende fallavleder (EN360), mobil fallstoppssystem (EN353-1 / EN353-2)) i samsvar med standard EN363. Selen kan utstyres med kontakter (EN362), et arbeidsposisjoneringssystem (EN358), en snor (EN354), en energidempende fallstoppinnretning (EN355). I så fall følger du instruksjonene som er beskrevet i brukerhåndboken som er spesifikk for den. Selen kan utstyres med redningsstroppe. Disse redningsstroppene kan være beskyttelsesutstyr beregnet for redning (EN1498). Redningsmannen eller den reddede, alt etter omstendighetene (EN1498), må følge instruksjonene beskrevet i brukerhåndboken som er spesifikk for ham. Hvis det er fare for å falle, er det nødvendig å fullføre dette systemet med en kollektiv eller individuell type tilbakehold eller fallstopp (EN363). BRUK OG / ELLER JUSTERINGER: ①②③④⑤⑥⑦ Det anbefales å tilordne en sele til hver bruker. Dette personlig verneutstyret kan bare brukes av en person om gangen. Vær forsiktig så du ikke vrir stroppene under alle disse operasjonene. Brett selen for å sette den i riktig retning (1). Sele: Før selen gjennom ryggen, før hodet gjennom den øvre delen (2). Seler utstyrt med vest: Ta på vestselen (2). Lukk den bayerske bryststroppen (3). Løft den nedre delen mellom bena. Monter den nedre og øvre delen gjennom løkkene (4). Lukking og åpning av forskjellige typer spenner: ⑤⑥⑦⑧. En sele må justeres til brukerens størrelse: juster stroppene ved å skyve dem i løkkene og passasjene som er gitt for dette formålet, slik at stroppen under baken er på plass og ryggdelen er plassert mellom skulderbladene; juster justeringsløkkene. Selen (og / eller lårbeltet) må være festet så nær kroppen som mulig, uten overskudd, for å la brukeren bevege seg fritt. Disse justeringene må gjøres samtidig og før brukeren er i en fallrisikosone. Seleankringspunktet må være plassert over brukeren (minimum motstand: 12 kN (EN795)). Selen må være koblet til fallstoppssystemet ved rygg- eller brystfestepunktet som er angitt med bokstaven A. Brystfestepunktet kan være av to typer: type A / 2 (2 løkker som skal kobles til med en kontakt) ELLER type A (2 uavhengige festepunkter). HENGENDE PUNKTER: (se etiketten på produktet) Selen kan utstyres med: A-EN361 : ■ 1 festepunkt for rygg, som kan kobles til et fallstoppssystem. Ryggfestet består av en ståldel. ■ 1 brystfestepunkt, som kan kobles til et fallstoppssystem. Det bakre festet består av to båndløkker som må kobles sammen med en kontakt. Disse festepunktene er de eneste som har plass til en fallsikringsinnretning (energidemper (EN355), selvtrekkende fallavleder (EN360), mobil fallstoppssystem (EN353-1 / EN353-2)) i samsvar med standard EN363. Under bruk må det unngås at hele enheten kommer i kontakt med: skarpe elementer, skarpe kanter og strukturer med liten diameter, oljer, aggressive kjemikalier, flammer, varmt metall, alle typer elektriske ledere... Kontroller regelmessig bøy- og justerings- og / eller festelementer under bruk. Av sikkerhetsmessige årsaker og før hver bruk, sjekk: at kontaktene (EN362) er lukket og låst / at bruksanvisningen beskrevet for hvert element i systemet følges / at den generelle tilretteleggingen av arbeidssituasjonen begrenser risikoen for et fall, høyden på fallet og den pendulære bevegelsen i tilfelle fall. / at luftuttaket er tilstrekkelig (ledig plass under brukerenes føtter) og at ingen hindringer forstyrrer den normale driften av fallstoppssystemet. Lufttrekket er stoppavstanden H + en ekstra sikkerhetsavstand på 1 m. Avstanden H måles fra utgangsposisjonen under føttene til den endelige posisjonen (brukerenes balanse etter å ha stoppet fallet). Lufttrekket avhenger av flere faktorer, men er ikke begrenset til: - Maksimal avbøyning av ankeranordningen. - Maksimal avbøyning av kontaktene. - Utvidelsen av koblingssystemet. - Maksimal strekning av kroppsgriper. - Plasseringen av ankerpunktet i forhold til der brukeren er plassert på tidspunktet for fallet. - Høyden på brukeren. I tillegg tilsettes en sikkerhetsavstand på 1 m for å oppnå verdien av klaringen. For de ulike faktorene, se anbefalingene for bruk av hver komponent i systemet. Forsikre deg om at riktig lufttrekk opprettholdes for å unngå kollisjoner med bakken eller andre gjenstander i tilfelle et fall. Sørg for sikker avstand fra bakken og fra kraftledninger eller områder som utgjør en elektrisk risiko. ADVARSEL! RAH33 (EN1498) (se diagrammer). (PART 1) ADVARSEL: Selen kan utstyres med redningsstroppe. Disse redningsstroppene er kun ment for redning (EN1498). Redningsmannen må sørge for at personen som reddees ikke utsettes for fare av stroppene, redningsstroppen eller ved kontakt med festelementene (for eksempel en kontakt som treffer personens hode i tilfelle en uventet hendelse, slik som frakobling på kort avstand). Ved langvarig suspensjon er det en risiko for traumer på grunn av tilstoppet blodstrøm til bena, noe som kan føre til bevisstløshet, som, hvis det ikke handles raskt, kan føre til et dramatisk utfall. For stropper i klasse A og C (EN1498), anbefales redningsmannen å sikre at intervensjonstiden er så kort som mulig, der den reddede blir holdt i redningsstroppen. Dette for å minimere risikoen for den reddedes pust og sirkulasjon. ■ TEKNISKE EGENSKAPER (se referansetabell) : - Materialer : (PART 4).- **Bruksbegrensninger:** Før enhver operasjon, som involverer PVU, må du sette opp en redningsplan for å håndtere eventuelle nødsituasjoner som kan oppstå under operasjonen. LIVSTID: Tekstilprodukter eller de som inneholder tekstildeler (seler, belter, støtdempere osv.): maksimal levetid på 10 år fra produksjonsdatoen. Levetiden er ment som en indikasjon. Følgende faktorer kan få den til å variere sterkt: Unnlattelse av å følge produsentens anvisninger for transport, lagring og bruk / "Aggressiv" arbeidsmiljø: marin atmosfære, kjemikalier, ekstreme temperaturer, skarpe kanter osv. / Spesielt intensiv bruk / Betydelig sjokk eller stress / Mangel på kunnskap om produktets fortid. Advarsel: disse faktorene kan forårsake skade usynlig for det blotte øyet. Advarsel: noen ekstreme forhold kan redusere levetiden til noen få dager. I tvilstilfeller fjerner du systemet systematisk for å utsette det for enten: en kontroll / ødeleggelse. I tvilstilfeller eller hvis enheten har blitt brukt for å stoppe et fall, må den straks tas ut av sirkulasjon og returneres til produsenten eller til en kompetent person som er utnevnt av sistnevnte. Levetiden erstatter ikke den periodiske kontrollen (minst en gang i året), som gjør det mulig å bedømme produktets tilstand. FOR Å FINNE DITT SENTER FOR ÅRSKONTROLL, BESØK WWW.DELTAPLUS.EU. Enhver modifisering, tillegg eller reparasjon av PVU må ikke gjøres uten forutgående samtykke fra produsenten og bruk av driftsprosedyrene. Ikke bruk utenfor bruksområdet som er

definert i bruksanvisningen. Produsenten kan ikke holdes ansvarlig for direkte eller indirekte ulykker som følge av en annen endring eller bruk enn det som er angitt i denne håndboken. Ikke bruk dette utstyret utover grensene. For å sikre brukstilstanden og dermed brukerens sikkerhet, må produktet kontrolleres systematisk:

- 1 / ved å inspisere følgende punkter visuelt: Stropp eller tautilstand: Ingen flossing, ingen ødelagt kjerne, ingen synlig sømskade, ingen forbrenning og ingen uvanlig krymping. / Sømmene og festene: ingen synlige skader. / Tilstanden til metalldelene: ingen slitasje, ingen deformering, ingen korrosjon eller oksidasjon. / Generell tilstand: se etter mulig nedbrytning på grunn av ultrafiolette stråler og andre klimatiske forhold. / Riktig betjening og låsing av kontakter. / Spesielle forhold som fuktighet, snø, is, gjørme, smuss, maling, oljer, lim, korrosjon, slitasje på stropp eller tau, etc., kan redusere betjeningen av fallstoppinnretningen sterkt.
- 2 / i følgende tilfeller: før og under bruk / Hvis tvil / i tilfelle kontakt med kjemikalier, løsemidler eller drivstoff som kan påvirke driften. / hvis det har blitt utsatt for stress i løpet av et tidligere fall. / minst hver tolvte måned av produsenten eller en kompetent organisasjon utnevnt av denne.

•PERIODISK UNDERSØKELSE AV PVU: En undersøkelse må gjennomføres minst hver tolvte måned av produsenten eller en kompetent organisasjon som er utnevnt av denne. Denne meget viktige kontrollen er knyttet til vedlikehold og effektivitet av PVU og dermed til brukerens sikkerhet. Denne verifiseringen må utføres i nøye samsvar med produsentens periodiske undersøkelsesprosedyrer. Et skriftlig dokument som tillater gjenbruk må skaffes under denne kontrollen for å kunne gjenbruke PVU. Dette dokumentet vil avklare at brukersikkerhet er relatert til å opprettholde effektiviteten og holdbarheten til utstyret. Bytt PVU om nødvendig. I samsvar med europeiske forskrifter må identifikasjonsarket fylles ut før du bruker produktet for første gang, og deretter oppdateres og oppbevares sammen med produktet samt brukerens instruksjoner for bruk. Markeringenes lesbarhet bør kontrolleres med jevne mellomrom.

•ADVARSEL: Sikkerheten til brukeren avhenger av den konstante effektiviteten til PVU, dens motstand og god forståelse av instruksjonene i denne bruksanvisningen. Enhver statisk eller dynamisk overbelastning kan skade PVU. Brukerens vekt inkludert klær og utstyr må ikke overstige den maksimale vekten angitt på fallstoppinnretningen. Det er farlig å lage ditt eget fallstoppsystem, for hver sikkerhetsfunksjon kan forstyrre en annen sikkerhetsfunksjon. Enhver modifisering, tillegg eller reparasjon av PVU kan ikke gjøres uten forutgående skriftlig samtykke fra produsenten og bruk av driftsprosedyrene. Ikke bruk utenfor bruksområdet som er definert i bruksanvisningen, eller utover dets grenser. Produsenten kan ikke holdes ansvarlig for direkte eller indirekte ulykker som følge av en annen endring eller bruk enn det som er angitt i denne håndboken.

•Arbeidsmiljøtemperatur: >-20°C / <+50°C. Dette PVU er testet med en massespenning 50% større enn normkravene (ved 150 kg)

•PART 2: RECORD CARD : PERIODISK UNDERSØKELSE AV PVU: 1) Produktreferanse 2) Selskap 3) Brukernavn 4) Partinummer / Serienummer 5) Produksjonsdato 6) Dato for første gangs bruk 7) Kjøpsdato 8) Inspeksjonsdato 9) Kommentarer 10) Neste inspeksjonsdato 11) Navn og Stempel og Signatur 12) Type Personlig verneutstyr 13) FALLSTOPPSELE 14) Identifikasjonsarket må fylles ut før du bruker produktet for første gang, og deretter oppdateres og oppbevares av brukeren. All annen bruk enn de som er beskrevet i instruksjonene, skal utelukkes. 15) Hyppigheten av inspeksjoner må være i samsvar med nasjonale forskrifter, og uansett må inspeksjon utføres minst en gang i året.

**Lagringsinstruks/Rengjørings:** Under transport og lagring: oppbevar produktet i emballasjen / Hold produktet borte fra skarpe eller slitende gjenstander osv. / Hold produktet borte fra: direkte sollys, varme, flammer, varmt metall, oljer, petroleumsprodukter, sterke kjemikalier, syrer, fargestoffer, løsningsmidler, skarpe kanter og strukturer med liten diameter. Oppbevares på et rent, tørt sted i originalemballasjen beskyttet mot lys, kulde, varme og fuktighet og ved romtemperatur. **VEDLIKEHOLD OG OPPBEVARING :** Rengjør med såpe og vann, tørk av med en klut og heng i et ventilert rom for å la det tørke naturlig og vekk fra direkte ild eller varmekilde, samt for gjenstander som har vært i fuktighet under bruk. Ikke bruk blekemiddel, sterke vaskemidler, løsningsmidler, bensin eller fargestoffer. Disse stoffene kan påvirke produktets ytelse. •Metalldelene tørkes av med en klut dynket i vaselin. Blekemiddel og vaskemidler er strengt forbudt. •Rengjør stroppen bare med et mildt vaskemiddel. •Oppbevares etter rengjøring, beskyttet mot lys på et tørt og ventilert sted. Dette pakningsvedlegget må oppbevares gjennom hele produktets levetid. **RISIKOANALYSE: EN361 :** Disse produktene er designet for personlig beskyttelse mot fall fra høyde. Bruken av dette PVU er reservert for kompetente personer som har fått passende opplæring eller som opererer under umiddelbart ansvar av en kompetent overordnet, og feilbruk reduseres derfor til et minimum. Ingen fare for montering opp ned fordi: 1) på selen er det en etikett som forklarer hvordan du skal kle deg.-



**AR حملات منع السقوط (متوافقة مع معيار EN361) - RAH33:** لجام مزود بشرط إنفاذ لخفض الرأس من 3 نقاط تعليمات الاستخدام: يجب أن يقوم الموزع بترجمة دليل الاستخدام (وفقاً للقوانين السارية) للغة الدولة التي سوف تُستخدم فيها المعدة. ويجب أن يقرأ المستخدم الدليل ويستوعبه جيداً قبل أن يستخدم معدات الوقاية الشخصية. لا تمثل طرق الاختبار الموصوفة من خلال المعايير ظروف الاستخدام الفعلية، وبالتالي يكون من الهام دراسة كل حالة عمل على حدة، وأن يتدرب المستخدم بشكل كامل على استخدام مختلف التقنيات بهدف التعرف على حدود الأجهزة المختلفة. يقتصر استخدام معدات الوقاية الشخصية على الأشخاص المؤهلين الذين تلقوا تدريباً مناسباً أو الذين يعملون تحت إشراف شخص متخصص. تعتمد سلامة المستخدم على فعالية معدات الوقاية الشخصية ودرجة مقاومتها وعلى استيعاب المستخدم للإرشادات المذكورة في هذا الدليل. يكون المستخدم نفسه مسؤولاً عن استخدام معدات الوقاية الشخصية التي لا تتوافق مع المتطلبات المذكورة في هذا الدليل، وكذلك في حالات عدم الامتثال لتدابير السلامة الخاصة بمعدات الوقاية الشخصية المذكورة في هذا الدليل. يقتصر استخدام معدات الوقاية الشخصية هذه على الأشخاص الذين يتمتعون بصحة جيدة، حيث إن بعض الظروف الصحية قد تؤثر على سلامة المستخدم؛ لذا يرجى الرجوع إلى الطبيب عند الشك في الإصابة للسلامة الشخصية، اتبع تعليمات الاستخدام والتحقق والصيانة والتخزين الواردة في هذا المنشور. إذا وُجد المستخدم في منطقة خطرة، فلا يمكن استخدام هذا المنتج بمفرده، فهو يصبح جزءاً لا يتجزأ من نظام منع السقوط الشامل (EN363)، والذي ينصب دوره على تقليل مخاطر وقوع الإصابات عند السقوط. يرجى الرجوع إلى إرشادات استخدام كل مكون من مكونات النظام قبل كل استخدام. وفي هذه الحالات يرجى اتباع الإرشادات المذكورة في الدليل الخاص بها. يجب أن يحافظ المستخدم على الوثائق المقدمة مع كل منتج لأجل غير مسمى. يُعد حزام الأمان المضاد للسقوط (EN361) هو أداة التقاط الجسد الوحيدة المسموح باستخدامها مع نظام منع السقوط، ويجب أن يكون متصلاً بنظام منع السقوط عن طريق وصلات (EN362). من الممكن تزويد حزام الأمان بما يلي: عدد 1 نقطة إرفاق لمنع السقوط: عند الظهر / عدد 2 نقطة إرفاق لمنع السقوط: عند الظهر والصدر / نعد نقاط التعلق هي الوحيدة التي يمكنها استيعاب جهاز الحماية من السقوط (أداة امتصاص الطاقة (EN355)، وأدوات الحماية من السقوط القابلة للسحب من النوع (EN360)، ونظام الحماية من السقوط المتكامل (EN353-1/EN353-2) وفقاً للمعيار EN363. قد يكون حزام الأمان مزوداً بوصلات (EN362) وحزام دعم في العمل (EN355) وشريط قابل للضبط (EN354) وممتص صدمات (EN355)، وفي هذه الحالات يرجى اتباع الإرشادات المذكورة في الدليل الخاص بها. قد تكون الحملات مزودة بأشرطة إنقاذ. يمكن أن تكون الأشرطة معدات وقائية تستخدم للإنقاذ (EN149). يجب على المنقذ أو الشخص الذي تم إنقاذه اتباع التعليمات الموضحة في الدليل (EN1498). إذا وُجد خطر السقوط، فمن الضروري أن يُزوّد هذا النظام بجهاز منع سقوط أو كبح شخصي أو جماعي للحماية من السقوط من المرتفعات (EN363). طريقة الارتداء أو التعديلات:

**1 2 3 4 5 6 7** يُنصح بتخصيص حمالة لكل شخص. يمكن استخدام معدات الوقاية الشخصية هذه من قِبل شخص واحد في وقت واحد. واحرص خلال كل تلك العمليات على عدم التواء الأشرطة. قم بفك الحمالة كي تضعها في (1). الحمالة: ضع الحمالة على ظهرك ومرر رأسك عبر الجزء العلوي (2). حمالة مزودة بصديري: ارتد الحمالة الصديرية (2). أغلق الشريط الصديري (3). مرر الجزء السفلي بين الساقين. اجمع الجزأين السفلي والعلوي بواسطة الحلقات (4). غلق وفتح أنواع الحلقات المختلفة: (5) (6) (7) (8). يجب أن يتم تعديل الحمالة لتناسب حجم الجسم: قم بتعديل الأشرطة من خلال إدخالها داخل الحلقات والفتحات المخصصة لهذا الغرض، بحيث يستقر شريط الجلوس في مكانه وكذا اللوح الخلفي بين الكتفين، وقم بتعديل الأربطة القابل للتعديل حسب الحاجة. يجب أن تُربط الحمالة (أو حمالة الجلوس) بحيث تكون قريبة من الجسم قدر الإمكان، ولكن بين إرفاق؛ وذلك كي يتحرك المستخدم بحرية. يجب أن يتم إجراء تلك الإعدادات في وقت واحد فقط وقبل وجود المستخدم في منطقة خطر السقوط. يجب أن تقع نقطة إرساء الحمالة فوق المستخدم (الحد الأدنى للمقاومة: 12 كيلو نيوتن (EN795)). يجب أن تتصل الحمالة بنظام الحماية من السقوط من خلال نقطة تثبيت صدرية أو ظهرية يشار إليها بالحرف A، ويمكن تصنيف نقطة التثبيت الصديري إلى نوعين: النوع A/2 (توجد حلقتان متصلتان عبر موصل) أو النوع A (نقطتان تثبيت منفصلتان). نقاط التثبيت: (ملصق العلامات على المنتج) من الممكن تزويد حزام الأمان بما يلي: A-EN361: نقطة ربط واحدة على الظهر، ويمكن توصيلها بنظام مانع السقوط. حلقة حديدية على شكل حرف D تستخدم كنقطة تثبيت على الظهر. نقطة ربط واحدة على الصدر، ويمكن توصيلها بنظام مانع السقوط. نقطة تثبيت على الصدر تتكون من حلقتين شريطيتين، والتي يجب أن تتصل معاً من خلال وصلة. نعد نقاط التعلق هي الوحيدة التي يمكنها استيعاب جهاز الحماية من السقوط (أداة امتصاص الطاقة (EN355)، وأدوات الحماية من السقوط القابلة للسحب من النوع (EN360)، ونظام الحماية من السقوط المتكامل (EN353-1/EN353-2) وفقاً للمعيار EN363. أثناء الاستخدام يجب ألا يتلامس النظام الشامل مع: عناصر قاطعة والحواف الحادة والهيكل ذات القطر الصغير أو الزيت أو المواد الكيميائية القوية أو اللهب أو المعادن الساخنة أو كل أنواع الموصلات الكهربائية... احرص أثناء التشغيل على فحص عناصر الإغلاق والضبط و/أو عناصر التثبيت بصورة منتظمة. لدواعي السلامة تحقق قبل كل استخدام من: أن الوصلات (EN362) مغلقة ومحكمة الإقفال / استيفاء تعليمات التشغيل الخاصة بكل مكون من مكونات النظام / أن الترتيب العام لموقف العمل يقلل من خطر السقوط وكذلك ارتفاع السقوط والحركة المتأرجحة في حالة السقوط. / إن حيز الخلوص الراسي كافٍ (مساحة فارغة أسفل قدمي المستخدم)، مع عدم وجود عوائق تمنع جهاز منع السقوط من أداء عمله بصورة طبيعية. إن حيز الخلوص العمودي يساوي مسافة التوقف H + مسافة أمان إضافية تساوي 1 م، وتقاس المسافة H من الوضع الأول إلى الوضع النهائي (توازن المستخدم بعد استخدام جهاز منع السقوط). يعتمد الخلوص الراسي على عدة عوامل مختلفة تشمل على سبيل المثال لا الحصر: - أقصى انحراف لجهاز التثبيت - أقصى انحراف لسلسلة التسلق - استطالة نظام الربط - أقصى تمدد للجسم الذي يدعم الجهاز. - موقع التثبيت المرتبط بموضع المستخدم عند حدوث السقوط. - ارتفاع المستخدم بالإضافة إلى ذلك، تضاف مسافة أمان قدرها 1 م للحصول على قيمة الخلوص الراسي. في حالة العوامل المختلفة، ارجع إلى توصيات الاستخدام لكل مكون بالنظام. تأكد من وجود حيز خلوص مناسب لتجنب الارتطام القوي بالأرض أو الاصطدام بعناصر أخرى في حالة السقوط. احرص على توفير مسافة أمانة بعيداً عن الأسلاك الكهربائية أو المناطق التي يوجد بها خطر كهربائي. تحذير! RAH33 (EN1498) (انظر الرسم البياني). (PART 1) تحذيرات: قد تكون الحمالة مزودة بأشرطة إنقاذ. تستخدم أشرطة الإنقاذ في عمليات الإنقاذ فقط (EN1498) يجب على المنقذ التأكد من عدم تعريض الشخص الذي يتم إنقاذه بتحريك الحبال أو حبل الإنقاذ أو بملامسة عناصر الربط (مثل اضطدام الموصل برأس الشخص الذي يتم إنقاذه في حادث غير متوقع مثل نزع الخفاف من مسافة قصيرة). تظهر مخاطر حدوث إصابات في حالات التعليق لفترات طويلة؛ وذلك نتيجة توقف تدفق الدم في الساقين؛ وهو ما قد يتسبب في فقدان الوعي، وإذا لم يؤخذ الأمر بعين الاعتبار سريعاً، فقد يتسبب التعليق في نتائج وخيمة. لأشرطة الفئة A و C (EN1498) يوصى بأن يتأكد المنقذ من كون وقت الاستجابة قصير قدر الإمكان عند استبقاء الشخص الذي تم إنقاذه داخل أشرطة الإنقاذ. وهذا لتقليل مخاطر الاختناق وإصابة الدورة الدموية. ■ المواصفات الفنية (انظر جدول المرجع): - المواد الخام: (PART 4). - قيود الاستخدام: يجب وضع خطة إنقاذ للتعامل مع أي حالات طارئة قد تحدث أثناء التشغيل قبل تشغيل أي من معدات الوقاية الشخصية. فترة الصلاحية: منتجات المنسوجات أو تلك التي تحتوي على عناصر منسوجة (الأحزمة، ممتصات الصدمات، الخ) أقصى عمر افتراضي لها 10 سنوات من تاريخ التصنيع. وتعطى مدة الصلاحية كمؤشر. يمكن أن تتسبب العوامل التالية في اختلاف المعدات الواقية بشكل كبير: عدم الالتزام بإرشادات جهة التصنيع فيما يخص النقل والتخزين والاستخدام / بيئة عمل "قاسية": الطقس البحري والمواد الكيميائية ودرجات الحرارة القصوى والحواف الحادة... / الاستخدام الشاق بوجه خاص / التعرض لصدمات أو قيود ثقيلة / تجاهل لسجل عنصر المنتج... تحذير: قد تتسبب تلك العوامل في إحداث تلف لا يرى بالعين المجردة. تحذير: بعض الظروف القاسية يمكن أن تقصر مدة الصلاحية بضعة أيام. في حالة الشك استبعد المنتج حتى يخضع لما يلي:

استعراض / التخلص من الملابس. في حالة الشك أو في حالة استخدام جهاز لمنع حالة سقوط يجب أن يتم استبعاده على الفور وإعادته إلى المصنّع أو أي شخص مؤهل موكل من قبله. لا يغني سريان مدة الصلاحية عن إجراء الفحص الدوري (سنوياً على الأقل)؛ مما يسمح بتقييم حالة المنتج. لمعرفة موقع مركز الفحص المحلي يرجى زيارة موقعنا على الرابط التالي: [www.deltaplus.eu](http://www.deltaplus.eu) لا يجوز إدخال أي تعديل على معدات الوقاية الشخصية أو إضافة أجزاء لها أو إصلاحها دون الحصول على موافقة كتابية من الجهة المصنّعة أو بدون استخدام الإجراءات الخاصة بها. لا يجوز استخدام الجهاز خارج نطاق الاستخدام المحدد في دليل الاستخدام. يُعد المصنّع غير مسئول عن أي حادثة وقعت بصفة مباشرة أو غير مباشرة عقب إجراء تعديل أو استخدام مخالف لما جاء في هذا الدليل. يجب ألا تستخدم هذه المعدة خارج النطاق المخصص لها. لضمان جودة المنتج ومن ثم التأكد من سلامة المستخدم أثناء تشغيله يجب أن يخضع المنتج لفحص دوري منتظم: ■ 1 / عابن بنفسك النقاط التالية: حالة الشريط أو الحبل: تأكد من عدم وجود اهتراء أو قطع أو تلف مرئي في الوصلات، كما لا توجد حروق أو انكماش غير عادية / حالة وصلات الالتئام والمشابك في حالة عدم وجود تلف ظاهر. / حالة الأجزاء المعدنية: تأكد من عدم وجود تمزق أو تشوه أو تآكل أو أكسدة. / الحالة العامة: تأكد من عدم وجود أي تلف بفضل الأشعة فوق البنفسجية وغير ذلك من مسببات الجوية. / التشغيل والإغلاق الصحيح للوصلات... / يمكن أن تؤثر ظروف خاصة كنسبة الرطوبة وتساقط الثلوج والتجمد ووجود الطين والأوساخ ومواد الطلاء

والزيت والصمغ والصدأ وتمزق الحزام أو الحبل وما إلى ذلك على كفاءة تشغيل جهاز منع السقوط. 2 / في الحالات التالية: قبل وأثناء الاستخدام / في حالة الشك / في حالة ملامسة المنتجات الكيميائية أو المذيبات أو الوقود التي قد تؤثر على تشغيل المنتج. / في حالة تعرض المنتج لضغط أثناء حالة سقوط سابقة. / يجب إجراء فحص واحد على الأقل سنوياً بواسطة الجهة المصنعة أو جهة موكلتها. الفحص الدوري لمعدات الوقاية الشخصية: يتعين إجراء فحص سنوي على الأقل بواسطة المصنّع أو الهيئة المختصة الموكلتها من قبله. يرتبط هذا الفحص الهام بصيانة وفعالية معدات الوقاية الشخصية ومن ثم سلامة المستخدم، يجب إجراء هذا الفحص بالتقيد التام لإجراءات الفحص الدورية الخاصة بالمصنّع. كما يجب أن يحصل المستخدم أثناء تلك المراجعة على وثيقة مكتوبة كي يتمكن من استخدام معدات الوقاية الشخصية مرة ثانية، حيث توضح تلك الوثيقة الصلة بين سلامة المستخدم وصيانة المعدات وفعاليتها ومقاومتها. استبدل معدات الوقاية الشخصية إذا لزم الأمر. وفقاً للوائح الأوروبية يجب أن يتم ملء استمارة التعريف قبل الاستخدام الأول للمنتج، ثم يتم تحديثها ويحتفظ بها المستخدم مع المنتج ودليل الاستخدام. ينبغي أن يتم التحقق دورياً من إمكانية قراءة علامات المنتج. تحذيرات: تعتمد سلامة المستخدم على فعالية معدات الوقاية الشخصية ودرجة مقاومتها وعلى استيعاب المستخدم للإرشادات المذكورة في هذا الدليل. يمكن أن يتلف أي تحميل زائد - سواء أكان ساكناً أم دينامياً- معدات الوقاية الشخصية. لا يجب أن يتعدى وزن المستخدم وملابسه وأجهزته الحد الأقصى المشار إليه على جهاز منع السقوط. من الخطورة أن تنشئ نظام حماية شخصية ضد السقوط لأن كل وظيفة قد تتداخل مع وظيفة السلامة الأخرى. لا يجوز إدخال أي تعديل على معدات الوقاية الشخصية أو إضافة أجزاء لها أو إصلاحها دون الحصول على موافقة كتابية من الجهة المصنّعة وبدون تطبيق الإجراءات الخاصة بها. لا يجب استخدام الجهاز خارج نطاق الاستعمال المحدّد في تعليمات الاستخدام أو خارج النطاق المخصص له. يُعد المصنّع غير مسؤول عن أي حادثة وقعت بصفة مباشرة أو غير مباشرة عقب إجراء تعديل أو استخدام مخالف لما جاء في هذا الدليل. درجة حرارة بيئة العمل:  $20^{\circ}\text{C} < +50^{\circ}\text{C}$  / C. تم اختبار معدات الوقاية الشخصية بوضع عائق ضخم يزيد حجمه بنسبة 50% عن متطلبات المعايير (عند 150 كجم). PART 2: RECORD CARD : الفحص الدوري لمعدات الوقاية الشخصية: (1 مرجع المنتج (2 الشركة (3 اسم المستخدم (4 رقم الفئة / الرقم التسلسلي (5 تاريخ الإنتاج (6 تاريخ الاستخدام الأول (7 تاريخ الشراء (8 تاريخ الفحص (9 التعليقات (10 تاريخ الفحص التالي (11 الاسم والختم والتوقيع (12 النوع معدات الوقاية الشخصية (13 حمالة لكامل الجسم (14 يجب أن يملأ المستخدم البطاقة قبل الاستخدام الأول للمنتج، ثم يحدّثها بانتظام، ويحتفظ بها؛ كي تستخدم حصرياً كما هو موضح في إرشادات الاستخدام، (15 يجب أن يتوافق تكرار عمليات الفحص مع اللوائح الوطنية، وعلى أي حال يجب إجراء الفحص مرة واحدة في السنة على الأقل. **تعليمات التخزين/التنظيف:** أثناء النقل والتخزين: احتفظ بالمنتج في عبوته / أبعد المنتج عن جميع العناصر الحادة أو الخشنة وما إلى ذلك. / احفظ المنتج بعيداً عن أشعة الشمس والحرارة واللهب والمعادن الساخنة والزيت والمنتجات البترولية والمواد الكيماوية القوية والأحماض والأصباغ والمذيبات والحواف الحادة والهيكل ذي الأقطار الصغيرة. خزّن المعدات جافة ونظيفة في عبوتها الأصلية بعيداً عن الضوء والصقيع والحرارة والرطوبة وفي درجة الحرارة المعتدلة. الخدمة والتخزين: نظّف المنتج بالماء والصابون، ثم امسحه بواسطة قطعة قماش، ثم علقه في مكان جيد التهوية بعيداً عن أي مصدر للهيب أو الحرارة، وقم كذلك بتنظيف العناصر التي ابتلت أثناء الاستخدام. يُحظر استخدام مواد تبييض أو منظفات قوية أو مذيبات أو بنزين أو مواد ملونة؛ إذ تؤثر هذه المواد على أداء المنتج. قم بمسح الأجزاء المعدنية بقطعة قماش مشبعة بزيت الفازلين. لا يُسمح على الإطلاق باستخدام المبيضات والمنظفات. نظّف الأحزمة باستخدام منظفات خفيفة فقط. يجب التخزين بعد التنظيف بعيداً عن الضوء في مكان جاف وجيد التهوية. يجب الاحتفاظ بهذه التعليمات للاستخدام طوال العمر الافتراضي للمنتج. تحليل المخاطر: EN361 : صُممت هذه المنتجات للحماية الشخصية من السقوط من المرتفعات. يتم استخدام معدات الحماية الشخصية هذه من خلال الأشخاص المؤهلين الذين تلقوا تدريباً مناسباً أو الذين يعملون تحت مسؤولية المشرف المختص مباشرة؛ وبالتالي يتم التقليل من سوء استخدامها إلى أقل حد. لا يوجد خطر متزايد للانقلاب رأساً على عقب وذلك لأن: (1 الحزام يوجد عليه ملصق يشرح كيفية ارتدائه.-

## **PART 1**

See table OF REFERENCES (PART 1)

## **PART 2**

See RECORD CARD (PART2)

### **PART 3**

**FR** Performances : Conforme aux exigences essentielles du Règlement (UE) 2016/425 et aux normes ci-dessous. La déclaration de conformité est accessible sur le site internet [www.deltaplus.eu](http://www.deltaplus.eu) dans les données du produit. - **EN** Performances : Comply with the essential requirements of 2016/425 Regulation (EU) and the below standards. The declaration of conformity can be found on the website [www.deltaplus.eu](http://www.deltaplus.eu) in the data of the product. - **IT** Prestazioni : Conformi alle specifiche essenziali del Regolamento (UE) 2016/425 ed alle norme elencate in seguito. La dichiarazione di conformità è accessibile sul sito internet [www.deltaplus.eu](http://www.deltaplus.eu) a livello di dati prodotto. - **ES** Prestaciones : De acuerdo con las exigencias esenciales de la Reglamentación (UE) 2016/425 y con las normas a continuación. La declaración de conformidad se encuentra en el sitio web [www.deltaplus.eu](http://www.deltaplus.eu) en la sección de datos del producto. - **PT** Desempenho : Em conformidade com os requisitos essenciais do Regulamento (UE) 2016/425 e as normas abaixo. Pode consultar a declaração de conformidade na página Internet [www.deltaplus.eu](http://www.deltaplus.eu) nos dados do produto. - **NL** Prestaties : Voldoen aan de essentiële vereisten van Verordening (EEG) 2016/425 en de onderstaande normen. De verklaring van overeenstemming kan geraadpleegd worden op de website [www.deltaplus.eu](http://www.deltaplus.eu) in de productgegevens. - **DE** Leistungswerte : Entspricht den wesentlichen Anforderungen der EU-Verordnung 2016/425 und den folgenden Normen. Die Konformitätserklärung kann in den Produktdaten auf der Website [www.deltaplus.eu](http://www.deltaplus.eu) heruntergeladen werden. - **PL** Właściwości : Zgodnie z podstawowymi wymaganiami rozporządzenia 2016/425 (UE) oraz poniższymi normami. Deklaracja zgodności jest dostępna na stronie [www.deltaplus.eu](http://www.deltaplus.eu) w informacjach o produkcie. - **CS** Vlastnosti : Splňuje základní požadavky evropské směrnice 2016/425 a dále také požadavky níže uvedených norem. Prohlášení o shodě najdete na webu [www.deltaplus.eu](http://www.deltaplus.eu) v části s technickými údaji výrobku. - **SK** Výkonnosti : V súlade so základnými požiadavkami nariadenia (EÚ) 2016/425 a nižšie uvedenými normami. Vyhĺásenie o zhode je k dispozícii na webovej lokalite [www.deltaplus.eu](http://www.deltaplus.eu) v časti Informácie o výrobku. - **HU** Védelmi szintek : Megfelel a 2016/425 EU Rendelet alapvető követelményeinek és az alábbi szabványoknak. A megfelelőségi nyilatkozat a [www.deltaplus.eu](http://www.deltaplus.eu) honlapon, a termékadatok között érhető el. - **RO** Performanțe : Conform cerințelor esențiale ale Regulamentului (UE) 2016/425 și standardelor de mai jos. Declarația de conformitate poate fi accesată pe site-ul web [www.deltaplus.eu](http://www.deltaplus.eu), împreună cu datele produsului. - **EL** Επιδόσεις : Συμμόρφωση με τις βασικές απαιτήσεις του Κανονισμού (ΕΕ) 2016/425 και των κατωτέρω προτύπων. Η δήλωση συμμόρφωσης είναι προσβάσιμη στον δικτυακό τόπο internet [www.deltaplus.eu](http://www.deltaplus.eu) μέσα στα δεδομένα του προϊόντος. - **HR** Performanse : U skladu s osnovnim zahtjevima Direktive (EU) 2016/425 i niže navedenih normi. Izjava o skladnosti dostupna je na internetskoj stranici [www.deltaplus.eu](http://www.deltaplus.eu) u dijelu o podacima o proizvodu. - **UK** Робочі характеристики : відповідає основним вимогам Регламенту (ЄС) 2016/425 та стандартам, наведеним нижче. Декларація відповідності доступна на веб-сайті [www.deltaplus.eu](http://www.deltaplus.eu) в даних про продукт. - **RU** Рабочие характеристики : Соответствуют основным требованиям Предписания (ЕС) 2016/425 и приводимым ниже стандартам. Декларация соответствия доступна на веб-сайте [www.deltaplus.eu](http://www.deltaplus.eu) в разделе с данными изделия. - **TR** Performans : 2016/425 Yönetmeliğinin (AB) ve aşağıdaki standartların esas gerekliliklerine uyumluluk. Uygunluk bildirimine [www.deltaplus.eu](http://www.deltaplus.eu) internet sitesinde ürün bilgilerinden ulaşılabilir. - **ZH** 性能 : 符合2016/425 (欧盟) 指令和下列标准的基本规范要求。符合标准的声明可在网站[www.deltaplus.eu](http://www.deltaplus.eu)的产品数据部分查看。 - **SL** Performansi : Izpolnjuje bistvene zahteve Uredbe (EU) št. 2016/425 in spodaj navedene standarde. Izjava o skladnosti je na voljo na spletni strani [www.deltaplus.eu](http://www.deltaplus.eu) pri podatkih o izdelku. - **ET** Omadused : Vastab määruse (EL) 2016/425 põhinõuetele ja alljärgnevalt nimetatud standarditele. Vastavusdeklaratsioon on kättesaadav veebisaidil [www.deltaplus.eu](http://www.deltaplus.eu) tooteandmete rubriigis. - **LV** Tehniskie rādītāji : Atbilst Regulas (ES) 2016/425 pamatprasībām un zemāk esošajiem standartiem. Atbilstības apliecinājums ir pieejams interneta vietnē [www.deltaplus.eu](http://www.deltaplus.eu), sadalā par produkta informāciju. - **LT** Parametrai : Atitinka esminius Reglamento 2016/425 reikalavimus ir toliau nurodytas normas. Atitikties deklaraciją galima rasti internetiniame puslapyje [www.deltaplus.eu](http://www.deltaplus.eu) prie gaminio duomenų. - **SV** Prestanda : Stämmer överens med de väsentliga kraven i Kommissionens förordning (EU) nr 2016/425 och normerna nedan. Förklaringen om överensstämmelse finns i produktuppgifterna på internet på [www.deltaplus.eu](http://www.deltaplus.eu). - **DA** Ydelse : I overensstemmelse med de væsentligste krav i Forordning (EU) 2016/425 og nedenstående standarder. Overensstemmelsesdeklarationen er tilgængelig på internetstedet [www.deltaplus.eu](http://www.deltaplus.eu) under produktdata. - **FI** Ominaisuudet : Asetuksen (EU) 2016/425 ja jäljempänä olevien standardien olennaisten vaatimusten mukaiset. Vaatimustenmukaisuusvakutus löytyy internet-osoitteesta [www.deltaplus.eu](http://www.deltaplus.eu) tuotteen tietojen yhteydestä. - **NO** Ytelsen til : Oppfyller de grunnleggende kravene i forordning (EU) 2016/425 og standardene nedenfor. EU-samsvarserklæringen finner du på nettsiden [www.deltaplus.eu](http://www.deltaplus.eu) i dataene til produktet. - **AR** الأداء : الأداء : الامتثال للمتطلبات الأساسية للوائح 425/2016 (الأوروبية) والمعايير التالية ويمكن الاطلاع على إعلان المطابقة على الموقع [www.deltaplus.eu](http://www.deltaplus.eu) في بيانات المنتج

**CE** **FR** Règlement (UE) 2016/425 - **EN** REGULATION (EU) 2016/425 - **IT** REGOLAMENTO (UE) 2016/425 - **ES** REGLAMENTACIÓN (UE) 2016/425 - **PT** REGULAMENTO (UE) 2016/425 - **NL** VERORDENING (EU) 2016/425 - **DE** EU-Verordnung 2016/425 - **PL** ROZPORZĄDZENIE (UE) 2016/425 - **CS** NAŘÍZENÍ (EU) 2016/425 - **SK** NARIADENIE (EÚ) 2016/425 - **HU** 2016/425/EU RENDELET - **RO** REGULAMENTUL (UE) 2016/425 - **EL** ΚΑΝΟΝΙΣΜΟΣ (ΕΕ) 2016/425 - **HR** UREDBA (EZ) 2016/425 - **UK** РЕГЛАМЕНТ (ЄС) 2016/425 - **RU** ПОСТАНОВЛЕНИЕ (ЕС) 2016/425 - **TR** 2016/425 DÜZENLEMESİ (AB) - **ZH** 法规 (UE) 2016/425 - **SL** UREDBA (EU) 2016/425 - **ET** MÄÄRUS (EL) 2016/425 - **LV** NOLIKUMS (ES) 2016/425 - **LT** REGLAMENTAS (ES) 2016/425 - **SV** FÖRORDNING (EU) 2016/425 - **DA** FORORDNING (EU) 2016/425 - **FI** ASETUS (EU) 2016/425 - **NO** FORORDNING (EU) 2016/425 - (EU) 2016/425 اللائحة **AR**

**EN1498 : 2006** FR Equipement de protection individuelle contre les chutes - Sangles de sauvetage - EN Personal fall protection equipment - Rescue loops - IT Dispositivo di protezione personale contro le cadute - Cinghia di salvataggio - ES Equipo de protección individual contra las caídas - Cinchas de salvataje - PT Equipamento de protecção individual contra quedas - Correas de salvamento - NL Persoonlijke valbescherming - Reddingslijnen - DE Persönliche Absturzschutzausrüstungen - Rettungsschlaufen - PL Środki ochrony indywidualnej chroniące przed upadkiem z wysokości - Taśmy ratunkowe - CS Prostředky ochrany osob proti pádu - Záchranné smyčky - SK Osobné ochranné prostriedky proti pádu z výšky. Záchranné slučky - HU Egyéni védőfelszerelés lezuhanás megelőzésére - Mentőheveder - RO Echipament individual de protecție împotriva căderilor. Chingi de salvare - EL Εξοπλισμός ατομικής προστασίας από τις πτώσεις - Ιμάντες διάσωσης - HR Zaštitna osobna oprema od pada s visine - Remenje za spašavanje - UK Засоби індивідуального захисту від падіння - рятувальні ремені - RU Средства индивидуальной защиты от падения - Спасательные петли - TR Düşmeye karşı kişisel koruyucu ekipman - Kurtarma halkaları - ZH 个人防摔性防护设备 - 救援吊带 - SL Osebna oprema za varovanje pred padci - Rešilne zanke - ET Kõrgelt kukkumise isikukaitsevahendid - Päästerihmad - LV Individuālais aizsardzības iekārtas kritienu novēršanai no augstuma - Glābšanas siksnas - LT Asmeninė apsaugos nuo kritimo įranga - gelbėjimo kilpos - SV Personlig fallskyddsutrustning - Räddningsslingor - DA Individuel beskyttelsesbeklædning mod fald - Redningssele - FI Putoamissuojaimet - Varmistushihnat - NO Personlig fallbeskyttelsesutstyr - Redningsstroppe - **J27** FR Sangle de sauvetage classe C - Personne secourue tête en bas - EN Class C rescue loops - Person rescued head down - IT Cinghia di salvataggio classe C - Persona soccorsa con la testa in basso - ES Cincha de salvataje clase C - Persona socorrida con la cabeza hacia abajo - PT Correia de salvamento classe C - Pessoa salva com a cabeça para baixo - NL Reddingsriem klasse C - persoon gered met het hoofd naar beneden - DE Rettungsschlaufen der Klasse C - Zu bergende Person überkopf - PL Taśma ratunkowa klasa C - ratowana osoba z głową na dole - CS Záchranný popruh třídy B - zachraňovaná osoba v poloze hlavou dolů - SK Záchranný popruh třídy C - zachraňovaná osoba v poloze hlavou dolú - HU Mentőheveder C osztály - Mentett személy fejfelé lefelé - RO Chingă de salvare clasa C - Persoană salvată cu capul în jos - EL Ιμάντας διάσωσης κλάση C - Το προς διάσωση άτομο σε καθιστή θέση - HR Remen za spašavanje razred C - spašavanje osobe s glavom okrenutom prema dolje - UK Рятувальний ремень клас C для рятування особи в положенні головою вниз - RU Пояс спасательный, класс C - Спасаемый находится в положении вниз головой - TR Sinif C kurtarma kayışı - Kurtarılan işi baş aşağı - ZH 救生带C级- 头朝下的被救援者 - SL Reševalni pas razreda C - reševanje osebe z glavo navzdol - ET C klassi päästerihm - Päästetav isik pea alaspidi - LV C klases glābšanas sikсна - Glābjamā persona ar galvu uz leju - LT C klasės gelbėjimo diržas - asmuo gelbėjamas galva žemyn - SV Räddningsslinga klass C - Person räddad huvudet neråt - DA Redningssele klasse C - Person, der reddes med hovedet nedad - FI Varmistushihna luokka C - Pelastettava henkilö pää alaspäin - NO Klasse C redningsslynge - Person reddet opp ned - **J27** الحياة- إنقاذ حزام فئة C- رئيس- أوب AR معدات الوقاية الشخصية من السقوط - عن طريق حلقات الإنقاذ -

**EN361 : 2002** FR Equipement de protection individuelle contre les chutes de hauteur - Harnais d'antichute - EN Personal protection equipment against falls from a height - Full body harnesses - IT Dispositivo di protezione personale contro le cadute dall'alto - Imbracatura - ES Equipo de protección individual contra caídas en altura - Arnés del anticaídas - PT Equipamento de protecção individual contra quedas em altura - Arneses anti-queda - NL Persoonlijk beschermingsmiddel tegen vallen op hoogte - Valbeschermingsharnas - DE Persönliche Schutzausrüstung gegen Absturz - Auffangurte - PL Środki ochrony indywidualnej chroniące przed upadkiem z wysokości - Szelki bezpieczeństwa - CS Osobní ochranné prostředky proti pádům z výšky - Zachycovací postroje - SK Osobné ochranné prostriedky proti pádu z výšky. Nosné popruhy - HU Egyéni védőfelszerelés magasból való lezuhanás megelőzésére - Teljes testhevederzet - RO Echipament individual de protecție împotriva căderilor de la înălțime. Centuri complexe - EL Εξοπλισμός ατομικής προστασίας από τις πτώσεις από ύψος - Ιμάντας αντιπτώσης - HR Oprema za osobnu zaštitu protiv pada s visine - Uprtači - UK Засоби індивідуального захисту від падіння з висоти - повна страхувальна прив'язь - RU Средства индивидуальной защиты от падения с высоты - Пояса лямочные - TR Yüksek bir yerden düşmeye karşı kişisel koruyucu ekipman - Tam vücut kemer sistemleri - ZH 个人高空坠落防护设备 - 防坠落安全带 - SL Osebna varovalna oprema za zaščito pred padci z visine - Varovalni pasovi - ET Kõrgelt kukkumise isikukaitsevahendid - Kukkumiskaitse kererakmed - LV Individuālais aizsardzības iekārtas kritienu novēršanai no augstuma - Kritiena blokatora drošības josta - LT Asmeninė apsaugos nuo kritimo iš aukščio įranga - viso kūno saugos diržai - SV Personlig fallskyddsutrustning - Helselar - DA Individuelt beskyttelsesudstyr mod fald fra højden - Faldsikringsseletøj - FI Putoamissuojaimet - Putoamisenestovaljaat - NO Personlig verneutstyr mot fall fra høyde - Fallstoppsele - **A17** FR Exigences additionnelles pour applications particulières - EN Additional special requirements - IT Esigenze aggiuntive per applicazioni particolari - ES Exigencias adicionales para aplicaciones particulares - PT Requisitos adicionais para aplicações particulares - NL Bijkomende eisen voor specifieke toepassingen - DE Zusatzanforderungen für Sonderanwendungen - PL Wymagania dodatkowe przy zastosowaniu szczególnym - CS Další požadavky pro speciální aplikace - SK Další požadavky pro speciální aplikace - HU Kiegészítő követelmények a speciális alkalmazásokhoz - RO Cerințe suplimentare pentru aplicații specifice - EL Πρόσθετες απαιτήσεις για ιδιαίτερες εφαρμογές - HR Dodatni specijalni zahtjevi - UK Додаткові вимоги для конкретних застосувань - RU Дополнительные требования по особому применению - TR Ek özel gereksinimler - ZH 特殊应用的额外要求 - SL Dodatne zahteve za posebne primere uporabe - ET Täiendavad nõuded erikasutuste korral - LV Papildu prasības īpašam lietojumam - LT Papildomi specialūs reikalavimai - SV Ytterligare krav för särskilda ändamål - DA Yderligere krav til særlige anvendelser - FI Lisävaatimukset erityissovelluksia varten - NO Tilleggskrav til spesielle applikasjoner -

**A17** متطلبات خاصة إضافية AR معدات الوقاية الشخصية من السقوط من الارتفاعات - الجمة لحماية الجسم بالكامل -

**EN363 : 2018** FR Equipement de protection individuelle contre les chutes de hauteur - Systèmes individuels de protection contre les chutes. - **EN** Personal fall protection equipment - Personal fall protection systems - **IT** Dispositivo di protezione personale contro le cadute dall'alto - Dispositivi di arresto caduta - **ES** Equipo de protección individual contra caídas en altura - Sistema de parada de las caídas - **PT** Equipamento de protecção individual contra quedas em altura - Sistema de interrupção das quedas - **NL** Persoonlijk beschermingsmiddel tegen vallen op hoogte - Testmethoden - **DE** Persönliche Schutzausrüstung gegen Absturz - Auffangsysteme - **PL** Środki ochrony indywidualnej chroniące przed upadkiem z wysokości - System powstrzymania upadku - **CS** Prostředky ochrany osob proti pádu - Systémy ochrany osob proti pádu - **SK** Osobné ochranné prostriedky proti pádu z výšky. Systémy na zabránenie pádu - **HU** Egyéni védőfelszerelés magasból való lezuhanás megelőzésére - Lezuhanását megelőző rendszerek - **RO** Echipament individual de protecție împotriva căderilor de la înălțime. Sisteme de protecție individuală împotriva căderilor de la înălțime - **EL** Εξοπλισμός ατομικής προστασίας από τις πτώσεις από ύψος - Σύστημα κατακράτησης των πτώσεων - **HR** Oprema za osobnu zaštitu protiv pada s visine - Sustav za zaustavljanje pri padu - **UK** Засоби індивідуального захисту від падіння з висоти - системи індивідуального захисту від падіння - **RU** Средства индивидуальной защиты от падения с высоты - Система остановки падения - **TR** Düşmeye karşı kişisel koruyucu ekipman - Düşmeye karşı kişisel koruyucu sistemler - **ZH** 个人高空坠落防护设备 - 防坠落系统 - **SL** Osebna varovalna oprema za zaščito pred padci z višine – Sistemi za osebno zaščito pred padci z višine - **ET** Kõrgelt kukkumise isikukaitsevahendid - Kukkumise peatamise süsteemid - **LV** Individuālas aizsardzības iekārtas kritienu novēršanai no augstuma - Kritiena bloķēšanas sistēma - **LT** Asmeninė apsaugos nuo kritimo įranga – asmeninė apsaugos nuo kritimo sistemos - **SV** Personlig fallskyddsutrustning – Fallskyddssystem - **DA** Individuelt beskyttelsesudstyr mod fald fra højden – Faldstopssystem - **FI** Putoamissuojaimet – Putoamissuojainjärjestelmät - **NO** Personlig verneutstyr mot fall fra høyde - Personlige beskyttelsessystemer mot fall. - **AR** معدات الوقاية الشخصية من السقوط من الارتفاعات - أنظمة الوقاية -

**EN364 : 1992** FR Equipement de protection individuelle contre les chutes de hauteur : Méthodes d'essais. - **EN** Personal protective equipment against falls from a height : Test method - **IT** Dispositivo di protezione personale contro le cadute dall'alto - Metodi di prova - **ES** Equipos de protección individual contra las caídas de alturas: métodos de ensayo - **PT** Equipamento de protecção individual contra as quedas de altura: Métodos de ensaios - **NL** Persoonlijke valbeveiligingssysteem: beproevingsmethoden - **DE** Persönliche Schutzausrüstung gegen Absturz - Prüfverfahren - **PL** Środki ochrony indywidualnej chroniące przed upadkiem z wysokości : Metody prób - **CS** Osobní ochranné prostředky proti pádům z výšky: Zkušební metody - **SK** Osobné ochranné prostriedky proti pádu z výšky. Skúšobné metódy - **HU** Egyéni védőfelszerelés magasból való lezuhanás megelőzésére: Vizsgálati módszerek - **RO** Echipament individual de protecție împotriva căderilor de la înălțime. Metode de încercare - **EL** Εξοπλισμός ατομικής προστασίας από τις πτώσεις από ύψος: Μέθοδοι δοκιμών - **HR** Zaštitna oprema za sprečavanje pada : Metode ispitivanja - **UK** Засоби індивідуального захисту від падіння з висоти - метод випробування - **RU** Средства индивидуальной защиты от падения с высоты: Методы испытаний - **TR** Düşmeye karşı kişisel koruyucu ekipman - Test yöntemleri - **ZH** 个人高空坠落防护设备 - 测试方法 - **SL** Osebna varovalna oprema za zaščito pred padci z višine: Preskusne metode - **ET** Kõrgelt kukkumise isikukaitsevahendid: Katsemeetodid - **LV** Individuālas aizsardzības iekārtas kritienu novēršanai no augstuma: Testa metodes - **LT** Asmeninė apsaugos nuo kritimo įranga – bandymo metodas - **SV** Personlig fallskyddsutrustning – Provningsmetoder - **DA** Individuelt beskyttelsesudstyr mod fald fra højden: Prøvemethoder - **FI** Putoamissuojaimet: testimenetelmät - **NO** Personlig verneutstyr mot fall fra høyde: Testmetoder -

- **AR** معدات الوقاية الشخصية من السقوط: طريقة الاختبار -

**EN365 : 2004** FR Equipements de protection individuelle contre les chutes de hauteur – Exigences générales pour le mode d'emploi, l'entretien, l'examen périodique, la réparation, le marquage et l'emballage. - EN Personal protective equipment against falls from a height – General requirements for the instructions for use, maintenance, periodic examination, repair, marking and packaging. - IT Dispositivi di protezione individuale contro le cadute dall'alto - Requisiti generali per le istruzioni per l'uso, la manutenzione, l'ispezione periodica, la riparazione, la marcatura e l'imballaggio. - ES Equipo de protección individual contra las caídas de altura: requisitos generales para el modo de uso, mantenimiento, revisión periódica, reparación, marcación y empaque. - PT Equipamentos de proteção individual contra as quedas de altura – Requisitos gerais para o manual de instruções, manutenção, exame periódico, reparação, marcação e embalagem. - NL Persoonlijke beschermingsmiddelen tegen vallen van hoogte - Algemene vereisten voor de handleiding, de periodieke inspectie, de reparatie, de markering en de verpakking. - DE Persönliche Schutzausrüstung gegen Absturz – Allgemeine Anforderungen für den Einsatz, die Instandhaltung, die regelmäßige Überprüfung, die Reparatur, die Kennzeichnung und die Verpackung. - PL Środki ochrony indywidualnej zapobiegające upadkom z wysokości – Ogólne wymagania dotyczące sposobu użycia, konserwacji, okresowych kontroli, naprawy, znakowania i opakowania. - CS Osobní ochranné prostředky pro ochranu proti pádu z výšky – Všeobecné požadavky na používání, údržbu, pravidelné kontroly, opravy, balení a označení. - SK Osobné ochranné prostriedky na ochranu pri práci vo výškach – Všeobecné požiadavky na používanie, údržbu, pravidelné testovanie, opravu, označovanie a balenie. - HU Magasból való zuhanás elleni egyéni védőeszközök – A használati utasításra, a karbantartásra, az időszakonkénti felülvizsgálatra, a javításra, a jelölésre és a csomagolásra vonatkozó általános követelmények. - RO Echipamente individuale de protecție împotriva căderilor de la înălțime – Cerințe generale pentru instrucțiuni de utilizare, întreținere, verificare periodică, reparare, marcare și ambalare. - EL Εξοπλισμοί ατομικής προστασίας κατά των πτώσεων από ύψος – Γενικές απαιτήσεις για τον τρόπο χρήσης, τη συντήρηση, την περιοδική εξέταση, την επισκευή, τη σήμανση και τη συσκευασία. - HR Osobna zaštitna oprema protiv pada s visine - Opći zahtjevi uputa za uporabu, održavanje, povremene revizije, popravke, označavanje i ambalaže. - UK Засоби індивідуального захисту від падіння з висоти - Загальні вимоги до інструкцій з експлуатації, технічного обслуговування, періодичного огляду, ремонту, маркування та упаковки. - RU Средства индивидуальной защиты от падения с высоты – Общие требования по применению, техническому обслуживанию, периодическому контролю состояния, ремонту, маркировке и упаковке. - TR Yüksekten düşmeye karşı kişisel koruyucu donanım – Kullanım, bakım, periyodik muayene, tamirat, işaretleme ve ambalaj konusunda talimatlar için genel gereksinimler. - ZH 预防高空坠落的个人防护设备 - 使用方法、保养维护、定期检查、设备维修、编号标记及设备包装的一般规定。 - SL Osebna varovalna oprema za zaščito pred padci z višine - Splošne zahteve za navodila za uporabo, vzdrževanje, redne preglede, popravila, označevanje in pakiranje. - ET Isikukaitsevahendid kõrgelt kukkumise vastu – Üldised kasutusjuhendi, hoolduse, regulaarse ülevaatuse, parandamise, märgistamise ja pakendamise nõuded. - LV Aprīkojums individuālai aizsardzībai pret kritieniem no augstuma - lietošanas, uzturēšanas, periodiskās pārbaudes, labošanas, marķēšanas un iepakojšanas vispārīgās prasības. - LT Asmeninės apsaugos nuo kritimo iš aukščio priemonės – Bendrieji reikalavimai, keliami naudojimo, priežiūros, periodinio tikrinimo, taisymo, ženklavimo ir pakavimo instrukcijoms. - SV Personlig skyddsutrustning mot fall från höjd – Allmänna krav för användningssätt, underhåll, regelbunden inspektion, reparation, märkning och förpackning. - DA Personlige værnemidler mod fald fra højden – Generelle krav til brugsanvisning, vedligeholdelse, periodisk undersøgelse, reparation, mærkning og emballage. - FI Putoamissuojaimet – Käyttöä, huoltoa, määräaikaistarkastuksia, korjauksia, merkintöjä ja pakkausta koskevat yleiset vaatimukset. - NO Personlig verneutstyr mot fall fra høyde - Generelle krav til bruk, vedlikehold, periodisk undersøkelse, reparasjon, merking og emballasje. - AR معدات الحماية الشخصية ضد السقوط من الارتفاعات- المتطلبات العامة لتعليمات الاستخدام والصيانة والفحص الدوري والإصلاح ووضع العلامات والتعبئة والتغليف.

**RAH33 : EN361 : 2002 : A17: 150kg - EN1498 : 2006 : J27: C - Colour : Black-Orange - Size : S/M/L,XL/XXL**

See more details on PART 1.

**FR** Organisme Notifié ayant procédé à l'Examen UE de type (module B) et ayant établi l'Attestation d'Examen UE de Type. - **EN** Notified Body which carried out the EU-Type Examination (module B) and issued the EU-Type Examination Certificate. - **IT** Ente Notificato che ha effettuato l'Esame UE del modello (modulo B) e che ha redatto l'Attestazione d'esame UE del modello - **ES** Organismo notificado que realizó el examen de tipo UE (módulo B) y emitió el certificado correspondiente de tipo UE. - **PT** Organismo Notificado que procedeu ao Exame UE de tipo (módulo B) e que emitiu o Certificado de Exame UE de Tipo. - **NL** De aangemelde instantie die het EG-type onderzoek heeft uitgevoerd (module B) en het certificaat van het EG-type onderzoek heeft afgegeven. - **DE** Beauftragte Stelle, die die EU-Baumusterprüfung (Modul B) durchgeführt und die EU-Baumusterprüfbescheinigung ausgestellt hat. - **PL** Jednostka notyfikowana, która przeprowadziła egzamin UE na typ (moduł B) i która wystawiła zaświadczenie o egzaminie UE na typ. - **CS** Pověřený kontrolní orgán, který provedl typovou zkoušku CE (modul B) a vystavil certifikát o typové zkoušce CE. - **SK** Notifikovaný orgán, ktorý vykonal typovú skúšku EÚ (modul B) a vystavil osvedčenie o typovej skúške EÚ. - **HU** Bejelentett Tanúsító Szervezet, amely az EU-s Típusvizsgálatot elvégezte (B modul) és az EU-s Típusátvitelét kiállította. - **RO** Organism notificat care a efectuat examinarea UE de tip (modulul B) și a emis certificatul de examinare UE de tip. - **EL** Κοινοποιημένος οργανισμός έχοντας διενεργήσει την Εξέταση τύπου ΕΕ (ενότητα Β) και έχοντας θεσπίσει το Πιστοποιητικό Εξέτασης Τύπου ΕΕ. - **HR** Prijavljeno tijelo koje je izvršilo EU ispitivanje tipa (modul B) izdalo EU potvrdu o ispitivanju tipa. - **UK** Уповноважений орган, що здійснив стандартну експертизу ЄС (модуль В) та надав стандартний сертифікат експертизи ЄС. - **RU** Нотифицированный орган, проводивший экзамен по типу ЕС (модуль В) и выдавший сертификат об экзамене ЕС. - **TR** AB-Tipi İncelemeyi (modül B) gerçekleştiren ve EU-Tipi İnceleme Sertifikasını düzenleyen Onaylanmış Kurum. - **ZH** 公告机构已开展标准欧盟检测 (模块B), 并已通过标准欧盟检验认证。 - **SL** Priglašeni organ, ki je opravil EU-pregled tipa (modul B) in izdal potrdilo o EU-pregledu tipa. - **ET** ELi tüübihindamise teinud (vorm B) ja ELi tüübihindamistõendi koostanud teavitatud asutus. - **LV** Pilnvarotā iestāde ir veikusi ES tipa pārbaudi (B modulī) un ir izstrādājusi ES tipa pārbaudes sertifikātu. - **LT** Notifikuotoji įstaiga, atlikusi ES tipo tyrimą (B modulį) ir išdavusi ES tipo sertifikatą. - **SV** Anmält organ som prövade och utfärdade EU-typintyget för typen (modul B). - **DA** Notificeret organ, der har udført undersøgelsen EU af type (modul B), og som har etableret EU undersøgelsesattesten af type. - **FI** Ilmoitettu laitos, joka on suorittanut EU-tyyppitarkastuksen (B-moduuli) ja laatinut todistuksen suoritetusta EU-tyyppitarkastuskokeesta. - **NO** Bemyndiget organ som har gjennomført EU-typeundersøkelsen (modul B) og har etablert EU-typeprøvningsattest. -

**AR** ابلغ الهيئة التي اجريت فحص الاتحاد الأوروبي من نوع (وحدة B) اصدار شهادة امتحان الاتحاد الأوروبي

**APAVE SUDEUROPE (0082) - CS60193 13322 MARSEILLE CEDEX 16 FRANCE.**

**FR** Organisme Notifié en charge de l'évaluation de la conformité au type de l'EPI produit (module C2 ou module D). - **EN** Notified Body in charge of the evaluation of conformity to type of the produced PPE (module C2 or module D). - **IT** Ente Notificato incaricato della valutazione della conformità del modello dell'EPI prodotto (Modulo C2 o modulo D). - **ES** Organismo notificado a cargo de la evaluación de conformidad del tipo de EPI producido (módulo C2 o módulo D). - **PT** Organismo Notificado responsável pela avaliação da conformidade do tipo de EPI produzido (módulo C2 ou módulo D). - **NL** De aangemelde instantie die verantwoordelijk is voor de conformiteitsevaluatie van het PBM-product (module C2 of module D). - **DE** Beauftragte Stelle, die die Konformitätsprüfung für PSA-Produkte (Modul C2 oder Modul D) durchgeführt hat. - **PL** Jednostka notyfikowana odpowiedzialna za ocenę zgodności z typem ŚOI (moduł C2 lub D). - **CS** Pověřený kontrolní orgán, který má na starosti vyhodnocení souladu s příslušným typem výrobku OOP (modul C2 nebo modul D). - **SK** Notifikovaný orgán poverený schvaľovaním súladu s typom OOPP (modul C2 alebo D). - **HU** Bejelentett Tanúsító Szervezet, amelynek feladata a gyártott EVE típusmegfelelőségének vizsgálatá (C2 modul vagy D modul). - **RO** Organism notificat responsabil cu evaluarea conformității de tip a EPI produs (modulul C2 sau modulul D). - **EL** Κοινοποιημένος οργανισμός υπεύθυνος για την αξιολόγηση της συμμόρφωσης με τον τύπο του παραγόμενου ΜΑΠ (ενότητα C2 ή ενότητα D). - **HR** Prijavljeno tijelo nadležno za ocjenu skladnosti s tipom OZO proizvoda (modul C2 ili modul D). - **UK** Нотифікований орган, який відповідає за оцінку відповідності типу виробленого ЗІЗ (модуль C2 або модуль D). - **RU** Нотифицированный орган, отвечающий за оценку соответствия типу произведенного СИЗ (модуль C2 или модуль D). - **TR** Üretilmiş KKD'nin (modül C2 ya da modül D) tipine uyumluluğu değerlendirilmekte yükümlü Onaylanmış Kurum. - **ZH** 公告机构负责评估EPL类产品的合规性 (模块C2或模块D)。 - **SL** Priglašeni organ, odgovoren za ocenjevanje skladnosti s tipom izdelane osebne zaščitne opreme (modul C2 ali modul D). - **ET** Toodetud isikukaitsevahendi vastavushindamise eest (vorm C2 või vorm D) vastutav teavitatud asutus. - **LV** Pilnvarotā iestāde ir atbildīga par IAL tipa preces atbilstības novērtēšanu (C2 modulī vai D modulī). - **LT** Notifikuotoji įstaiga, atsakinga už pagamintą AAP tipo atitikties vertinimą (C2 ar D modulį). - **SV** Anmält organ ansvarigt för utvärderingen av överensstämelsen med typ av personlig skyddsutrustning (modul C2 eller modul D). - **DA** Notificeret organ med ansvar for evaluering af overensstemmelsen med typen af det personlige værnemiddelprodukt (modul C2 eller modul D). - **FI** Ilmoitettu laitos, joka on vastuussa EPI-tuotteen vaatimustenmukaisuusarvioinnista (C2-moduuli tai D-moduuli). - **NO** Bemyndiget organ med ansvar for vurdering av samsvar med typen PPE produsert (modul C2 eller modul D). -

**AR** اخبار الهيئة المسؤولة عن تقييم المطابقة مع نوع معدات الحماية الشخصية المنتجة (الوحدة C2 أو الوحدة D)

**APAVE SUDEUROPE (0082) - CS60193 13322 MARSEILLE CEDEX 16 FRANCE.**

## PART 4



**FR Marquage:** Chaque produit est identifié par une étiquette (si possible). Celle-ci indique le type de protection offert ainsi que d'autres informations. •<sup>13</sup> Identification du fabricant: DELTAPLUS / •date (mois/année) de fabrication, exemple: 09/2021 / •la référence du produit (HA... RAH...) / •le numéro de lot, exemple: D21.9999 / •L'indication de conformité selon les réglementations en vigueur (pictogrammes). (21) / •Le numéro de l'organisme notifié intervenant dans le contrôle qualité de la production de l'équipement. (0082) / •le numéro de la norme à laquelle le produit est conforme et son année : EN... / •2 zones libres permettant d'indiquer le nom de l'utilisateur et celui de sa société / •Points d'accrochage de l'équipement d'arrêt de chute : A, A/2 / •taille: TM= XS, XXS /GT = S, M, L / XX = XL, XXL, XXXL / •Ainsi que les pictogrammes: (12) Lire la notice d'instruction avant utilisation. **EN Marking:** Each product is identified by means of an interior label (if possible). This label indicates the type of protection afforded along with other information. •<sup>13</sup> Identification of the manufacturer: DELTAPLUS / •date (month / year) of manufacture, example: 09/2021 / •The product reference (HA... RAH...) / •The batch number, example: D21.9999 / •The indication of compliance according to the regulations in force (symbols). (21) / •The number of the notified body involved in the equipment quality production control. (0082) / •the number of the standard to which the product is compliant and its year: EN... / •2 free zones to indicating the user's name and that of his company / •Attachment points for fall arrest equipment: A, A/2 / •size: TM= XS, XXS /GT = S, M, L / XX = XL, XXL, XXXL / •As well as the pictograms: (12) Read the instruction manual before use. **IT Marcatura:** Ogni prodotto deve essere identificato con una etichetta (se possibile). Precisa il tipo di protezione garantito così come altre informazioni. •<sup>13</sup> Identificazione del costruttore: DELTAPLUS / •data (mese/anno) di produzione, ad esempio: 09/2021 / •il riferimento del prodotto (HA... RAH...) / •il numero di lotto, ad esempio: D21.9999 / •Indicazione di conformità secondo le normative vigenti (pittogrammi). (21) / •Il numero dell'organismo notificato coinvolto nel controllo di qualità della protezione dell'apparecchiatura. (0082) / •il numero della norma a cui il prodotto si conforma ed anno : EN... / •2 zone libere che permette di indicare il nome dell'utilizzatore e quello della sua azienda / •Punti di aggancio del dispositivo anticaduta: A, A/2 / •taglia: TM= XS, XXS /GT = S, M, L / XX = XL, XXL, XXXL / •Così come i pittogrammi: (12) Leggere le istruzioni d'uso prima di ogni utilizzo. **ES Marcación:** Todos los productos están identificados con una etiqueta (si es posible). La etiqueta indica el tipo de protección y demás información. •<sup>13</sup> Identificación del fabricante: DELTAPLUS / •fecha (mes/año) de fabricación, por ejemplo: 09/2021 / •referencia del producto (HA... RAH...) / •numero de lote, por ejemplo: D21.9999 / •Indicación de conformidad según las reglamentaciones vigentes (pictogramas). (21) / •El número del organismo notificado que interviene en el control de calidad de la producción del equipo. (0082) / •el número de la norma con la que el producto está conforme y su año : EN... / •2 zonas libres permiten indicar el nombre del usuario y el de su sociedad / •Puntos de enganche del equipo de detención de caídas: A, A/2 / •talle: TM= XS, XXS /GT = S, M, L / XX = XL, XXL, XXXL / •También los pictogramas: (12) Leer la información de instrucciones antes del uso. **PT Marcacão:** Cada produto é identificado com uma etiqueta (se possível). Esta etiqueta indica o tipo de proteção proporcionado, bem como outras informações. •<sup>13</sup> Identificação do fabricante: DELTAPLUS / •data (mês/ano) de fabricação, exemplo: 09/2021 / •a referência do produto (HA... RAH...) / •o número de lote, exemplo: D21.9999 / •A indicação de conformidade de acordo com os regulamentos em vigor (símbolos). (21) / •O número do organismo notificado que intervém no controlo de qualidade da produção do equipamento. (0082) / •o número da norma com a qual o produto está em conformidade e o ano: EM... / •2 áreas livres que permitem indicar o nome do utilizador e o da sua sociedade / •Pontos de ancoragem do equipamento de paragem de queda: A, A/2 / •tamanho: TM= XS, XXS /GT = S, M, L / XX = XL, XXL, XXXL / •Bem como os pictogramas: (12) Ler as instruções antes da utilização. **NL Markering:** Elk product is herkenbaar door middel van een etiket (indien mogelijk). Het etiket vermeldt het beschermingstype en andere informatie. •<sup>13</sup> Identificatieteken van de fabrikant: DELTAPLUS / •datum (maand/jaar) van vervaardiging, bijvoorbeeld: 09/2021 / •de referentie van het product (HA... RAH...) / •het partijnummer, bijvoorbeeld: D21.9999 / •Compliance-indicatie in overeenstemming met de geldende regels (pictogrammen). (21) / •Het nummer van de aangemelde instantie die de kwaliteitscontrole van de productie van de uitrusting uitvoert. (0082) / •het nummer van de norm waaraan het product voldoet en het jaar: EN... / •2 vrije ruimtes waar de naam van de gebruiker en die van zijn bedrijf kunnen worden aangegeven / •Bevestigingspunten van de valstopuitrusting: A, A/2 / •maat: TM= XS, XXS /GT = S, M, L / XX = XL, XXL, XXXL / •Evenals de pictogrammen: (12) Lees vóór gebruik de gebruiksaanwijzing. **DE Kennzeichnung:** Jedes Produkt ist (soweit möglich) durch ein Etikett gekennzeichnet. Auf diesem Etikett befinden sich Angaben zum Schutzniveau sowie weitere Informationen. •<sup>13</sup> Herstellerkennzeichen: DELTAPLUS / •Datum (Monat/Jahr) der Herstellung, Beispiel: 09/2021 / •Die Referenz des Produkts (HA... RAH...) / •die Los N°, Beispiel: D21.9999 / •Der Hinweis auf die Konformität gemäß den geltenden Vorschriften (Symbole). (21) / •Nummer der bei der Qualitätskontrolle der Herstellung des Mittels mitwirkenden, gemeldeten Zertifizierungsorganisation. (0082) / •die N° der Norm, zu denen das Produkt konform ist und ihr Jahr: EN... / •2 freie Felder ermöglichen den Eintrag des Benutzernamens und seines Unternehmens / •Aufhängepunkte der Absturzicherung: A, A/2 / •größe: TM= XS, XXS /GT = S, M, L / XX = XL, XXL, XXXL / •Sowie die Piktogramme: (12) Vor der Verwendung Gebrauchsanleitung lesen. **PL Oznakowanie:** Każdy produkt jest oznaczony metką (w miarę możliwości). Wskazuje ona rodzaj ochrony i inne informacje. •<sup>13</sup> Identyfikacja producenta: DELTAPLUS / •data (miesiąc/rok) produkcji, np.: 09/2021 / •nr katalogowy produktu (HA... RAH...) / •numer partii, np.: D21.9999 / •Oznaczenie zgodności według obowiązujących przepisów (piktogramy). (21) / •Numer jednostki notyfikowanej przeprowadzającej kontrolę jakości produkcji wyposażenia. (0082) / •nr normy, z którą niniejszy produkt jest zgodny, oraz rok jej publikacji : EN... / •2 wolne pola pozwalające wskazać nazwę użytkownika oraz firmy / •Punkty mocowania wyposażenia powstrzymującego upadek: A, A/2 / •rozmiar: TM= XS, XXS /GT = S, M, L / XX = XL, XXL, XXXL / •Podobnie jak piktogramy: (12) Przed przystąpieniem do użytkowania należy zapoznać się z instrukcją. **CS Značení:** Každý produkt je opatřen štítkem (je-li to možné). Na něm je uveden typ poskytované ochrany a také další informace. •<sup>13</sup> Identifikace výrobce: DELTAPLUS / •datum výroby (měsíc/rok), například označení: 09/2021 / •referenční označení produktu (HA... RAH...) / •č. série, například označení: D21.9999 / •Údaj o shodě podle platných nařízení (piktogramy). (21) / •Číslo pověřené instituce zprostředkovávající kontrolu kvality vyrobeného vybavení. (0082) / •číslo normy, jejíž požadavky produkt splňuje, a příslušný rok: EN... / •2 prázdná místa umožňující zadat jméno uživatele a název organizace. / •Připojovací body prostředků pro zachycení pádu: A, A/2 / •velikost: TM= XS, XXS /GT = S, M, L / XX = XL, XXL, XXXL / •Uvedené piktogramy: (12) Před použitím si přečtěte návod k údržbě. **SK Označenie:** Každý z produktov disponuje identifikačným štítkom (podľa možnosti), ktorý označuje typ ochrany a obsahuje aj iné informačné údaje. •<sup>13</sup> Identifikácia výrobcu: DELTAPLUS / •dátum (mesiac, rok) výroby, napríklad: 09/2021 / •referencia výrobku (HA... RAH...) / •č. série, napríklad: D21.9999 / •Údaj o zhode podľa platných nariadení (piktogramy). (21) / •Číslo notifikovaného orgánu, ktorý kontroluje kvalitu výroby pomôcky. (0082) / •č. normy, v súlade s ktorou bol výrobok vyrobený, a rok: EN... / •2 voľné miesta umožňujúce uviesť meno používateľa a názov spoločnosti. / •Body uchytenia zariadenia na zachytenie pádu: A, A/2 / •veľkosť: TM= XS, XXS /GT = S, M, L / XX = XL, XXL, XXXL / •Ako aj nasledujúce piktogramy: (12) Pred použitím si prečítajte návod na použitie. **HU Jelölés:** Minden termék rendelkezik azonosítócímkével (lehetőség szerint), amely jelzi a védelem típusát és egyéb tájékoztató adatokat is tartalmaz. •<sup>13</sup> A gyártó ismertető jele: DELTAPLUS / •gyártási dátum (hónap/év), például: 09/2021 / •termék cikkszám (HA... RAH...) / •tételszám, például: D21.9999 / •A megfelelőség jelzése a hatályos előírások szerint (piktogramok). (21) / •Az eszköz gyártásának minőségellenőrzésében közreműködő bejelentett tanúsító szervezet száma. (0082) / •szabvány száma, amelynek az eszköz megfelel és az éve: EN... / •2 szabad felület, amelyen a használati név és a cégnevet fel lehet tüntetni / •Eszt megállító eszköz rögzítési pontjai : A, A/2 / •méret: TM= XS, XXS /GT = S, M, L / XX = XL, XXL, XXXL / •Valamint a piktogramok: (12) Használat előtt olvassa el a használati utasításokat. **RO Marcai:** Fiecare produs este identificat prin-o etichetă (dacă este posibil). Această indică tipul de protecție oferit, precum și alte informații. •<sup>13</sup> Identificarea fabricantului: DELTAPLUS / •data (luna/anul) de fabricație, exemplu: 09/2021 / •referința produsului (HA... RAH...) / •număr lot, exemplu: D21.9999 / •Indicația de conformitate conform reglementărilor în vigoare (pictograme). (21) / •Numărul organismului notificat implicat în controlul de calitate al producției



echipamentului. (0082) / • numărul standardului căruia i se conformează produsul și anul: EN... / • 2 spații goale unde se pot indica numele utilizatorului și cel al societății / • Puncte de prindere pentru echipamentul de oprire a căderii: A, A/2 / • mărime: TM= XS, XXS /GT = S, M, L / XX = XL, XXL, XXXL / • Precum și pictogramele: (12) Citiți instrucțiunile înainte de utilizare. -**EL Σήμανση:** Κάθε προϊόν ταυτοποιείται από μια ετικέτα (εφόσον δυνατό). Αυτή υποδεικνύει τον προσφερόμενο τύπο προστασίας καθώς και άλλες πληροφορίες. • ⑬ Διακριτικό αναγνώρισης του κατασκευαστή: DELTAPLUS / • ημερομηνία (μήνας/έτος) κατασκευής, παράδειγμα: 09/2021 / • η αναφορά του προϊόντος (HA... RAH...)/ • ο αριθμός παρτίδας, παράδειγμα: D21.9999 / • Η ένδειξη συμμόρφωσης με τους ισχύοντες κανονισμούς (εικονογράμματα). (21) / • Ο αριθμός του κοινοποιημένου οργανισμού που συμμετέχει στον ποιοτικό έλεγχο της παραγωγής του εξοπλισμού. (0082) / • ο αριθμός του προτύπου με το οποίο το προϊόν συμμορφώνεται και το έτος του: EN... / • 2 ελεύθερες ζώνες που επιτρέπουν την υπόδειξη του ονόματος του χρήστη και εκείνου της εταιρείας του. / • Σημεία ανάρτησης του εξοπλισμού κατακράτησης της πτώσης: A, A/2 / • μέγεθος: TM= XS, XXS /GT = S, M, L / XX = XL, XXL, XXXL / • Καθώς και τα εικονογράμματα: (12) Διαβάστε το φύλλο οδηγιών πριν από τη χρήση. -**HR Oznaka:** Svaki proizvod prepoznaje se po etiketi (ako je moguće).. Na njoj su navedene vrsta zašтите и druge informacije. • ⑬ Identifikacija proizvođača: DELTAPLUS / • datum (mjesec/godina) proizvodnje, primjer: 09/2021 / • kat.br. proizvoda (HA... RAH...)/ • broj lota, primjer: D21.9999 / • Naznaka sukladnosti u skladu s važećim propisima (simboli). (21) / • Broj prijavljenog tijela uključenog u kontrolu kvalitete proizvodnje opreme. (0082) / • broj norme s kojoj je proizvod u skladu i njezina godina: EN... / • 2 slobodna područja za označavanje imena korisnika i naziva društva / • Točke za pričvršćivanje zaštitne opreme protiv pada: A, A/2 / • veličina: TM= XS, XXS /GT = S, M, L / XX = XL, XXL, XXXL / • Kao i piktogrami: (12) Prije uporabe pročitati upute. -**UK Маркування:** Кожен продукт ідентифікується міткою (якщо це можливо). Вона вказує на тип запропонованого захисту та іншу інформацію. • ⑬ Маркування виробника: DELTAPLUS / • Дата (місяць / рік) виготовлення, наприклад: 09/2021 / • Назва продукту (HA... RAH...)/ • Номер партії, наприклад: D21.9999 / • Відмітка щодо відповідності згідно з діючими нормами (пiktogramи). (21) / • Номер уповноваженого органу, що займається контролем якості виробництва обладнання. (0082) / • Номер стандарту, якому відповідає виріб і його рік: EN... / • Два вільні зони, де можна вказати ім'я користувача і назву компанії / • Точки кріплення для аретиру: A, A/2 / • розміру: TM= XS, XXS /GT = S, M, L / XX = XL, XXL, XXXL / • Так само як і piktogramи: (12) Читайте інструкцію перед використанням. -**RU Маркировка:** Каждое изделие идентифицируется по этикетке (если возможно), на которой помимо прочей информации указывается тип обеспечиваемой защиты. • ⑬ Маркировка изготовителя: DELTAPLUS / • дата (месяц/год) выпуска, например: 09/2021 / • индекс продукта (HA... RAH...)/ • номер партии, например: D21.9999 / • Индикация соответствия действующим законодательным нормам (символы). (21) / • Номер уполномоченного органа, участвующего в контроле качества производства СИЗ. (0082) / • номер стандарта, требованиям которого отвечает продукт, и его год: EN... / • 2 чистых поля предназначены для указания имени пользователя и названия организации / • Точки закрепления страховочного устройства: A, A/2 / • размер: TM= XS, XXS /GT = S, M, L / XX = XL, XXL, XXXL / • Также piktogramмы: (12) Перед использованием необходимо ознакомиться с инструкцией по эксплуатации. -**TR Markalama:** Her öge bir etiket ile tanımlanır (mümkünse). Bu etikette koruma tipinin yanı sıra diğer bilgiler de yer alır. • ⑬ Üretici tanımlaması: DELTAPLUS / • İmalat tarihi (yıl/ay), örneğin.: 09/2021 / • Ürünün referansı (HA... RAH...)/ • Parti numarası, örneğin.: D21.9999 / • Yürürlükteki düzenlemelere göre uygunluk göstergesi (resimli simgeler). (21) / • Ekipman kalite üretim kontrolünde yer alan onaylı kuruluş sayısı. (0082) / • Ürünün uygun olduğu normun numarası ve yılı: EN... / • Kullanıcı adını ve kullanıcının şirketinin adını belirten 2 serbest bölge / • Düşme frenleme donanımının asma noktaları: A, A/2 / • beden: TM= XS, XXS /GT = S, M, L / XX = XL, XXL, XXXL / • Piktogramlar: (12) Kullanım öncesinde kullanım kitapçığını okuyun. -**ZH 标记:** 每件产品通过内部的标签标识 (如有可能)。标签标识提供的防护级别及其它信息。 • ⑬ 制造商识别号: DELTAPLUS / • 生产的日期 (月/年), 比如相对于: 09/2021 / • 产品型号 (HA... RAH...)/ • 批号, 如相对于: D21.9999 / • 根据现行规定 (图标) 表示合规. (21) / • 参与设备生产质量控制的指定机构的数量. (0082) / • 产品符合的标准的号码和年度: EN... / • 2个自由区可以填写使用者的名字和公司名 / • 防坠挂系点: A, A/2 / • 尺寸: TM= XS, XXS /GT = S, M, L / XX = XL, XXL, XXXL / • 和符号: (12) 在使用前阅读操作说明. -**SL Označevanje:** Vsak izdelek je označen z etiketo (če je mogoče), na kateri je naveden tip zaščite, ki jo izdelek omogoča, in druge informacije. • ⑬ Identifikacija proizvajalca: DELTAPLUS / • datum (mesec, leto) izdelave, na primer: 09/2021 / • referenca izdelka (HA... RAH...)/ • številka serije, na primer: D21.9999 / • Navedba skladnosti glede veljavnih predpisov (piktogrami). (21) / • Identifikacijska številka priglasičenega organa, vključenega v fazo nadzora proizvodnje opreme. (0082) / • številka norme, s katero je izdelek usklajen, in leto: EN... / • 2 prosti coni določajo uporabniško ime in ime družbe. / • Točke za sidranje opreme za preprečevanje padca: A, A/2 / • velikost: TM= XS, XXS /GT = S, M, L / XX = XL, XXL, XXXL / • In naslednji simboli: (12) Pred uporabo pazljivo preberite navodilo. -**ET Märgistus:** Iga toode on tähistatud andmesildiga (kui võimalik). Sellel on märgitud pakutava kaitses tüüp ja muud andmed. • ⑬ Valmistaja loogitüüp: DELTAPLUS / • tootmiskuupäev (kuu/aasta), näiteks: 09/2021 / • toote kood (HA... RAH...)/ • partii number, näiteks: D21.9999 / • Tüübivastavuse tähis vastavalt kehtivale seadusandlusele (piktogrammide). (21) / • Varustuse tootmise kvaliteedikontrolli teostava teavitatud asutuse number. (0082) / • standardi number, millele toode vastab, ja standardi aasta: EN... / • 2 vaba välja, kuhu saab märkida kasutaja nime ja äriühingu nime / • kukkumise peatamise vahendi kinnituspunktid: A, A/2 / • suurus: TM= XS, XXS /GT = S, M, L / XX = XL, XXL, XXXL / • Ning piktogrammide: (12) Enne kasutamist lugege juhend läbi. -**LV Markējums:** Katrai precei ir piestiprināts marķējums (ja iespējams). Tajā ir norādīts aizsardzības veids, kā arī cita informācija. • ⑬ Ražotāja identifikācija: DELTAPLUS / • ražošanas datums (mēnesis/gads), piemēram: 09/2021 / • atsauce uz aprīkojumu (HA... RAH...)/ • partijas numurs, piemēram: D21.9999 / • Norāde par atbilstību saskaņā ar spēkā esošajiem noteikumiem (simboli). (21) / • Pilnvarotās iestādes numurs, kas norādīts ražošanas iekārtas kvalitātes kontrolē. (0082) / • standarta, kurai aprīkojums atbilst, numurs un tās pieņemšanas gads: EN... / • 2 brīvas vietas, kur ierakstīt aprīkojuma lietotāja vārdu, uzvārdu un uzņēmuma nosaukumu / • kritiena apturēšanas aprīkojuma piešķēšanās punkti: A, A/2 / • izmērs: TM= XS, XXS /GT = S, M, L / XX = XL, XXL, XXXL / • Kā arī piktogrammas: (12) Pirms lietošanas izlasīt lietošanas instrukciju. -**LT Ženklinimas:** Kiekvienas produktas yra pažymėtas etikete (jei įmanoma). Joje nurodoma numatyta apsauga ir kita informacija. • ⑬ Gamintojo identifikavimas: DELTAPLUS / • Pagaminimo data (mėnuo/metai), pavyzdys: 09/2021 / • nuoroda į gaminį (HA... RAH...)/ • partijos numeris, pavyzdys: D21.9999 / • Atitikimo galiojančių reglamentų reikalavimams patvirtinimas (simboliai). (21) / • Notifikuotosios įstaigos, vykdančios įrangos kokybės kontrolę, numeris. (0082) / • normos, kurią atitinka gaminy, numeris ir normos metai: EN... / • 2 laisvos vietos, kuriose galima pažymėti naudotojo bei bendrovės vardą / • kritimo sulaukymo įrangos tvirtinimo vietos: A, A/2 / • dydis: TM= XS, XXS /GT = S, M, L / XX = XL, XXL, XXXL / • Taip pat piktogramos: (12) Prieš naudojimą būtina perskaityti naudojimo instrukciją. -**SV Märkning:** Varje produkt är identifierad med en etikett (om möjligt). Denna indikerar skyddstypen som den erbjuder samt annan information. • ⑬ Tillverkarens beteckning: DELTAPLUS / • Tillverkningsdatum (månad/år), för exempel: 09/2021 / • Produktens referens (HA... RAH...)/ • Serienummer, för exempel: D21.9999 / • Angivande av överensstämmelse enligt gällande föreskrifter (symboler). (21) / • Numret för anmält organ som deltog i kontrollen av utrustningens produktionskvalitet. (0082) / • Den standard som produkten överensstämmer med, standardens år: EN... / • 2 tomma ställen för att ange användarens och företagets namn / • Fästpunkter för fallstoppstrutningen: A, A/2 / • storlek: TM= XS, XXS /GT = S, M, L / XX = XL, XXL, XXXL / • Samt piktogrammen: (12) Läs instruktionsbroschyren före användning. -**DA Mærkning:** Hvert produkt er identificeret med en indvendig etiket (hvis muligt). Denne angiver beskyttelsestype samt andre informationer. • ⑬ Identifikation af fabrikanten: DELTAPLUS / • Fabrikationsdato (måned/år), f.eks.: 09/2021 / • Produktreference (HA... RAH...)/ • Partinummer, f.eks.: D21.9999 / • Indikationen på overholdelse af gældende regulativer (symboler). (21) / • Nummeret på det bemyndigede organ, der udfører kvalitetskontrol af produktionen af udstyret. (0082) / • Nummer på den norm, produktet er i overensstemmelse med, samt året: EN... / • 2 frie pladser, hvor brugerens og firmaets navn kan noteres. / • Fastgørelsespunkter på faldsikringsudstyret: A, A/2 / • size: TM= XS, XXS /GT = S, M, L / XX = XL, XXL, XXXL / • Samt piktogrammerne: (12) Læs brugervejledningen før ibrugtagning. -**FI Merkinnät:** Tuote tunnustetaan aina etiketistä (jos mahdollista). Etiketti osoittaa tarjottavan

suojauksen tyyppin sekä muuta tietoa. ⑬ Valmistajan tunnistusmerkintä: DELTAPLUS / valmistusajankohta (kuukausi/vuosi),  
esimerkki: 09/2021 / tuoteviite (HA... RAH...)/ erän numero, esimerkki: D21.9999 / Vaatimustenmukaisuusmerkintä voimassa  
olevien määräysten mukaisesti (kuvakkeet). (21) / Varusteen valmistuslaatutarkastukseen osallistuneen organisaation tunnistenumero.  
(0082) / standardinro, jonka vaatimukset tuote täyttää ja vuosi: EN... / 2 vapaata kenttää, joihin voidaan merkitä käyttäjän ja yrityksen  
nimi. / Putoamissuojaimen kiinnityspisteet: A, A/2 / koko: TM= XS, XXS /GT = S, M, L / XX = XL, XXL, XXXL / Sekä kuvasymbolit:  
(12) Lue käyttöohjeet ennen käyttöä. **NO Merking:** Hvert produkt er identifisert med en etikett (hvis mulig). Dette indikerer hvilken type  
beskyttelse som tilbys, samt annen informasjon. ⑬ Produsentidentifikasjon: DELTAPLUS / produksjonsdato (måned / år), eksempel:  
09/2021 / produktreferansen (HA... RAH...)/ batchnummeret, eksempel: D21.9999 / Indikasjon på samsvar i henhold til gjeldende  
reguleringer /symboler). (21) / Nummeret på organet involvert i kvalitetskontrollen av produksjonen av utstyret. (0082) / nummeret på  
standarden som produktet samsvarer med, og årstallet: I... / To frisoner som lar brukeren skrive inn navnet på brukeren og navnet på  
selskapet hans / Festepunkter for fallstopputstyr: A, A / 2 / størrelse: TM= XS, XXS /GT = S, M, L / XX = XL, XXL, XXXL / I tillegg  
til piktogrammer: (12) Les bruksanvisningen før bruk.-

**AR العلامات:** يتم تحديد كل عنصر وتعريفه من خلال الملصق (إن أمكن). وتشير هذه الملصقات إلى نوع الحماية التي يوفرها الجهاز، إضافة إلى معلومات  
أخرى. ⑬ تحديد الجهة المصنعة: DELTAPLUS / التاريخ (شهر / عام) التصنيع مثال: 2021/09 / مرجع المنتج (...HA... RAH) /  
رقم الدفعة مثال: D21.9999 / الإشارة إلى الامتثال وفقاً للوائح السارية (الرموز). (21) / رقم الهيئة المُخطرة المشاركة في مراقبة جودة إنتاج  
المعدات. (0082) / رقم المعيار الذي تمتثل له المنتجات و عام إصداره: EN... / عدد 2 منطقة حرة تسمح بإظهار اسم المستخدم وكذلك اسم الشركة  
التابع لها. / نقاط تثبيت معدة منع السقوط: A, A/2 / الحجم: TM= XS, XXS /GT = S, M, L / XX = XL, XXL, XXXL / إضافة إلى  
الصور التوضيحية: (12) يرجى قراءة دليل التعليمات قبل الاستخدام.-

	 (12)	 (20)	(21)
EN	Read the instructions before use.	Model brand logo	Any use other than these described in this leaflet are to be excluded.
FR	Lire la notice avant utilisation.	Logo marque du modèle	Toutes utilisations autres que celles décrites dans cette notice sont à exclure.
IT	Prima dell'uso leggere le istruzioni.	Logo e marca del modello	È escluso qualunque uso diverso da quelli descritti nella presente istruzione.
ES	Lea el folleto de instrucciones antes de su utilización.	Logo marca del modelo	Queda excluida cualquier otra utilización distinta a las descritas en este manual de instrucciones.
PT	Ler atentamente as instruções antes de utilizar.	Logotipo marca do modelo	Quaisquer utilizações para além daquelas descritas nestas instruções deverão ser excluídas.
NL	Gelieve voor gebruik de gebruiksaanwijzing te lezen.	Logo merk van het model	Alleen geschikt voor het in deze handleiding omschreven gebruik.
DE	Vor der Benutzung Gebrauchsanleitung lesen!	Markenlogo des Modells	Alle anderen Verwendungen, die nicht hier beschrieben sind, sind auszuschließen.
PL	Przed użyciem należy zapoznać się z instrukcją.	Logo marki modelu	Wszelkie zastosowania niezgodne z niniejszą instrukcją są niedozwolone.
EL	Διαβάστεπριναποδηγίεσχρήσηςπριναπότ ηχρήση.	Λογότυπο μάρκας μοντέλου	Όλες οι χρήσεις άλλες από αυτές που περιγράφονται στο παρόν εγχειρίδιο θα πρέπει να αποκλείονται.
ZH	使用前请仔细阅读说明。	品牌标志	禁止本产品所述使用方法以外的任何产品使用。
CS	Před použitím si přečtěte pokyny.	Logo označení modelu	Veškeré jiné použití než je popsáno v tomto manuálu jsou vyloučeny
RO	Citiți instrucțiunile înainte de a utiliza.	Logoul marcă al modelului	Toate utilizările, altele decât cele descrise în acest manual trebuie să fie excluse.
HU	A használati útmutatót minden használat előtt el kell olvasni.	Márkanév és logo	Minden az útmutatóban foglaltaktól eltérő használat kizárt.
HR	Prije uporabe pročitajte upute.	Logo marke modela	Svi koristi osim onih opisanih u ovom priručniku su biti isključeni
SV	Läs bruksanvisningen innan användning.	Märkets logotyp	Alla andra användningsområden än de som beskrivs i denna manual kommer att uteslutas
DA	instruktionshæftet før ibrugtagning.	Logo for modelmærket	Alle andre anvendelser end dem, der beskrives i denne manual, skal udelukkes
FI	Lue käyttöohje ennen käyttöä.	Merkkilogo	Kaikki muuhun kuin tässä oppaassa kuvatut toimet jäävät soveltamisalan ulkopuolelle
SK	Pred použitím si prečítajte návod na používanie.	Logo značky modelu	Všetky iné použitie ako je popísané v tomto manuáli sú vylúčené
ET	Enne kasutamist lugege juhend läbi.	Toote kaubamärk	Igasuguseks kasutamiseks, välja arvatud käesolevas juhendis kirjeldatud ei ole lubatud
SL	Prosimo, preberite navodila pred uporabo.	Logo in oznaka modela	Vse druge uporabe, kot so opisani v tem priročniku je treba izključiti
RU	Передиспользованием, ознакомьтесьсинструкцией.	Логотип DeltaPlus	Все виды, кроме описанных в данном руководстве, должны быть исключены
LT	Prieš naudodami perskaitykite instrukciją.	„Modelio prekės ženkle logotipas	Visi, išskyrus tas, kurios aprašytos šiame vadove turi būti išbrauktos
LV	Pirms lietošanas izlasīt lietošanas instrukciju.	Modeļa preču zīmes logotips	Visiem lietošanas veidiem, kas nav aprakstīti šajā rokasgrāmātā ir jāizslēdz
TR	üretici tarafından sağlanan bilgilerebaşvurun.	TarafındanMarka	Bu broşürde açıklanan bu başka herhangi bir kullanımı dahil edilmelidir.
UA	Див. інструкції виробника	Logo торговаямарка	Будь-яке використання, крім описаного в цьому документі, неможливе.
AR	مادختسلا لإبقتاميلعتلايلدارقأ	الرمز المشار به إلى علامة الطراز	جميع الاستخدامات الأخرى من تلك التي وصفها في هذا الدليل أن تكون مستبعدة

**FR Matière:** RAH33: Sangles : Polyester. Ceinture : Doublure éponge. **EN Material:** RAH33: Straps: Polyester. Belt: Sponge lining. **IT Materiale:** RAH33: Cinghie: Poliestere. Cintura: doppia spugna. **ES Material:** RAH33: Cinchas: Poliéster. Cinturón: Forro de esponja. **PT Material:** RAH33: Correias: Poliéster. Cinto: Forro esponja. **NL Materiaal:** RAH33: Riemen: Polyester. Gordel: Voering met badstof. **DE Material:** RAH33: Gurte: Polyester. Gürtel: Gepolstertes Futter. **PL Materiał:** RAH33: Pasy: Poliester. Pas: Podszewka z tkaniny frotte. **CS Materiál:** RAH33: Popruhy: Polyester. Pás: houbová výstelka. **SK Materiál:** RAH33: Popruhy: Polyester. Opasok: Dvojitá pena. **HU Anyag:** RAH33: Hevederek: poliészter. Öv: Szivacsbélés. **RO Materie:** RAH33: Chingi: Poliester. Centură: Dublură burete. **EL Υλικό:** RAH33: Ιμάντες: Πολυεστέρας. Ζώνη: Φόδρα υπό τη μορφή σπόγγου. **HR Materijal:** RAH33: Remeni: Poliester. Pojas: spružvasta podstava. **UK Матеріал:** RAH33: Реміні: поліестер. Пояс: підкладка епонж. **RU Материал:** RAH33: Лямки: полиэстер. Пояс: вспененная подкладка. **TR Malzeme:** RAH33: Kayışlar: Polyester. Kemer: Sünger astar. **ZH 材料:** RAH33: 吊帶 : 涤纶。 安全帶 : 海绵内衬。 **SL Material:** RAH33: Zanke: poliester. Pas: vpojna podloga. **ET Materjal:** RAH33: Rihmad: Polüester. Vöö: Vooder froteerüdest. **LV Materiāls:** RAH33: Siksnas: poliesters. Josta: frotē odere. **LT Medžiaga:** RAH33: Saugos diržas: poliesteris. Diržas: pamušalas iš kilpinio audinio. **SV Material:** RAH33: Remmar: Polyester. Bälte: Frottéfoder. **DA Materiale:** RAH33: Remme: Polyester. Bælte: Svampeforing. **FI Materiaali:** RAH33: Hihnat: Polyesteri. Vyö: Froteevuori **NO Materiale:** RAH33: Stropper: Polyester. Belte: Svampfôr.

**AR المادة:** RAH33: أربطة: بوليستر. حزام: بطانة من الإسفنج.

\*\*\*\*\*

**TR:** İtlahtıcı firma : Delta Plus Personnel Giyim ve İş Güvenliği Ekipmanları San. ve Tic. Ltd. Şti. Çobançeşme Mahallesi, Sanayi Caddesi No:58/A-B, Yenibosna, Bahçelievler/ İstanbul – Türkiye. Tel : +90 212 503 39 94

**EAC**



**RU:** TP TC 019/2011 **UA:** ДСТУ EN361 ДСТУ EN1498

**EA:** Importador en Argentina: ESLINGAR S.A. - Monroe 1295 (1878) Quilmes - Prov. Bs. As. - ARGENTINA - Para más información visite: [www.deltaplus.com.ar](http://www.deltaplus.com.ar)

\*\*\*\*\*

# RAH33

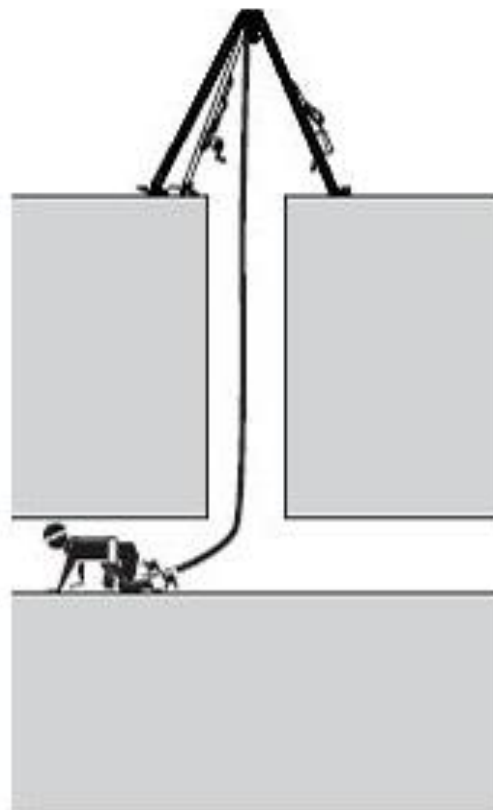
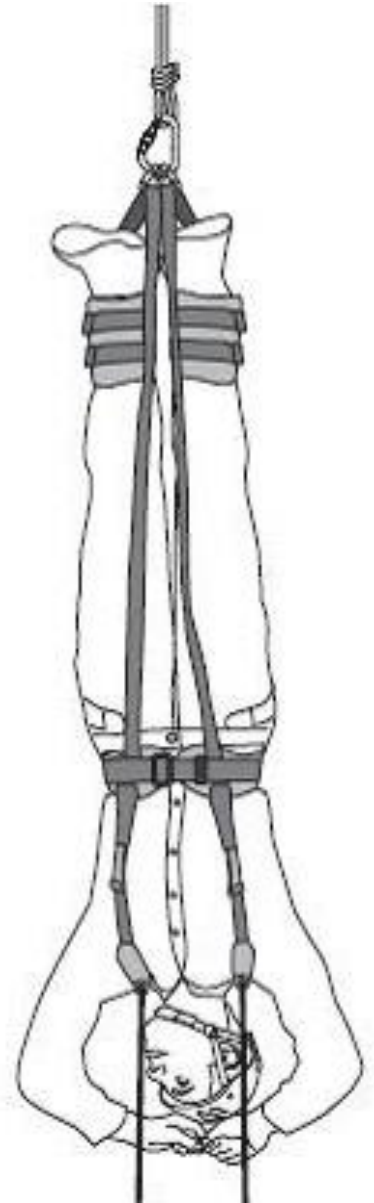
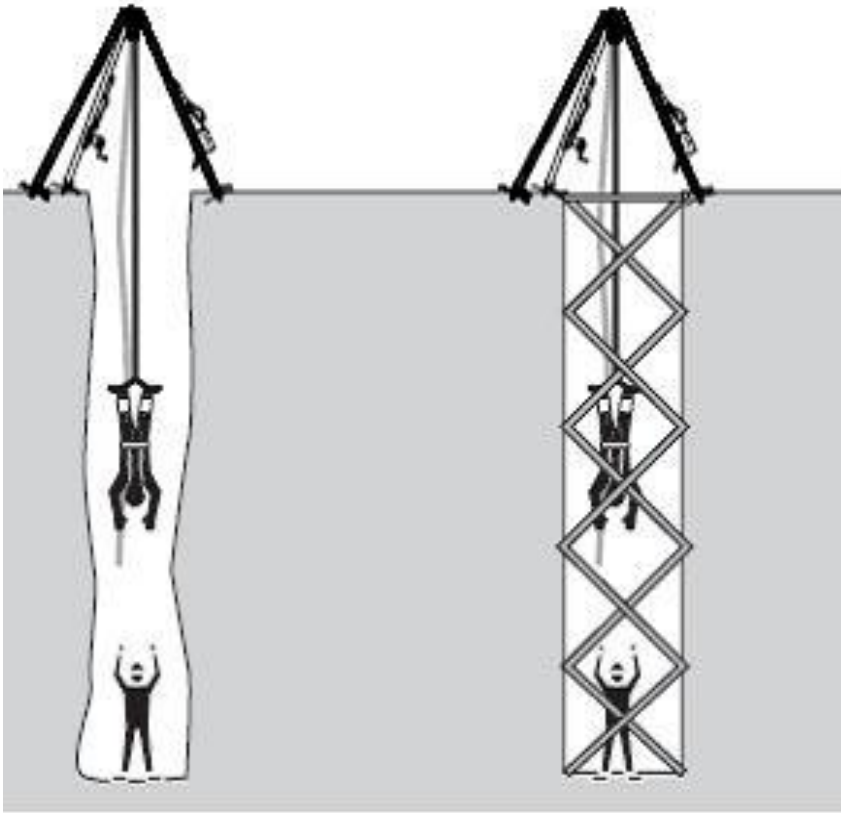

# RAH33

## PART 1

See TABLE OF REFERENCES (PART 1)

## TABLE OF REFERENCES

MODEL	⑨⑩⑪ FRONT WEBBING	NOMINAL LOAD 100kg/ 140Kg/ 150Kg	FALL ARREST ANCHORAGE POINTS	ANCHORAGE POINTS	COMPONENTS	STANDARDS	SIZE SYSTEM
	⑤⑥⑦⑧ COMPONENT BUCKLE		EN361	EN361 HARNESS (BACK-FRONT)			
RAH33	⑨PB ⑦	150Kg	A - A/2	-	HARNESS RESCUE STRAP	EN361 : 2002 EN1498 : 2006-class C	GT (= S, M, L)
					BELT		

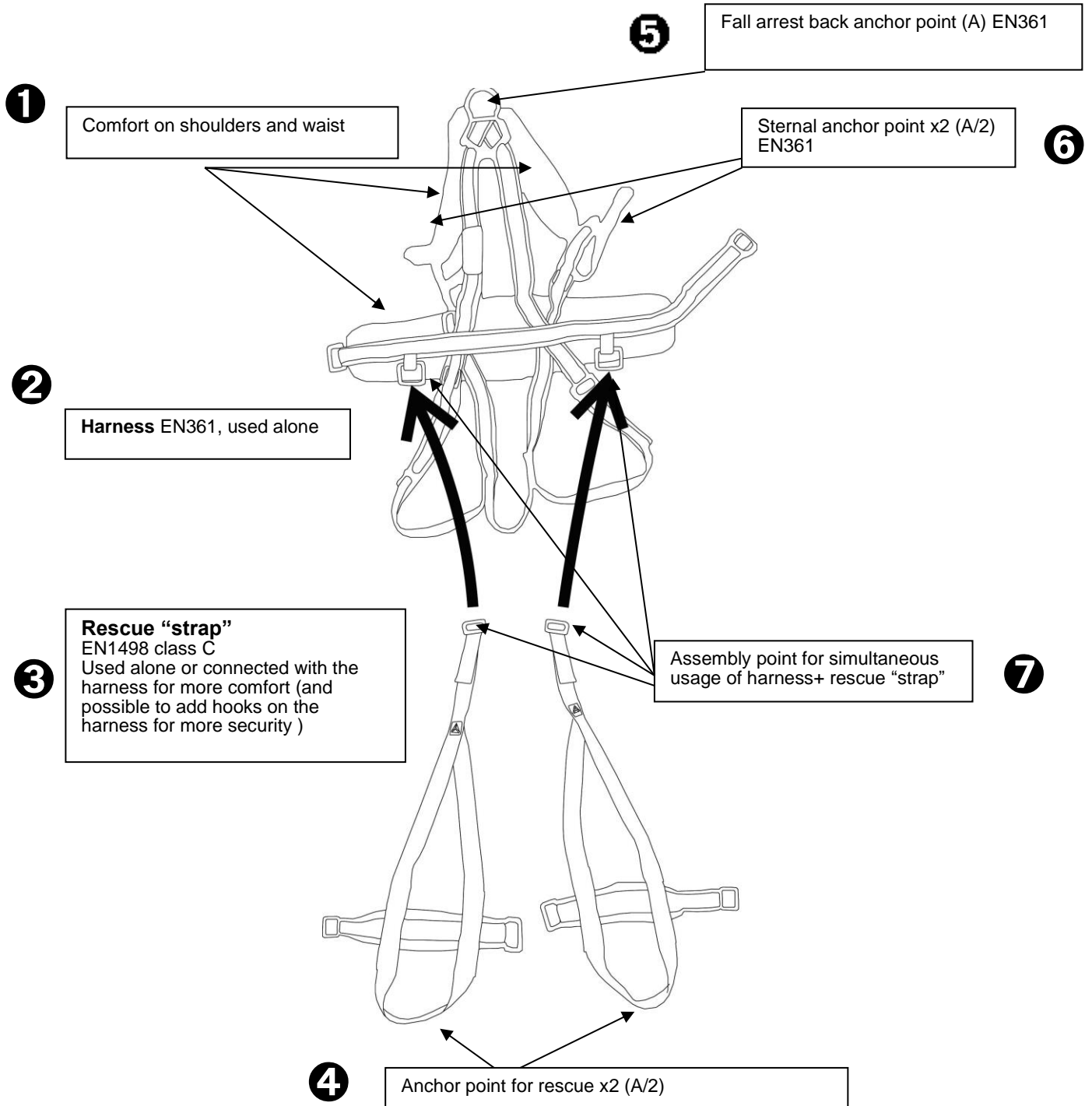

	①	②	③
FR	Confort aux épaules et à la taille	Harnais EN361 utilisable seul	"Sangle" de sauvetage EN1498 classe C Utilisable seule ou connectée avec le harnais pour plus de confort (et possibilité d'ajout d'accroche sur le harnais pour plus de sécurité)
EN	Comfort on shoulders and waist	Harness EN361, used alone	Rescue "strap" EN1498 class C Used alone or connected with the harness for more comfort (and possible to add hooks on the harness for more security)
IT	Comodità sulle spalle o in vita	Imbracatura EN361 utilizzabile da sola	"Cinghia" di salvataggio EN1498 classe C Utilizzabile da sola o da collegarsi con l'imbracatura per una maggiore comodità (e possibilità di aggiungere un gancio sull'imbracatura per maggiore sicurezza).
ES	Confort en los hombros y en la cintura	Arnés EN361, se utiliza solo	"Cincha" de salvataje EN1498 clase C Utilizado solo o para conectar con el arnés para mayor confort (y la posibilidad de agregar ganchos al arnés para mayor seguridad).
PT	Conforto ao nível dos ombros e da cinta	ARNÊS EN361 que pode ser utilizado sozinho	"Correia" de salvamento EN1498 classe C Pode ser utilizado sozinho ou conectado ao arnés para um maior conforto (sendo ainda possível acrescentar um gancho no arnés, para mais segurança)
NL	Comfort bij de schouders en de taille	Harnas EN361 kan alleen worden gebruikt	Reddingsriem EN1498 Klasse C Kan alleen worden gebruikt of worden vastgemaakt aan het harnas voor meer comfort (en mogelijkheid om een bevestiging op het harnas toe te voegen voor meer veiligheid)
DE	Tragekomfort an den Schultern und der Taille	Gurt gemäß EN361, kann alleinstehend verwendet werden	Rettungsschlaufe EN1498 Klasse C Kann alleinstehend verwendet oder für ein Plus an Komfort mit dem Gurt verbunden werden (zur Sicherheit ist die zusätzliche Anbringung von Auffangösen möglich)
PL	Komfort na ramionach i w pasie	Upząz EN361 do samodzielnego użytku	"Taśma" ratunkowa EN1498 Klasa C Do użytku samodzielnego lub w połączeniu z uprzężą dla lepszego komfortu (możliwość dołożenia dodatkowych zaczepów do uprząży dla większego bezpieczeństwa)
EL	Άνεση στους ώμους και στη μέση	Αορτήρας EN361 μπορεί να χρησιμοποιηθεί μόνος του	του "ιμάντα" διάσωσης EN1498 Κλάση C Μπορεί να χρησιμοποιηθεί μόνο του ή να συνδεθεί με τον αορτήρα για περισσότερη άνεση (και δυνατότητα προσθήκης αγκίστρου πάνω στον αορτήρα για περισσότερη ασφάλεια)
ZH	与肩膀和腰部舒适贴合	可单独使用的安全带 EN361	救援"吊带" EN1498 C型 单独使用或与安全带相连以获得更佳的舒适度 (可在安全带上增加挂钩以获得更好的安全保障)
CS	Komfortní upevnění v oblasti ramen a v pase	Postroj EN361 lze používat samostatně	Záchranného popruhu EN1498 třída C Možnost samostatného použití nebo ve spojení s postrojem, což zajistí větší komfort (a možnost přidat zavěšovací prvek pro větší míru bezpečnosti)
RO	Confort pentru umeri și talie	Centură complexă de siguranță EN361 utilizabilă independent	"Chingii" de salvare EN1498 Clasa C Poate fi utilizat independent sau conectat cu centura complexă de siguranță pentru mai mult confort (și posibilitate de a adăuga prinderi pe centura complexă de siguranță pentru mai multă securitate)
HU	A vállaknál és a derékban kényelmes	Testhevederzet EN361 magában használható	"Heveder" egyidejű EN1498 C osztály Magában használható vagy a testhevederzethez kapcsolható a nagyobb kényelemért (és lehetőség van csatlakozó hozzáadására a testhevederzethez a nagyobb biztonságért)
HR	Udoban za ramena i struk	Uprtač EN361, može se upotrebljavati samostalno	"Remena" za spašavanje EN1498 klasa C Može se upotrebljavati samostalno ili u kombinaciji s uprtačem za veću udobnost (mogućnost dodavanja kopči na remen za veću sigurnost).
SV	Komfortvaddering vid axlar och midja	Sele EN361 kan användas ensam	Räddningsslinga EN1498 Klass C Kan användas ensam eller kopplas till selen för bättre komfort (samt möjlighet att lägga till en hake på selen för bättre säkerhet)
DA	Komfort til skuldre og talje.	Seletøj EN361 brugbart alene	Rednings"lække" EN1498 Klasse C Bruges alene eller tilsluttes til seletøjet for større komfort (og mulighed for tilføjelse på seletøjet for større sikkerhed).
FI	Hartioiden ja lantion alueen mukavuus	Yksin käytettävät valjaat (EN361)	Varmistushihnan EN1498 Luokka C Käytetään yksin tai kytketään valjaisiin mukavuuden parantamiseksi (valjaisiin mahdollista lisätä myös turvallisuuksi lisäavä kiinnityspiste).
SK	Pohodlné na pleciah a v oblasti pásu	Postroj EN361, samostatné použitie	Záchranného „popruhu“ EN1498 Trieda C Používa sa samostatne alebo spolu s postrojom za účelom zaručenia väčšieho pohodlia (a je možné ho pripnúť na postroj za účelom zaručenia väčšej bezpečnosti)
ET	Õla- ja taljekaitsepadjad	Üksi kasutatavad turvarakmed EN361	Päästerakmete EN1498 C klass Kasutatav üksi või suurema mugavuse jaoks ühendatult turvarakmetega (ja võimalik lisada suurema ohutuse huvides turvarakmetele kinnitushaak)
SL	Udobno nošenje čez rame in okoli pasu	Varovalni pas EN 361, ki se uporablja samostojno	Reševalne »zanke« EN1498 razred C Mogoča je samostojna uporaba ali skupaj z varovalnim pasom za več udobja (na varovalni pas se lahko doda tudi pritrdilni element za večjo varnost)
LT	Patogumas pečiams ir liemeniui	Saugos diržų komplektas EN361 naudojamas vienas	Gelbėjimo „juostas“ EN1498 C klasė Naudojamas vienas arba kartu su saugos diržų komplektu, kad būtų patogiau (kad būtų užtikrintas didesnis saugumas, ant saugos diržų galima pridėti sukabinimą)
LV	Komforts pleciem un viduklim	Drošības josta EN361, kas lietojama viena pati	Glābšanas "siksnaš" EN1498 C klase Var lietot vienu pašu vai savienotu ar drošības jostu lielākam komfortam (un ir iespējams uz drošības jostas pievienot āķus lielāki drošībai)
RU	Комфорт в области плечей и талии	Подвесная система EN361 используется в одиночку	Спасательный "пояс" EN1498 класс C Используется в одиночку или в соединении с подвесной системой для большего удобства (и возможности закрепления крюков для большей безопасности)
TR	Omuzda ve boyuna rahatlık	Tek başına kullanılabilir EN361 koşum	Kurtarma "kayışının" EN1498 C sınıfı Tek başına kullanılabilir ya da daha fazla rahatlık için koşuma bağlayın (ve daha fazla emniyet için koşum üzerine askı ilavesi)
UA	Зручне розміщення на плечах і талії	Використання запобіжного лямкового поясу EN361 окремо	Рятувальних строп EN1498 Клас C Використовується окремо або приєднується до запобіжного поясу для більшої зручності (можливо додати гачки для підвищення безпеки)
AR	إحسان بالراحة بالأكتاف والحصر	يستخدم قائماً بذاته EN361 حزام	الفئة ج EN1498 وحزام الإنقاذ تستخدم وحدها أو تتصل بالدعامة لمزيد من الراحة (ومن الممكن إضافة خطاطيف على الدعامة لمزيد من الأمان)

	<b>4</b>	<b>5</b>	<b>6</b>	<b>7</b>
FR	Point d'ancrage Pour le sauvetage x 2 (A/2) EN1498 classe C	Point d'ancrage Dorsal (A) Antichute EN361	Point d'ancrage Sternal x 2 (A/2) EN361	Point d'assemblage pour l'utilisation simultanée du harnais + "sangle" de sauvetage
EN	Anchor point for rescue x 2 (A/2) EN1498 class C	Fall arrest back anchor point (A) EN361	Sternal anchor point x2 (A/2) EN361	Assemblage point for simultaneous usage of harness + rescue "strap"
IT	Punto di ancoraggio per salvataggio x 2 (A/2) EN 1498 classe C	Punto di ancoraggio dorsale (A) anticaduta EN361	Punto di ancoraggio sternale x 2 (A/2) EN361	Punto di assemblaggio per utilizzo combinato dell'imbracatura + "cinghia" di salvataggio
ES	Punto de anclaje para el salvataje x 2 (A/2) EN1498 clase C	Punto de anclaje Dorsal (A) y Anticaídas EN361	Punto de anclaje Esternal x 2 (A/2) EN361	Punto de armado para el uso simultáneo del arnés + la "cincha" de salvataje
PT	Ponto de ancoragem para o salvamento x2 (A/2) EN1498 classe C	Ponto de ancoragem Dorsal (A) Anti-queda EN361	Ponto de ancoragem Esternal x 2 (A/2) EN361	Ponto de conexão para a utilização simultânea do arnés + "correia" de salvamento
NL	Bevestigingspunt voor reddingsacties x2 (A/2) EN1498 Klasse C	Rugbevestigingspunt (A) Valbescherming EN361	Borstbevestigingspunt x 2 (A/2) EN361	Montagepunt voor het gelijktijdig gebruik van het harnas + reddingsriem
DE	Auffangöse zur Rettung x2 (A/2) EN1498 Klasse C	Rückenfangöse (A) Fallschutz gemäß EN361	Brustfangöse x2 (A/2) EN361	Verbindungsstelle zum gleichzeitigen Einsatz von Gurt + Rettungsschlaufe
PL	Punkt asekuracyjny Do ratownictwa x2 (A/2) EN1498 Klasa C	Punkt asekuracyjny grzbietowy (A) przeciwupadkowy EN361	Punkt asekuracyjny piersiowy x 2 (A/2) EN361	Punkt montażowy do jednoczesnego użytku z uprzężą + „taśma” ratunkowa
EL	Σημείο αγκύρωσης Για τη διάσωση x2 (A/2) EN1498 Κλάση C	Σημείο αγκύρωσης Ραχιαίο (A) Αντιπτώση EN361	Στερνικό σημείο αγκύρωσης x 2 (A/2) EN361	Σημείο συναρμολόγησης για την ταυτόχρονη χρήση του αορτήρα + του "μύνατα" διάσωσης
ZH	救援用锚固点 x2 (A/2) EN1498 C型	背侧锚固点 (A) 防坠器 EN361	胸部锚固点 x 2 (A/2) EN361	同时使用安全带的组装点 + 救援“吊带”
CS	Bod uchycení pro záchranná práce – 2 x (A/2) EN1498 třída C	Zádový bod uchycení (A) protipádového prostředku EN361	Hrudní uchycení ve dvou bodech (A/2) EN361	Spojovací bod pro současné použití postroje i záchranného popruhu
RO	Punct de prindere pentru salvare x2 (A/2) EN1498 Clasa C	Punct de prindere dorsal (A) anticădere EN361	Punct de prindere sternal x 2 (A/2) EN361	Punct de asamblare pentru utilizarea simultană a centurii complexe de siguranță și a „chingii” de salvare
HU	Kikötési pont a mentéshez x2 (A/2) EN1498 C osztály	Hátsó bekötési pont (A) Zuhanásgátló EN361	Mellső bekötési pont x 2 (A/2) EN361	Összekötési pont a testhevederzet + a mentő "heveder" egyidejű használatra
HR	Točka kopčanja za spašavanje x2 (A/2) EN1498 klasa C	Točka kopčanja na leđima (A), protiv pada s visine EN361	Točka kopčanja na leđima x 2 (A/2) EN361	Točka spajanja za istovremenu uporabu uprtača + „remena” za spašavanje
SV	Kopplingspunkt för räddning x2 (A/2) EN1498 Klass C	Kopplingspunkt rygg (A) för fallskydd EN361	Kopplingspunkt bröst x 2 (A/2) EN361	Monteringspunkt för samtidig användning av sele + räddnings slinga
DA	Forankringspunkt til redning x2 (A/2) EN1498 Klasse C	Rygforankringspunkt (A) Faldsikring EN361.	Brystforankringspunkt x 2 (A/2) EN361	Samlingspunkt til samtidig anvendelse af seletøj + rednings"løkke"
FI	Ankkurointipiste pelastusvälineelle x 2 (A/2) EN1498 Luokka C	Putoamisvaljaiden (EN361) selkäpuolen ankkurointipiste (A)	Rintapuolen ankkurointipiste x 2 (A/2) EN361	KytKentäpiste valjaiden ja varmistushihnan samanaikaista käyttöä varten
SK	Záchranný kotviaci bod x 2 (A/2) EN1498 Trieda C	Chrbtový bod uchytienia (A) zachytávača pádu EN 361	Prsný bod uchytienia x 2 (A/2) EN361	Montážny bod v prípade súčasného používania postroja + záchranného „popruhu“
ET	Kinnituspunkt päästetööde jaoks x2 (A/2) EN1498 C klass	Seljapealne kinnituspunkt (A) Kukkumiskaitse EN361	Rinnapealne kinnituspunkt x 2 (A/2) EN361	Ühenduspunkt samaaegselt turvarakmete + päästeraakmete koos kasutamiseks
SL	Pritrdilna točka za reševanje x 2 (A/2) EN1498 razred C	Točka za pripenjanje na hrbtu (A) za zaustavljanje padcev EN 361	Točka za pripenjanje na prsih x 2 (A/2) EN 361	Točka za spenjanje za sočasno uporabo varovalnega pasu in
LT	Užkabinimo taškas gelbėjimui x2 (A/2) EN1498 C klasė	Nugaros užkabinimo taškas (A), kad nenukristų EN361	Saugos diržų komplektas EN361 naudojamasi vienas	Sujungimo taškas, kad vienu metu būtų galima naudoti saugos diržų komplektą + gelbėjimo „juostas“
LV	Atbalsta punkts glābšanai x2 (A/2) EN1498 C klase	Kritiena blokatora muguras atbalsta punkts (A) EN361	Krūškurvja atbalsta punkts x 2 (A/2) EN361	Savienojuma punkts vienlaicīgam drošības jostas + glābšanas "siksnaš" lietojumam
RU	Точка закрепления для спасения x2 (A/2) EN1498 класс C	Точка закрепления на спине (A) Защита от падения EN361	Точка закрепления на груди x 2 (A/2) EN361	Точка соединения для одновременного использования подвесной системы + спасательный 'пояс'
TR	x2 (A/2) kurtarma için askı noktası EN1498 C Sınıfı	Sırt Bölgesi (A) EN361 Düşme Önleme askı noktası	Sternal askı noktası x 2 (A/2) EN361	Koşum + kurtarma "kayışının" aynı anda kullanılması için birleştirme noktası
UA	Точка кріплення для рятувального обладнання x2 (A/2) EN1498 Клас C	Точка анкерного кріплення на спині для захисту від падіння з висоти (A) EN361	Точка кріплення на грудях x 2 (A/2) EN361	Точка збірки для одночасного використання запобіжного поясу та рятувальних строп.
AR	نقطة تثبيت للإنقاذ 2 (A/2) EN1498 الفئة ج	نقطة ربط الظهر (أ) EN361	2 نقطة تثبيت ستيرنال (A/2) EN361	نقطة تجميع لاستخدام الدعامه وحزام الإنقاذ معاً











**PART 1**

See TABLE OF REFERENCES (PART 1) - TRANSLATIONS

	MODEL	FRONT	BACK	WEBBING	COMPONENT	BUCKEL	ANCHORAGE POINTS	SIZE SYSTEM
EN	Model	FRONT	BACK	Webbing	COMPONENT	BUCKEL	Anchorage points	SIZE SYSTEM
FR	Modèle	STERNAL	DORSAL	Sangle	Composant	Boucle	Points d'accrochage	Système de taille
IT	modello	Sternale	Dorsale	Cinghie	Componenti	Fibbia	Punti di aggancio	Sistema di taglie
ES	Modelo	Esternal	Dorsal	Cincha	Componente	Hebilla	Puntos de anclaje	Sistema de tallas
PT	Modelo	Esternal	Dorsal	Correia	Componente	Anel	Pontos de ancoragem	Sistema de tamanhos
NL	model	Borst	Op de rug	Band	Componenten	Lus	Bevestigingspunten	Maatsysteem
DE	Modells	Brustfangöse	Rücken	Seil	Bestandteile	Schnalle	Anschlagösen	Größentabelle
PL	modelu	Na mostku	Na plecach	Taśma	Elementy	Klamra	Punkty mocowania	System miar
EL	μοντέλου	Στερνικό	Ραχιαίο	Χαλινός	συνιστώσες	θηλιά	Σημεία ανάρτησης	Σύστημα μεγέθους
ZH	型号 参考	胸前	背部	带	的零件	环扣	吊点	尺寸
CS	modelu	Na hrudi	Na zádech	Popruh	Komponenty	Přezce	Připojovací body	Systém velikostí
RO	modelului	Sternal	Dorsal	Chingă	Componente	Cataramă	Puncte de fixare	Sistem de mărimi
HU	Modell	Mellső	Hátsó	Heveder	Összetevők	Csatjához	Kikötési pontok	Méretjelölés
HR	modela	A prsima	Na leđima	Pojas	Komponente	Kopču	Točke kopčanja	Sustav veličina
SV	logotyp	Sternum	Rygg	Rem	Komponenter	Spänne	Förankningspunkter	Storlekar
DA	model	Bryst	Ryg	Rem	Bestanddele	Ring	Forankningspunkter	Størrelsessystem
NO	Model	Sternal	Dorsal	Strap	Komponenter	Beltespenne	Forankningspunkter	Kokojærjestemå
FI	Malli	Rintapuolella	Selkäpuolella	Hihna	Osat	Kiinnittä	Ankkurointipisteet	Størrelsessystem
SK	modelu	Prsný	Chrbtový	Popruh	Komponenty	Oku	Pripájacie body	Systém veľkostí
ET	Mudel	Rinnapealne	Seljapealne	Rihm	Komponendid	Pandla	Kinnituspunktid	Suurusüsteem
SL	Model	Prsih	Na hrbtu	Trakovi	Sestavine	Vponko	Viseče točke	Sistem velikosti
RU	модель	Со стороны груди	Со стороны спины	Ремень	комплектующие	Петли	Точки закрепления	Dydziu sistema
LT	Modelio	Krūtinės srityse	Nugaros srityse	Diržas	Komponentai	Sągties	Inkaravimo taškai	Izmēru sistēma
LV	Modeļa	Priekšpusē	Aizmugurē	Siksna	Komponenti	Cilpas	Iekāršanās punkti	Размерная система
TR	Modelis	Göğüs kısmında	Sirt kısmında	Kayış	Bileşenler	Tokasına	Asma noktaları	Ölçü sistemi
UA	торгова марка	груди	спина	Ремінець	компоненти	Петлі	Точки кріплення	Розмірна система
AR	نموذج	في الصدر	في الظهر	شريط	مكونات	مشبك	نقاط التعليق	نظام القياسات

	<b>NOMINAL LOAD</b>	<b>FALL ARREST ANCHORAGE POINTS</b>	<b>STANDARDS</b>	<b>HARNESS</b>	<b>BELT</b>
<b>EN</b>	Nominal load	Fall arrest anchorage points	Standards	FULL BODY HARNESS	BELT
<b>FR</b>	Charge nominale	Point d'accrochage de l'antichute	Normes	HARNAIS D'ANTICHUTE	Ceinture
<b>IT</b>	Carico nominale	Punti di ancoraggio per anticaduta	Norme	ARNÈS DE SEGURANÇA ANTIQUEDA	Cintura
<b>ES</b>	Carga nominal	Puntos de enganche para el anticaídas	Normas	ARNÉS DE CUERPO ENTERO	Cinturón
<b>PT</b>	Carga nominal	Pontos de fixação para dispositivo anti-queda	Padrões	CINTO DO CORPO COMPLETO	Riem
<b>NL</b>	Hefvermogen	Bevestigingspunten voor valbescherming	Norm	ABSTURZSICHERUNG	Riem
<b>DE</b>	Nennlast	Auffangösen für Absturzsicherung	Norm	IMBRACATURA ANTICADUTA	Gurt
<b>PL</b>	Obciążenie znamionowe	Punkty kotwiczenia dla urządzenia przeciwupadkowego.	Norma	ΑΟΡΤΗΡΑΣ ΑΝΑΚΟΠΗΣ ΤΗΣ ΠΤΩΣΗΣ	Pas
<b>EL</b>	φορτίο	Σημεία αγκύρωσης για αντιπτώση	Πρότυπο	UPRZAŻ BEZPIECZEŃSTWA	Ζώνη
<b>ZH</b>	额定负载	防坠落装置锚固点	标准	防坠安全带	腰带
<b>CS</b>	Jmenovité zatížení	Připojovací bod pro protipádový systém	Norma	ZACHYCOVACÍ POSTROJE	Pás
<b>RO</b>	Sarcina nominală	Puncte de prindere pentru dispozitivul anticădere	Standard	HAM ANTICĂDERE	Centură
<b>HU</b>	Névleges teher	Esés elleni függesztési pont	Szabvány	ZUHANÁS ELLENI TESTHEVEDER	Deréköv
<b>HR</b>	nazivno opterećenje	Točke kopčanja za sprečavanje pada	Norma	UPRTAČ PROTIV PADA	Remen
<b>SV</b>	nominell last	Förankringspunkter för fallskyddsutrustning	Norma	HELSELAR	Bälte
<b>DA</b>	nominel last	Forankringspunkter for faldsikring	Norm	FULD KROPS-LIVSELE	Livrem
<b>NO</b>	nominel last	Forankringspunkter for faldsikring	Standards	FULL KROPPSHARNESS	Belte
<b>FI</b>	nimelliskuormitus	Putoamissuojaimen ankkurointipisteet	Standardi	PUTOAMISENESTOVALJ AAT	Vyö
<b>SK</b>	nominálne zaťaženie	Závesný bod proti pádu	Standard	POSTROJE	Opasok
<b>ET</b>	nimikoormus	Kinnituspunktid kukkumiskaitsevahendi jaoks	Standard	KUKKUMISKAITSE KERERAKMED	Vöö
<b>SL</b>	nazivna obremenitev	Pritrdilne točke za opremo za zaustavljanje	Standard	KOMPLETT KROPPSSELE	Pas
<b>RU</b>	Нагрузка номинальная	Точки крепления для системы защиты от падения	стандарты	ПОЛНЫЙ ЖГУТ ПРОВОДОВ	Пояс
<b>LT</b>	vardinė apkrova	Kritimo stabdymo įrangos tvirtinimo taškai	Standartas	PUTOAMISENESTOVA LJAAT	Drošības josta
<b>LV</b>	Minimālā un slodze	Stiprinājuma punkti krišanas novēršanas gadījumā	Norma	KŪNO SAUGOS DIRŽAI	Drošības josta
<b>TR</b>	anma yükü	Düşme önleme ekipmanı için ek yerleri	Norm	TAM VÜCUT EMNİYET KEMERİ	Kemer
<b>UA</b>	Номинальне навантаження	Точки кріплення для запобігання падінню	Стандарт	Страхувальна прив'язь проти падіння	Ремінь
<b>AR</b>	الحمولة القسوى	نقاط تثبيت معدات الحماية من السقوط	المعايير	تسخير كامل الجسم	حزام

	①	②	③	④
				
EN	Check that the thigh straps are unbuckled. Hold the harness in front of you, with the 'braces' at the top (with the "waves") and the thigh straps at the bottom.	Don the harness like a jacket, pulling it snugly onto the shoulders	Close the safety buckle on the chest-piece	Buckle up the thigh straps, checking that they are not twisted and that the buckles are securely fastened.
FR	Vérifier que les cuissards sont débouclés. Présenter le harnais de face en plaçant les bretelles (sangles avec « vagues ») en partie supérieure et les cuissards en partie inférieure.	Enfiler le harnais comme un gilet ; le mettre bien en place sur les épaules.	Fermer la patte bavaoise sternale.	Boucler les cuissards en vérifiant que les sangles ne vrillent pas et s'assurer que les boucles sont correctement verrouillées.
IT	Controllare che le cinghie siano sfibbiate. Tenere l'imbracatura di fronte posizionando le bretelle (cinghie con "onde") nella parte superiore e i cosciali nella parte inferiore.	Infilare l'imbracatura come un gilet, posizionarlo bene sulle spalle.	Chiudere la fibbia di sicurezza dello sterno.	Chiudere i cosciali verificando che le cinghie non si attorciglino e assicurarsi che le fibbie siano correttamente bloccate.
ES	Verificar que las correas estén desabrochadas. Sostener el amés hacia adelante colocando los tirantes (con "ondas") en la parte superior y las correas en la parte inferior.	Colocarse el amés como un chaleco; ubicarlo correctamente sobre los hombros.	Cerrar la hebilla de seguridad esternal.	Abrocharse las correas verificando que no se retuerzan y asegurarse que las hebillas estén correctamente cerradas.
PT	Verificar se as braçadeiras para coxa se encontram desapertadas. Apresentar o amês de face, colocando as junções (correias com "ondas") na parte superior e as braçadeiras para coxa na parte inferior.	Colocar o amês como se se tratasse de um casaco; colocá-lo devidamente nos ombros.	Fechar a tira esternal.	Apertar as braçadeiras, certificando-se de que as correias ficam esticadas, e certificar-se de que as fivelas estão devidamente bloqueadas.
NL	Ga na of de gespen van de dijriemen los zitten. Houd het harnas voor u met de schouderriemen (riemen die in een cirkel lopen) aan de bovenkant en de dijriemen aan de onderkant.	Doe het harnas aan als een vest en zorg dat het bij de schouders goed op z'n plek zit.	Maak de gesp van de borstriem vast.	Gesp de dijriemen vast. Let op dat de riemen niet gedraaid zitten en zorg ervoor dat de gespen correct zijn vergrendeld.
DE	Überprüfen Sie, dass die Oberschenkelgurte nicht zugeschnallt sind. Halten Sie den Gurt vor Ihren Körper, mit den Trägern (Bänder mit „Wellen“) oben und den Oberschenkelgurten unten.	Ziehen Sie den Gurt wie eine Jacke über und passen Sie ihn auf den Schultern an.	Schließen Sie den Sicherheitsverschluss im Brustbereich.	Schnallen Sie die Oberschenkelgurte fest und stellen Sie dabei sicher, dass die Gurte nicht verwickelt und die Sicherheitsverschlüsse korrekt
PL	Upewnić się, że pasy udowe są odpięte. Ustawić uprząż przodem, umieszczając szelki (pasy z „falami“) w górnej części, a pasy udowe w dolnej.	Natożyć uprząż jak kamizelkę; dobrze umieścić ją na barkach.	Zamknąć klamrę bezpieczeństwa na piersi.	Zapiąć pasy udowe, sprawdzając czy pasy nie skręcają się, i upewnić się, że klamry są prawidłowo zablokowane.
EL	Βεβαιωθείτε ότι οι ιμάντες των μηρών είναι λυμένοι. Κρατείστε τον ιμάντα συγκράτησης μπροστά σας τοποθετώντας τις πράντες (ζωστήρες με «κύματα») στο πάνω μέρος και τους ιμάντες των μηρών στο κάτω μέρος.	Φορέστε τον ιμάντα συγκράτησης σαν γιλέκο, βάλτε τον καλά στη θέση του πάνω στους ώμους.	Κλείστε την αγκράφα του στερνικού μέρους	Δέστε τους ιμάντες των μηρών ελέγχοντας ότι οι ζωστήρες δεν έχουν συστραφεί και βεβαιωθείτε ότι οι αγκράφες είναι καλά προσδεμένες.
ZH	确保护腿绳已完全解开。把安全带放在面前以看到部分背部肩带（波状系留带）在上面及部分护腿绳在内侧。	如穿背心一般的穿上安全带；固定好肩部位置并确保穿戴正确。	系好胸前的固定安全扣。	扣上护腿绳以确保安全带不缠绕并确保正确扣上所有安全扣。
CS	Zkontrolujte, zda jsou stehenní díly rozepnuté. Podržte postroj před sebou tak, aby se ramenní popruhy (šle s „vlnami“) nacházely nahoře a stehenní popruhy dole.	Oblečte si postroj jako bundu; usadte si jej pohodlně na ramenu.	Zapněte bezpečnostní přezku na hrudi.	Zapněte stehenní popruhy a zkontrolujte, zda nejsou překroucené a zda jsou přezky správně zapnuté.
RO	Verificați ca pantalonii scurți de la ham să fie desfăcuți. Hamul din față se atașează prin amplasarea bretelelor (chingile cu "valuri") în partea superioară și pantalonii scurți în partea inferioară.	Prindeți hamul ca pe o vestă; fixați-l bine pe umeri.	Închideți cârligul bavarez sternal.	Închideți pantalonii scurți asigurându-vă că chingile nu se rotesc și verificați să fie bine închise cataramele.
HU	Győződjön meg róla, hogy a combcsatok ki vannak oldva. A hevedert helyezze magával szembe, a vállpántokat (heveder „hullámmal“) felülre és a combhevedereket alulra.	A heveder úgy kell felvenni, mint egy mellényt; jól a vállakra kell igazítani.	Kapcsolja össze a mellkasi csatot.	Csatolja össze a combhevedereket, közben ellenőrizze, hogy nem csavarodtak-e meg és hogy helyesen záródnak-e.

	①	②	③	④
				
HR	Provjerite da pojasevi na bedrima nisu zakopčani. Stavite sigurnosni pojas ispred sebe, a naramenice (pojaseve s "valovima") stavite u gornji dio, a pojaseve za bedra u donji dio.	Umetnite sigurnosni pojas kao prsluk; dobro ga postaviti na ramena.	Zatvorite kopču na grudima.	Zakopčajte pojaseve preko bedra i provjerite da se pojasevi nisu izvitoperiti te se uvjerite da su kopče ispravno zatvorene.
SV	Kontrollera att lårremmarna är öppnade. Håll selen framför dig, med "hängslen" uppåt (remmar med "vågor") och lårremmarna neråt.	Sätt på selen som en väst; se till placera den korrekt på axlarna.	Stäng säkerhetsspänne på bröstdelen.	Spänn lårremmarna, kontrollera att de inte är vridna och att spännen är ordentligt fastsatta.
DA	Tjek at lårremmene er spændt af. hold seletøjet foran dig med selerne (remme med "bølger") opad, og lårremmene nedad.	Tag seletøjet på som en vest, og sørg for, at det sidder godt på plads på skuldrene.	Luk sikkerhedsspændet på bryststykket.	Spænd lårremmene, og sørg for, at remmene ikke snor sig, og at spændeme er korrekt fastgjort.
FI	Tarkista, että reisihihnat on vapautettu. Pidä valjaat edessäsi olkaimet ("aaltohihnat") yläosssa ja reisihihnat alaosassa.	Pue valjaat kuten liivi. Vedä ne tukevasti hartioille.	Lukitse etupuolen turvasolki.	Kiinnitä reisihihnat ja varmista että ne eivät ole kierteellä. Varmista, että soljet lukittuvat asianmukaisesti.
SK	Skontrolujte, či sú nožné popruhy rozopnuté. Postroj dajte pred seba tak, aby ramenné popruhy (popruhy s „vlnkami“) boli hore a nožné popruhy dole.	Postroj si oblečte ako vestu; dajte si ho na plecia.	Zapnite sponu na prsiach.	Zapnite nožné popruhy a skontrolujte, či popruhy nie sú pokrútené a či sú spony správne zapnuté.
ET	Kontrollida, et istmikurihmad on lahti. Asetage turvarakmed enda ette, nii et traksid (pikendustega rihmad) on üleval ja istmikurihmad all.	Pange turvarakmed selga nagu vest; asetage see korralikult õlgadele paigale.	Kinnitage rinnaesisel asuv pannal.	Kinnitage istmikurihmad, kontrollides, et rihmad ei sooni sisse, ja veenduge, et pandlad on korralikult lukustatud.
SL	Preverite, ali so kratke hlače zavihane. Namestite si pas na prednjo stran in namestite trakove (rebraste trakove), ki morajo biti na gornjem delu hlač na notranji strani.	Namestite si pas kot telovnik. Na ramenih ga dobro poravnajte.	Zapnite zaponko na prsnem košu.	Zapnite kratke hlače in preverite, ali se trakovi obračajo oziroma, ali so pravilno zapeti.
RU	Проверить, что ножные обхваты расстегнуты. Поднести предохранительный ляточный пояс лицевой стороной к себе, так чтобы наплечные лямки (лямки с "волнами") были сверху, а ножные обхваты снизу.	Надевать предохранительный ляточный пояс как жилет, хорошо уложить его на плечах.	Затянуть нагрудную пряжку безопасности.	Застегнуть ножные обхваты, проверяя при этом, что лямки не закручены и пряжки правильно заблокированы.
LT	Patikrinkite, ar atsegtos šlaunų juostos. Laikykite diržus priešais save taip, kad petnešos (diržai su „bangomis“) būtų viršuje, o šlaunų juostos – apačioje.	Užsivilkite kūno diržus kaip liemenę; tvirtai užtraukite ant pečių.	Užsekite krūtinės dalies sagtį.	Užsekite šlaunų juostas įsitikinę, kad diržai nesusisukę, ir patikrinkite, ar sagtys tinkamai užsifiksavo.
LV	Pārbaudiet, vai augšstilbu siksnas ir atsprādzētas. Turiet iejūgu sev priekšā ar stiprinājumiem uz augšu (ar „viļņiem“) un ar augšstilbu siksnām uz leju.	Uzvelciet iejūgu kā jaku, pārļiekot to ērti pāri pleciem.	Aizsprādzējiet drošības sprādzi krūšu daļā.	Aizsprādzējiet augšstilbu siksnas, pārbaudot, vai tās nav sagriezušās un vai sprādzes ir cieši nofiksētas.
TR	Baldır kayışlarının bağlanmamış olmadığını kontrol edin. Önünüzdeki kemeri üstteki bağlarla (dalgalı olanlar) ve alttaki baldır kayışlarıyla beraber tutun	Kemeri, omuzlara doğru güvenli bir şekilde çekerek, bir ceket gibi kuşanın	Göğüs parçasında olan güvenlik bağını kapatın.	Baldır kayışlarını, kıvrılmamış olmalarına ve tokaların güvenli bir şekilde geçtiğini kontrol ederek bağlayın.
UA	Перевірити, щоб ножні обхвати були розстібнутими. Тримати заплічні ремені перед собою, розмістивши бретелі (лямки з «хвилями») у верхній частині, а ножні обхвати – у н	Одягти заплічні ремені як жилет; закріпити їх щільно на плечах.	Закрити захисну застібку на рівні грудей.	Застібнути ножні обхвати, стежачи за тим, щоб лямки не були перекручені, і переконатися, що застібки
AR	تأكد من أن أربطة الفخذين مفكوكة. امسك الحماله أمامك مع وضع الشرائط (الأحزمة التي بها "تموجات") في الجزء الأعلى والسراويل في الجزء الأسفل.	ارتدي الحمالاة كصدرية، مع تثبيته جيداً على الكتفين.	إغلق مشابك الأمان الخاصة بالقطعة الموجودة عند الصدر.	أشبك أربطة الفخذين معاً مع التحقق من أن الأحزمة غير ملتفة وتأكد من أن الحلقات مغلقة بشكل سليم.

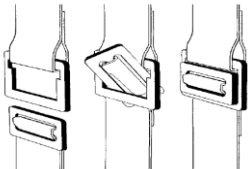
	⑤	⑥	⑦	⑧
				
<b>EN</b>	In order to lock: push one of the parts inside the other one, the closing and locking are performed automatically	In order to open: push on the 2 buttons simultaneously and pull, the opening is performed automatically	Closing - opening Locking system quick-release buckles	Locking system roller buckles
<b>FR</b>	Pour fermer : pousser les deux parties l'une dans l'autre, la fermeture et le verrouillage s'effectuent automatiquement.	Pour ouvrir : appuyer sur les 2 boutons ensemble et tirer, l'ouverture s'effectue automatiquement	Fermeture - ouverture Verrouillage boucles rapides	Verrouillage boucles à rouleau
<b>IT</b>	Per chiudere : spingere le due parti una nell'altra, la chiusura e il blocco avvengono automaticamente.	Per aprire: spingere sui due bottoni insieme e tirare, l'apertura avviene automaticamente.	Chiusura - apertura Blocco cinghie rapido	Blocco fibbie a rullo
<b>ES</b>	Para cerrar: empujar una de las partes sobre la otra, el cierre y el bloqueo se efectúan automáticamente.	Para abrir: apretar sobre los 2 botones juntos y tirar, la abertura se efectúa automáticamente.	Cierre - apertura Cierre hebillas rápidas	Cierre hebillas con carrete
<b>PT</b>	Para fechar: empurrar as duas partes uma na outra, o fecho e o bloqueio são automáticos.	Para abrir: carregar simultaneamente nos 2 botões e puxar, a abertura é automática	Fecho - abertura Bloqueio fivelas rápidas	Bloqueio fivela de rolo
<b>NL</b>	Om de gesp vast te maken: duw het ene deel in het andere deel. De gesp gaat automatisch vast en wordt vergrendeld.	Om de gesp los te maken: druk tegelijk op de twee knopjes en trek eraan. De gesp gaat automatisch los.	Sluiten - openen Vergendeling snelgespen	Vergendeling rolgespen
<b>DE</b>	Zum Schließen: schieben Sie beide Schnallenden ineinander, das Schließen und die Verriegelung erfolgen automatisch.	Zum Öffnen: drücken Sie gleichzeitig auf beide Knöpfe und ziehen Sie, die Öffnung erfolgt automatisch.	Verschluss - Öffnung Verriegelungssystem Schnellverschlüsse	Verriegelungssystem Rollschnallen
<b>PL</b>	W celu zamknięcia: wepchnąć jedną część w drugą, zamknięcie i blokada następują automatycznie.	W celu otwarcia: nacisnąć razem 2 przyciski i pociągnąć, otwarcie nastąpi automatycznie.	Zamykanie - otwieranie Blokada klamry szybkiego działania	Blokada klamry z rolką
<b>EL</b>	Για να κλείσετε: Σπρώξτε τα δυο μέρη το ένα μέσα στο άλλο, το κλείσιμο και η πρόσδεση γίνονται αυτόματα.	Για να ανοίξετε: Πατήστε και τα 2 κουμπιά μαζί και τραβήξτε, το άνοιγμα γίνεται αυτόματα	Κλείσιμο - άνοιγμα Πρόσδεση: Απελευθερώστε γρήγορα τις αγκράφες	Πρόσδεση: Πόρτες σε ρολό
<b>ZH</b>	扣上安全扣：推上两边安全带·锁闭机构及安全插扣便会自动锁上	松开安全扣：同时按下锁闭机构上的两个按钮并向外拉·安全扣会自动解锁	关闭 - 打开 快速锁定安全扣	辊扣锁定安全扣
<b>CS</b>	Zapnutí přezky: Zasuňte oba díly vzájemně do sebe, přezka se zapne a zajistí automaticky.	Rozepnutí přezky: stiskněte současně obě tlačítka, mechanismus se automaticky rozepe.	Zavírání - otevírání Zajištění přezek s rychlým zapínáním	Zajištění přezek s válečkovým mechanismem
<b>RO</b>	Pentru a închide: împingeți cele două părți una în cealaltă, închiderea și blocarea se produc automat.	Pentru a deschide: apăsați pe cele 2 butoane în același timp și trageți, deschiderea se produce automat	Închiderea - deschiderea Blocare catarama rapide	Blocare catarama cu lanț
<b>HU</b>	Bezárás: nyomja a két részt egymásnak, a zárás és a reteszelés automatikusan történik.	Kinyitás: nyomja meg a két gombot egyszerre, majd húzza meg, a kinyitás automatikusan történik	Bezárása - kinyitása Gyorskioldó csatok	Legördülő elven működő csatok
<b>HR</b>	Zatvaranje: gumuti dva dijela jedan u drugi, a zatvaranje i zaključavanje će se automatski odviti.	Otvaranje: pritisnuti zajedno 2 gumba i povući, otvaranje se automatski izvršava	Zatvaranje - otvaranje Zaključavanje pomoću brzih kopča	Zaključavanje pomoću kopča s kotačićima
<b>SV</b>	För att låsa: Tryck en av delarna inuti den andra, Stängning och låsning sker automatiskt.	För att öppna: tryck på de 2 knapparna samtidigt och dra, öppningen sker automatiskt	Låsning - öppning Låssystem Snabbspännen	Låssystem rullspännen
<b>DA</b>	Lukning: Skub de to dele ind i hinanden. Lukning og låsning sker automatisk.	Åbning: Tryk på de 2 knopper samtidigt og træk. Åbning sker automatisk.	Lukning - åbning Låsesystem Snåplåse	Låsesystem Rullelåse

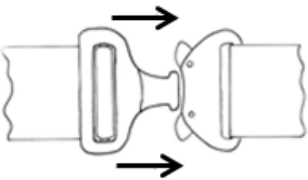
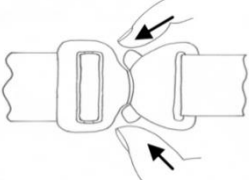
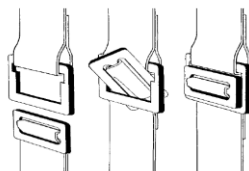
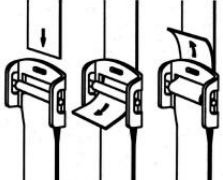
	⑤	⑥	⑦	⑧
				
FI	Kiinnittäminen: paina osat toisiaan vasten, jolloin ne lukittuvat.	Avaaminen: paina kahta painiketta yhteen ja vedä. Lukitus vapautuu.	kiinnittäminen - avaaminen Lukitus pikasoljet	Lukitus rullasoljet
SK	Zapnutie: obe časti zasuňte jednu do druhej, spona sa zapne a zaistí automaticky.	Otvorenie: súčasne zatlačte na 2 tlačidlá, spona sa otvorí automaticky	Zatváranie - otváranie Zaistenie rýchlospôn	Zaistenie spôn s valčekom
ET	Kinnitamiseks: lükake mõlemad osad üksteise sisse, kinnitumine ja lukustumine toimub automaatselt.	Lahti tegemiseks: vajutage 2 nuppu kokku ja tõmmake, pannal tuleb lahti automaatselt	Kinnitamine - lahtitegemine Lukustamine kiirpandlad	Lukustamine rulliga pandlad
SL	Za zapenjanje. Potisnite dva dela enega proti drugemu: zapenjanje in odpenjanje je samodejno.	Za odpenjanje : hkrati pritisnite na 2 tipki in povlecite, zaponka se bo samodejno odpela.	Zapenjanje - odpenjanje Hitro zapenjanje zaponk	Zapenjanje s pomočjo zaponk s kolesci.
RU	Чтобы закрыть: вставить одну часть в другую, закрытие и блокировка происходят автоматически.	Чтобы открыть: нажать одновременно на 2 кнопки и тянуть, открытие происходит автоматически.	Застёгивания - расстегивания Блокировка пряжек быстрого сброса	Блокировка роликовых пряжек
LT	Norėdami užsegti: įstumkite vieną dalį į kitą: sagtis automatiškai užsisėgs ir užsifikuos.	Norėdami atsegti: paspauskite 2 mygtukus kartu ir patraukite: sagtis automatiškai atsėgs.	Atsegimas - užsegimas Užsegimas greito atlaisvinimo sagtimis	Užsegimas sagtimis su suktukais
LV	Lai nobloķētu: iestumiet vienu no pusēm otrā, un sprādze automātiski aizvērsies un nobloķēsies.	Lai atvērtu: vienlaicīgi nospiediet 2 sānos esošās pogas un pavelciet, un sprādze automātiski atvērsies.	Aizdarišana - atvēšana Bloķēšanas sistēma izvelkamās sprādzes	Bloķēšanas sistēma ritināmās sprādzes
TR	Kapatmak için: iki tarafı birbirine doğru itin, otomatik olarak kapanacak ve kilitlenecektir.	Açmak için: 2 düğmeye birlikte basarak çekin, otomatik olarak açılacaktır	kapanması - açılması Hızlı kemer tokası kilitleme	Dilli kemer tokası kilitleme
UA	Для того, щоб закрити: помістити дві частини одна в одну, замок і фіксатор застібаються автоматично.	Для того, щоб відкрити: натиснути на дві кнопки одночасно і потягнути, відкриття відбувається автоматично.	Закриття - відкриття Застібки швидкого скидання з блокуванням	Роликові застібки з блокуванням
AR	للإغلاق: إيدفع الجزئين كل داخل الآخر، فيتم الإغلاق والإقفال بشكل تلقائي.	للفتح: إضغط على الزرارين معاً واسحب، فيتم الفتح بشكل تلقائي.	إغلاق - فتح الإقفال حلقات سريعة	الإقفال الحلقات ذات الأسطوانة

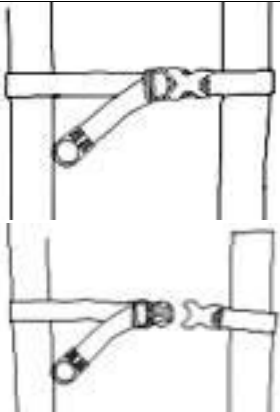
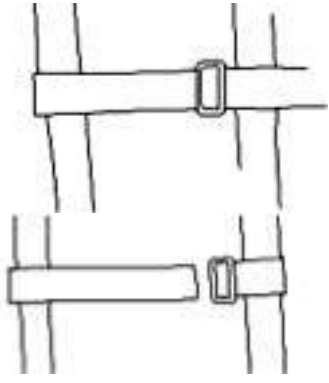
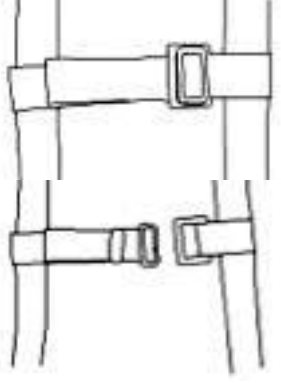
FRONT WEBBING		
⑨ PB	⑩ MB	⑪ MFB
		

## PART 2

	①	②	③	④	⑤	⑥	⑦
EN	Reference	Company	User Name	Batch N° / Serial N°	Date of production	Date of 1st Use	Date of purchase
FR	Référence	Entreprise	Nom de l'utilisateur	N° de lot / N° de série	Date de production	Date de 1ère utilisation	Date de commande
IT	Referenza	Società	Nome dell'utilizzatore	N° di lotto / Serie	Anno di fabbricazione	Data della 1a messa in esercizio	Data di acquisto
ES	Referencia	Compañía	Nombre del usuario	N° de Lote / Serie	Fecha de fabricación	Fecha de la 1ª puesta en servicio	Fecha de compra
PT	Referência	Empresa	Nome do utilizador	N° de Lote / Série n°	Data de fabrico	Data da 1ª utilização	Data de compra
NL	Referentie	Bedrijf	Naam van de gebruiker	Lot-nummer / Serienummer	Productiejaar	Datum eerste gebruik	Aankoopdatum
DE	TeileNr.	Unternehmen	Name des Benutzers	Los-Nr. / Serien	Herstellungsdatum	Datum der 1. Inbetriebnahme	Kaufdatum
PL	Symbol	Firma	Nazwisko użytkownika	N°partii / N° serii	Rok produkcji	Data pierwszego użycia	Data zakupu
EL	Κωδικός προϊόντος	Εταιρεία	Όνομα χρήστη	Αρ. Παρτίδας / Σειριακός Αρ.	Ημερομηνία παραγωγής	Ημερομηνία 1ης χρήσης	Ημερομηνία αγοράς
ZH	物品参号	公司	用户名	编号/序列号	生产日期	首次使用日期	购买日期
CS	Ref. číslo	Společnost	Jméno uživatele	Číslo šarže / série	Datum výroby	Datum 1. použití	Datum nákupu
RO	Referință	Companie	Nume utilizator	Nr. lot / serie	Data primei utilizări	Data primei utilizări	Data achiziției
HU	Cikkszám	Cégnév	Felhasználói név	Tétel / Sorozatszám	Gyártási dátum	Első használatba vétel dátuma	Vásárlás dátuma
HR	Referenca	Tvrtka	Ime korisnika	Br. Lota / Serijski br.	Datum proizvodnje	Datum prve uporabe	Datum kupnje
SV	Referens	Företag	Användarens namn	partinr. / Serienummer	Tillverkningsår	Datum första idriftsättning	Inköpsdatum
DA	Reference	Firma	Navn på bruger	Lot-nummer / Serienummer	Fabrikationsdato	Dato for første ibrugtagning	Købsdato
FI	Artikkelivite	Yritys	Käyttäjän nimi	tuote-erä / sarjanumero	Valmistusvuosi	Käyttöönottopäivä	Ostopäivämäärä
SK	Referenčné	Spoločnosť	Meno používateľa	Č. šarže / sarjanumero	Dátum výroby	Dátum 1. použitia	Dátum zakúpenia
ET	Tootekood	Ettevõte	Kasutaja nimi	Partii / Seeria nr	Kasutuse kuupäev	1. kasutuse kuupäev	Ostukuupäev
SL	Referenca	Podjetje	Ime uporabnika	št. Serije / Serijska št	Datum uporabe	Datum 1. uporabe	Datum nakupa
RU	Справочный	Компания	Имя пользователя	№ партии / № серии	Дата использования	Дата 1-го использования	Дата покупки
LT	Prekės	Įmonė	Naudotojo vardas	Partijos / Serijos Nr.	Naudojimo data	1-ojo naudojimo data	Pirkimo data
LV	Atsauce uz preci	Uzņēmums	Lietotāja vārds	Partijas / Sērijas Nr.	Ražošanas datums	1. lietošanas datums	Iegādes datums
TR	Referans	Şirket	Kullanıcı adı	Parti N° / Seri N°	Üretim tarihi	İlk kullanım tarihi	Sipariş tarihi
UA	Номер	Підприємство	Назва користувача	№ партії / серійний №	Дата виробництва	Дата 1ого використання	Дата замовлення
NO	Henvising	Selskap	Brukernavn	Partinummer / Serienummer	Produksjonsdato	Dato for første gangs bruk	Kjøpsdato
AR	المرجع	الشركة	المستخدم اسم	المتسلسل الرقم / الدفعة رقم	الإنتاج تاريخ	استخدام أول تاريخ	الشراء تاريخ

	8	9	10	11	12
EN	Date of inspection	Comments	Date of next inspection	Name & Stamp & Signature	Type of equipment
FR	Date d'inspection	Commentaires	Date de prochaine inspection	Nom & Tampon & Signature	Type d'équipement
IT	Data verifica	Commenti	Prossima data verifica	Nome e timbro e firma	Tipo di Attrezzatura
ES	Fecha de inspección	Comentario	Próxima fecha de inspección	Nombre, sello y firma	Tipo de equipo
PT	data de inspeção	Comentários	Próxima data de inspeção	Nome & Carimbo & Assinatura	Tipo de equipamento
NL	Datum van inspectie	Commentaren	Volgende datum van inspectie	Naam en stempel en handtekening	Type uitrusting
DE	Inspektionsdatum	Anmerkung	nächstes Inspektionsdatum	Name & Stempel & Unterschrift	Ausrüstungstyp
PL	Data kontroli	Komentarze	Data następnej kontroli	Nazwisko, pieczęćka i podpis	Typ wyposażenia
EL	Ημερομηνία επιθεώρησης	Σχόλια	Ημερομηνία επόμενης επιθεώρησης	Όνομα & Σφραγίδα & Υπογραφή	Τύπος εξοπλισμού
ZH	检验日期	评论	下一检验日期	姓名、印章和签字	设备类型
CS	Datum kontroly	Poznámky	Datum příští kontroly	Jméno a razítko a podpis	Typ vybavení
RO	Data inspecției	Comentarii	Data următoarei inspecții	Nume, ștampilă și semnătură	Tip de echipament
HU	Felülvizsgálat dátuma	Megjegyzések	Következő felülvizsgálat dátuma	Név & Bélyegző & Aláírás	Eszköz típusa
HR	Datum pregleda	Komentari	Datum sljedećeg pregleda	Ime i prezime / Žig / Potpis	Vrsta opreme
SV	Inspektionsdatum	Kommentarer	Datum nästa inspektion	Namn, stämpel, och signatur	Typ av utrustning
DA	Dato for eftersyn	Kommentarer	Dato for næste eftersyn	Navn, stempel og underskrift	Udstyrstype
FI	Tarkastuspäivämäärä	Huomautuksia	seuraavan tarkastuksen päivämäärä	Nimi, leima ja allekirjoitus	Varuste
SK	Dátum kontroly	Poznámky	Dátum ďalšej kontroly	Meno, pečiatka a podpis	Typ pomôcky
ET	Ülevaatuse kuupäev	Märkused	Järgmise ülevaatuse kuupäev	Nimi, pitser ja allkiri	Seadme tüüp
SL	Datum inšpekcijskega pregleda	Komentarji	Datum naslednjega pregleda	Ime & Žig & Podpis	Vrsta opreme
RU	Дата проверки	комментарии	дата следующей проверки	ФИО, печать и подпись	Тип снаряжения
LT	Patikros data	Pastabos	kitos patikros data	Vardas, pavardė, spaudas ir parašas	Įrangos tipas
LV	Pārbaudes datums	Komentāri	Nākamās pārbaudes datums	Vārds, uzvārds, zīmogs un paraksts	Aprīkojuma veids
TR	Kontrol tarihi	Yorumlar	Bir sonraki kontrol tarihi	İsim, Kaşe ve İmza	Donanım tipi
UA	Дата перевірки	Коментарі	Дата наступної перевірки	ПІБ, печатка й підпис	Тип обладнання
NO	Inspeksjonsdato	Kommentarer	Neste inspeksjonsdato	Navn og Stempel og Signatur	Utstyrstype
AR	تاريخ الفحص	التعليقات	تاريخ الفحص التالي	الاسم والختم والتوقيع	نوع الجهاز



	<b>EN1498-C</b>	<b>EN361</b>
EN	Rescue loop	FULL BODY HARNESS
FR	Sangle de sauvetage	HARNAIS D'ANTICHUTE
IT	Cinghia di salvataggio	ARNÈS DE SEGURANÇA ANTIQUEDA
ES	Cincha de salvataje	ARNÉS ANTICÁIDAS
PT	Correia de salvamento	ANTIVALHARNAS
NL	Reddingsriem	ABSTURZSICHERUNG
DE	Rettungsschlaufen	IMBRACATURA ANTICADUTA
PL	Będzie jak najkrótszy	ΑΟΡΤΗΡΑΣ ΑΝΑΚΟΠΗΣ ΤΗΣ ΠΤΩΣΗΣ
EL	Trval co nejkratší dobu	UPRZAŻ BEZPIECZEŃSTWA
ZH	救援帶	防墜安全帶
CS	Záchranný popruh	ZACHYCOVACÍ POSTROJE
RO	Chinga de salvare	HAM ANTICĂDERE
HU	Mentőpánt	ZUHANÁS ELLENI TESTHEVEDER
HR	Remen za spašavanje	UPRTAČ PROTIV PADA
SV	Reševalni trak	HELSELAR
DA	Redningsrem	FULD KROPS-LIVSELE
FI	Pelastushihna	PUTOAMISENESTOVALJAAT
SK	záchrannom popruhu	POSTROJE
ET	Päästerihm	KUKKUMISKAITSE KERERAKMED
SL	Räddningsband	KOMPLETT KROPPSSELE
RU	Спасательный ремешок	СТРАХОВОЧНАЯ ПРИВЯЗЬ
LT	Glėbšanas siksna	PRETKRIŠANAS ČETRPUKTU DROŠĪBAS JOSTA
LV	Gelbējimo dirželis	KŪNO SAUGOS DIRŽAI
TR	sağlaması önerilir	TAM VÜCUT EMNİYET KEMERİ
UA	Рятувальний ремінець	СТРАХУВАЛЬНА ПРИВ'ЯЗЬ ПРОТИ ПАДІННЯ
NO	Redningsstroppen	FULL KROPPSHARNES
AR	حزام الإنقاذ	حمالة لكامل الجسم

EN	The record card must be completed by the user before the product is first used, then regularly updated and kept. To be exclusively used as described in the product user instructions.
FR	La fiche d'identification doit être remplie avant la première utilisation du produit, puis mise à jour et conservée par l'utilisateur. Toutes utilisations autres que celles décrites dans la notice sont à exclure.
IT	La scheda di registrazione deve essere compilata precedentemente al primo utilizzo del prodotto, quindi aggiornata e conservata a cura dell'utilizzatore. Sono esclusi tutti gli usi diversi da quelli descritti nelle istruzioni d'uso.
ES	Antes de usar por primera vez el producto debe rellenarse la ficha de identificación, después el usuario la actualizará y conservará. No dar otros usos distintos a los descritos en las instrucciones.
PT	A ficha de identificação deve ser preenchida antes da primeira utilização do produto, sendo posteriormente atualizado e conservado pelo utilizador. Qualquer outro tipo de utilização diferente do descrito na ficha informativa está interdito.
NL	Dit formulier moet worden ingevuld voordat het materiaal voor de eerste keer wordt gebruikt en daarna worden bijgehouden en bewaard door de gebruiker. Gebruik het materiaal uitsluitend voor de doeleinden die in de handleiding zijn beschreven.
DE	Die Identifizierungskarte muss vor dem ersten Einsatz des Produkts vom Benutzer ausgefüllt und anschließend aktualisiert und aufbewahrt werden. Alle anderen Verwendungen, die nicht in dieser Mitteilung genannt sind, müssen ausgeschlossen werden.
PL	Karta identyfikacyjna powinna zostać wypełniona przed pierwszym użyciem produktu, następnie powinna być aktualizowana i przechowywana przez użytkownika. Używanie produktu niezgodnie z instrukcją jest zabronione.
EL	Η κάρτα εγγραφής πρέπει να συμπληρωθεί από το χρήστη πριν από την πρώτη χρήση του προϊόντος, ενημερώνεται ύστερα σε τακτική βάση και φυλάσσεται. Να χρησιμοποιείται αποκλειστικά όπως περιγράφεται στις οδηγίες του προϊόντος για το χρήστη.
ZH	产品首次使用前需完整填写好此记录卡，及时对此更新并由使用者来进行妥善保管。本公司对使用者执行说明书规定以外的任何违规行为所造成的伤害概不负责。
CS	Identifikační karta musí být vyplněna před prvním použitím výrobku, pravidelně aktualizována a uložena uživatelem. Veškerá jiná použití zařízení než ta, která jsou popsána v uživatelské příručce, jsou zakázána.
RO	Cartea de identificare trebuie să fie completată de utilizator înaintea primei utilizări a produsului, apoi actualizată în mod regulat și păstrată cu grijă. Este exclusă utilizarea în orice alt scop decât cele prevăzute în instrucțiunile de utilizare a produsului.
HU	A használatnak ki kell töltenie az azonosítókártyát a termék első használatba vétele előtt, majd rendszeresen frissítenie kell és meg kell őriznie. Az útmutatóban foglaltakon kívüli minden használat tilos.
HR	Prije prve uporabe proizvoda, korisnik treba ispuniti identifikacijsku karticu, zatim je redovito ažurirati i čuvati. Opremu obavezno koristiti prema uputama za uporabu.
SV	Identifikationsbladet ska fyllas i innan produkten används för första gången och ska sedan uppdateras och förvaras av användaren. Ska endast användas enligt beskrivningen i produktdatabladet.
DA	Identifikationskortet skal være udfyldt før første ibrugtagning af produktet og derefter opdateres og opbevares af brugeren. Må kun anvendes som beskrevet i brugervejledningen.
FI	Käyttäjän on säilytettävä lomake ja päivitettävä tiedot säännöllisesti. Varuste on tarkoitettu ainoastaan ohjeessa kuvattuun käyttöön.
SK	Pred prvým použitím je potrebné vypísať kontrolný záznam, pravidelne ho aktualizovať a uschovať. Smie sa používať iba na účely uvedené v návode na používanie výrobku.
ET	Kasutaja peab andmekaardi täitma enne toote esimest kasutuskorda, seda seejärel ajakohastama ja alles hoidma. Kasutamine muul otstarbel peale käesoleval teabelehel kirjeldatute on keelatud.
SL	Evidenčno kartico mora izpolniti uporabnik preden se proizvod prvič uporabi, potem se redno posodablja in hrani. Proizvod se izključno uporablja, kot je opisano v navodilih uporabniku izdelka.
RU	Пользователь должен заполнить учетную карточку перед первым использованием изделия, а затем хранить ее и регулярно обновлять данные. Изделие должно строго использоваться в соответствии с инструкцией по эксплуатации.
LT	Prieš naudojant gaminį pirmą kartą, būtina užpildyti identifikacijos lapą, paskui reguliariai atnaujinti ir saugoti. Naudoti tik gaminio naudojimo instrukcijose nurodytai paskirčiai.
LV	Lietotājam jāaizpilda ierakstu karte pirms pirmās izstrādājuma lietošanas reizes, pēc tam tā regulāri jāatjaunina un jāuztur. Lietot tikai tā, kā aprakstīts izstrādājuma lietošanas instrukcijā.
TR	Kimlik fişinin ürünün ilk kullanımından önce kullanıcı tarafından doldurulması, daha sonra güncellenmesi ve muhafaza edilmesi gerekmektedir. Ürün, kılavuz içinde belirtilen kullanımlar dışında kullanılmamalıdır.
UA	Ідентифікаційна картка повинна бути заповнена до першого використання продукції, потім її необхідно поновлювати, вона повинна зберігатися користувачем. Будь-яке використання крім зазначеного в інструкції виключене.
NO	Identifikasjonsarket må fylles ut før du bruker produktet for første gang, og deretter oppdateres og oppbevares av brukeren. All annen bruk enn de som er beskrevet i instruksjonene, skal utelukkes.
AR	يجب على المستخدم اكمال بطاقة التسجيل قبل استخدام المنتج لأول مرة، بعدها يجب تحديثها بشكل دوري و حفظها، و يجب أن يستخدم المنتج فقط كما هو موضح في تعليمات الاستخدام .

EN	The frequency of inspections must comply with national regulations and in any case an inspection must be performed at least once a year. The documentation supplied with each product must be kept indefinitely by the user.
FR	La périodicité des contrôles doit respecter les réglementations nationales et en tout cas un contrôle doit être effectué au moins une fois par an.- La documentation fournie avec chaque produit doit être conservée indéfiniment par l'utilisateur.-
IT	La periodicità dei controlli deve conformarsi con le normative nazionali ed ad ogni modo prevedere un controllo all'anno.- La documentazione è fornita allegata ad ogni prodotto e deve essere conservata per sempre dall'utilizzatore.-
ES	La periodicidad de los controles debe respetar las reglamentaciones nacionales y como mínimo se debe realizar un control una vez por año.- El usuario debe conservar la documentación provista con cada producto indefinidamente.-
PT	A periodicidade dos controlos deve cumprir as regulamentações nacionais e, em qualquer caso, deverá ser feito um controlo pelo menos uma vez por ano.- O utilizador deve conservar indefinidamente a documentação entregue com cada produto.-
NL	Voor de frequentie van de controles dienen de nationale reglementeringen te worden gerespecteerd en er dient in ieder geval eenmaal per jaar een controle te worden uitgevoerd.- De documentatie die bij ieder product zit, moet voor onbepaalde tijd door de gebruiker worden bewaard.-
DE	Die regelmäßigen Abstände dieser Kontrollen müssen den nationalen Bestimmungen entsprechen und die Kontrolle muss unter allen Umständen ein Mal jährlich erfolgen.- Die dem Produkt beigefügte Dokumentation muss vom Benutzer auf unbegrenzte Zeit aufbewahrt werden.-
PL	Częstotliwość kontroli powinna być określana zgodnie z przepisami krajowymi. Kontrola powinna odbywać się co najmniej jeden raz w roku.- Użytkownik powinien koniecznie zachować dokumentację dostarczoną z każdym produktem.-
EL	Η συχνότητα των επιθεωρήσεων πρέπει να συμμορφώνεται με τους εθνικούς κανονισμούς και σε κάθε περίπτωση ένας έλεγχος πρέπει να πραγματοποιείται τουλάχιστον μία φορά τον χρόνο.- Η παρεχόμενη με κάθε προϊόν τεκμηρίωση πρέπει να φυλάσσεται επ' άπειρον από τον χρήστη.-
ZH	质控频率必须遵守国家相关规定，在任何情况下必须进行每年至少一次的检查。- 用户应永久保存每件产品提供的文件。-
CS	Frekvence těchto kontrol musí splňovat předpisy daného státu. Kontroly musí být v každém případě prováděny nejméně jedenkrát za rok.- Uživatel musí trvale uschovat veškerou dokumentaci dodávanou s každým produktem.-
RO	Frecvența inspecțiilor trebuie să respecte reglementările naționale și, în orice caz, o inspecție trebuie să fie efectuată cel puțin o dată pe an.- Documentația furnizată cu fiecare produs trebuie să fie păstrată pe termen nelimitat de către utilizator.-
HU	Az ellenőrzések gyakorisága a nemzeti szabályozás betartása mellett történik, és minden esetben évente legalább egy alkalommal.- A terméket kísérő dokumentációt a használatnak meg kell őriznie.-
HR	Učestalost tih provjera treba biti u skladu s nacionalnim propisima, a u svakom slučaju provjeru treba obaviti barem jednom godišnje.- Korisnik treba trajno čuvati dokumentaciju isporučenu sa svakim proizvodom.-
SV	Antalet inspektioner bestäms av de nationella bestämmelserna och i varje fall måste en kontroll utföras minst en gång per år.- Användaren ska spara dokumentationen som medföljer produkten.-
DA	Disse kontrollers hyppighed skal overholde nationale forskrifter, og under alle omstændigheder skal kontrollen udføres mindst en gang om året.- Den dokumentation, der leveres med hvert produkt, skal opbevares af brugeren personligt.-
NO	Kontrol aralıklarının, yerel düzenlemelere uygun olması gerekmektedir. Her halükarda, yılda en az bir kontrol gerçekleştirilmelidir.- Her bir ürünle birlikte sunulan belgeler kullanıcı tarafından sürekli olarak saklanmalıdır.-
FI	Tarkastukset on tehtävä määrävälein paikallisten määräysten mukaisesti, ja vähintään kerran vuodessa.- Käyttäjän on säilytettävä jokaisen mukana toimitettu dokumentaatio määräämättömän ajan
SK	Frekvencia kontrol musí byť v súlade s národnými predpismi a výrobok sa musí kontrolovať minimálne raz ročne.- Používateľ musí nevyhnutne uschovať dokumentáciu dodanú s každým výrobkom.-
ET	Kontrollide välbad peavad olema kooskõlas riikliku seadusandlusega, ent kontrollide tuleb teha vähemalt kord aastas.- Kasutaja peab tootega tarnimise ajal kaasasolevad dokumendid määramata ajaks alles hoidma.-
SL	Redne kontrole se mora opraviti v skladu z nacionalnimi zakoni. V vsakem primeru pa je potrebna kontrola vsaj enkrat na leto.- Priloženo dokumentacijo mora uporabnik hraniti na neomejen čas.-
RU	Периодичность контроля функциональных характеристик определяется в соответствии с национальными нормами. В любом случае проверку необходимо производить как минимум один раз в год.- Документация, поставляемая вместе с каждым изделием, должна сохраняться пользователем неограниченно долго.-
LT	Patikrinimų dažnumas turi būti atliktas laikantis nacionalinių taisyklių. Bet kokių atveju, per metus turi būti atliktas vienas patikrinimas.- Visi dokumentai, gauti kartu su gaminiu, turi būti saugomi naudotojo neribotą laiką.-
LV	Pārbaudu biežumu nosaka valstī spēkā esošie noteikumi, tomēr jebkurā gadījumā pārbaude veicama vismaz reizi gadā.- Katra produkta dokumentācija lietotājam jāsauglabā nenoteiktu laiku.-
TR	Kontrol aralıklarının, yerel düzenlemelere uygun olması gerekmektedir. Her halükarda, yılda en az bir kontrol gerçekleştirilmelidir.- Her bir ürünle birlikte sunulan belgeler kullanıcı tarafından sürekli olarak saklanmalıdır.-
UA	Періодичність перевірок повинна відповідати державній регламентації, але в будь-якому разі повинна здійснюватися принаймні одна перевірка на рік.- Користувач повинен зберігати необмежений час документацію, що поставляється з кожним продуктом.-
NO	Hyppigheten av inspeksjoner må være i samsvar med nasjonale forskrifter, og uansett må inspeksjon utføres minst en gang i året. - Dokumentasjonen som følger med hvert produkt må oppbevares av brukeren på ubestemt tid.
AR	يجب أن يتوافق تكرار عمليات الفحص مع اللوائح الوطنية، وعلى أي حال يجب إجراء الفحص مرة واحدة في السنة على الأقل.- يحافظ المستخدم على الوثائق المقدّمة مع كل منتج لأجل غير مسمى.-

## RECORD CARD



## REFERENCE ① .....

<b>TYPE OF EQUIPMENT ⑫</b>	<b>EN361 ⑬ EN1498-C FULL BODY HARNESS &amp; RESCUE LOOP</b>
The record card must be completed by the user before the product is first used, then regularly updated and kept. ⑭ To be exclusively used as described in the product data sheet.	

<b>COMPANY</b>	②	
<b>USER NAME</b>	③	
<b>BATCH / SERIAL N°</b>	④	

<b>DATE OF PRODUCTION</b>	⑤			/			/				
<b>DATE OF 1st USE</b>	⑥			/			/				
<b>DATE OF PURCHASE</b>	⑦			/			/				

**Checking of the product**

- ⑮ The frequency of inspections must comply with national regulations and in any case an inspection must be performed at least once a year. The documentation supplied with each product must be kept indefinitely by the user.

	⑧ Date of inspection	⑨ Report / Comments	⑩ Date of next inspection	⑪ Stamp & Signature
1				
2				
3				
4				
5				
6				
7				
8				
9				
10				